

# I. BENAMINGEN EN FUNKTIES VAN DE ONDERDELEN

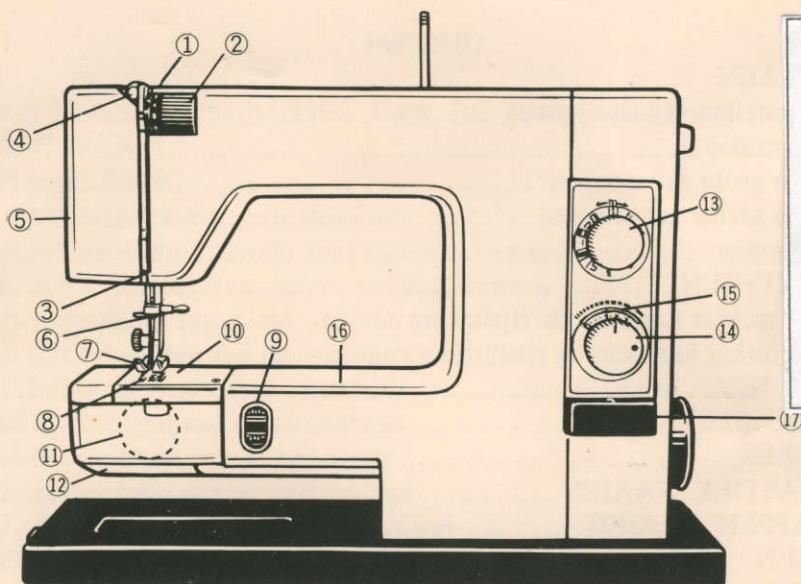

Fig. 1

Gerrijts

Handelsstraat 14

9501 ET Stadskanaal

tel. 0599-612419

[www.naaimachinehandel.com](http://www.naaimachinehandel.com)

en [www.paspop.com](http://www.paspop.com)

[info@gerrijts.nl](mailto:info@gerrijts.nl)

1. **Bovendraad Geleider.**
2. **Regeling Van de Bovendraad Spanning**  
Regel de bovendraadspanning in functie van de gebruikte stof en garen. Hoe hoger het nummer, zichtbaar op de regelknop, hoe hoger de de spanning.
3. **Draadgeleider.**  
De draad van rechts naar links inrijgen.
4. **Draadhefboom.**  
Veiligheids draadhefboom voor soepele draad toevoer. De draad van rechts naar links inrijgen.
5. **Kopdeksel.**  
Afnembaar voor vervanging van de lamp, voor het oliën en voor het kuisen.
6. **Naaldklemschroef.**  
Losdraaien voor naaldvervanging.
7. **Drukvoet.**  
Gemakkelijk vervangbare drukvoet. Geleidt de stof.
8. **De Transporteur.**  
De tandjes zorgen voor een correct transport van de stof.
9. **Knop Voor de Zakken Van de Transporteur.**  
Om het automatisch transport van de stof uit te schakelen bij het stoppen en borduren.
10. **De Steekplaat.**  
Effent de stof bij het transport, wat zowel het rechts als het zig-zag stikken ten goede komt.
11. **De Spoelhuls.**  
De spoelhuls wordt met behulp van een klepje uitgenomen. Bevat de spoelklos.
12. **De Griiper.**  
Openen bij het uinemen van de spoelhuls en om de onderhuls te oliën.
13. **De steeklengte selektiekноп.**  
De gewenste steek instellen : rechte steek, zig-zag , knoopsgaten blindzomen, eladtsich blindzomen of bufferen.
14. **Steeklengte Regelingsknop.**  
Steeklengte regelen naargelang het werk dat u wenst uit te voeren.
15. **Automatisch Steeklengte Indicator.**  
Duidt aan automatisch aan de hand van een gekleurde band, welke steeklengte overeenkomt met de geselekteerde steek.
16. **Vrije Arm.**  
Wordt gebruikt bij het naaien van broeken, mouwen, enz;
17. **Achteruitknop.**  
In te drukken bij het stikken in omgekeerde richting.

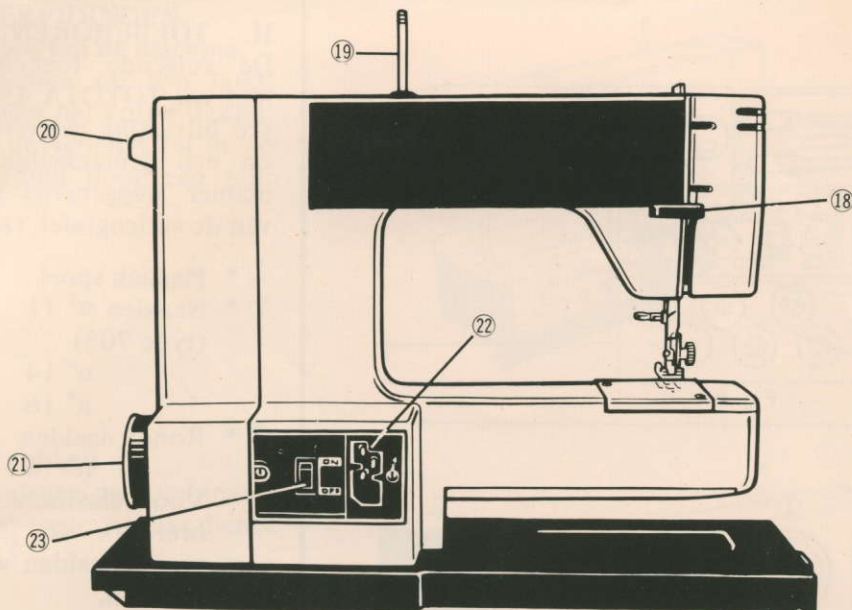

Fig. 2

**18. Drukvoetlichter.**

Om de drukvoet op te heffen. Met de tweestapslichter kunnen dikkere stoffen gemakkelijker getransporteerd worden.

**19. Kloshouder.**

Kan verwijderd worden indien niet gebruikt wordt.

**20. Draadgeleider.**

Om de garen op de spoel te winden.

**21. Handwiel.**

Zet de naald op de gewenste hoogte (steeds het handwiel naar u toe draaien).

**22. Stopkontakt.**

Netsnoer en voetschakelaar worden samen erin geschakeld.

**23. Aan en Uit Schakelaar.**

Wordt het toestel alsook het licht in werking gezet of uit geschakeld.

**24. Hefboom Voor Het Drukcontrol op Drukvoetje**

Kunt u in drie stappen de druk veranderen op het drukvoetje.

**25. Verlengtafel Met Opbergadoos.**

Geïllustreerde uitleg voor het opbergen van de toebehoren en het stikken, bevindt zich in het deksel van de verlengtafel.

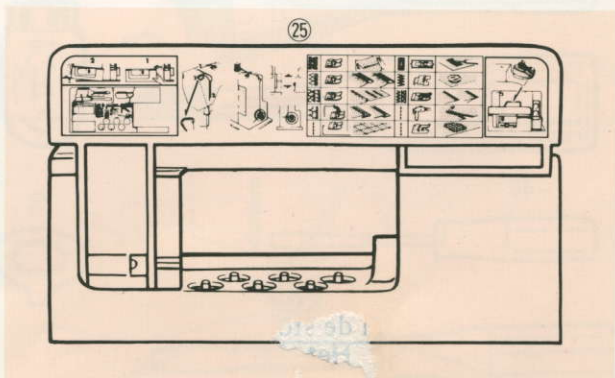
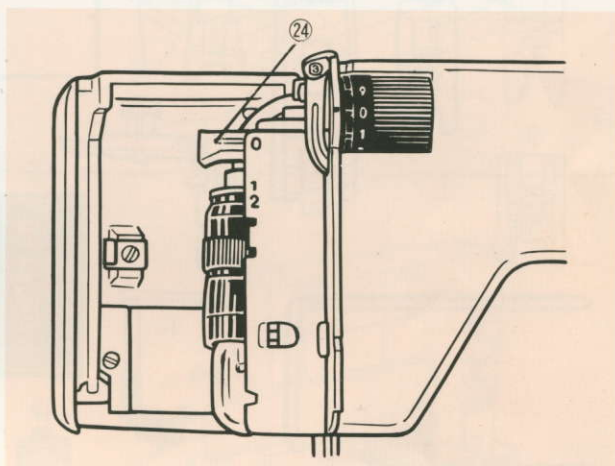

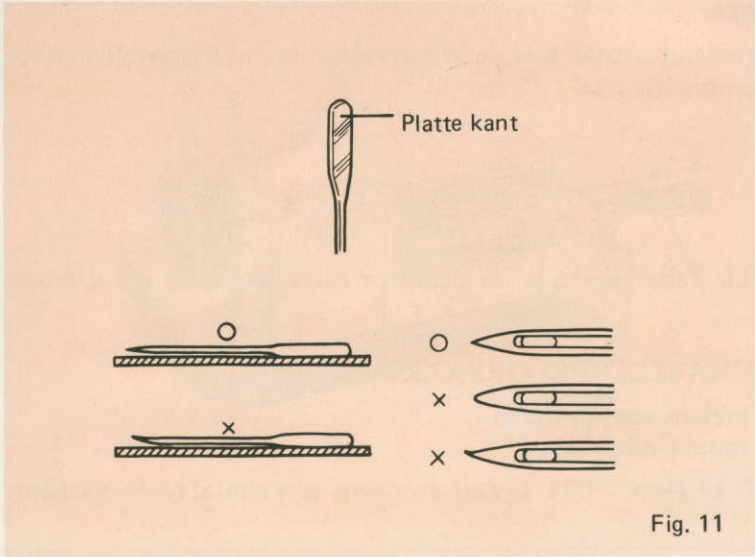

#### D. Veranderen van naald

Indien een andere naald vereist is of als de naald defekt is (krom of gebroken) vervang ze als volgt : (Fig. n° 11)

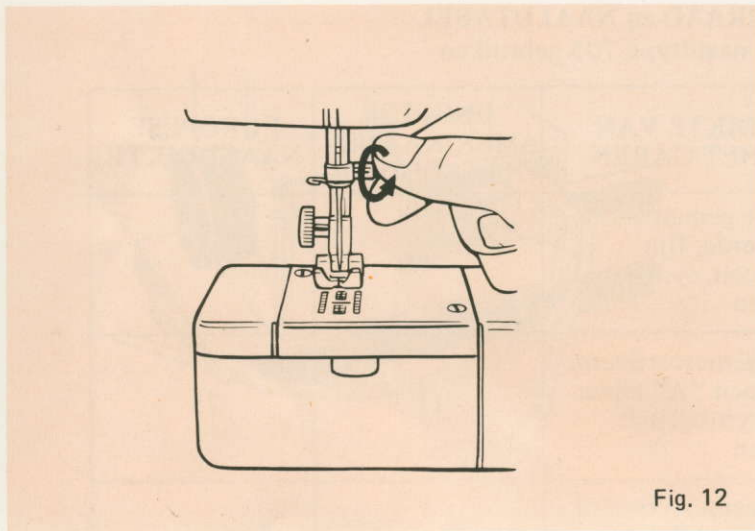

- (1) Met de naaldhouder in zijn hoogste stand, de schroef van de naaldklem losdraaien. (Fig. n° 12)
- (2) Verwijder de naald.

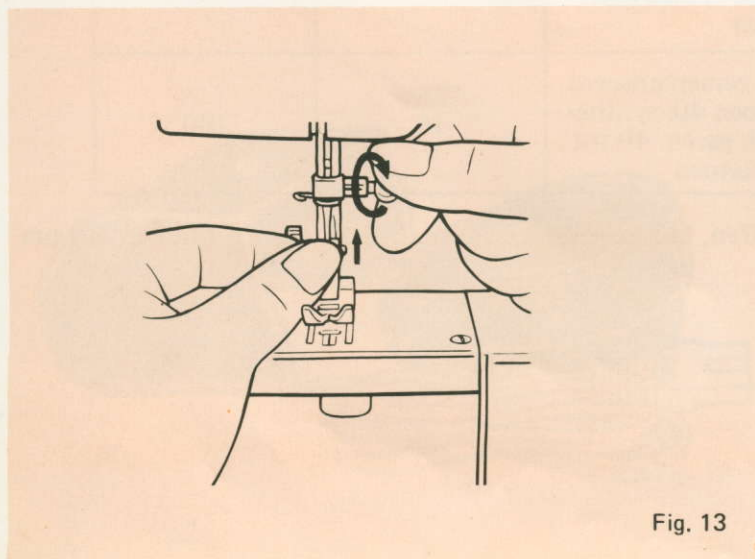

- (3) De naald met zijn platte kant naar achter zover mogelijk in de gleuf van de naaldhouder inschuiven.
- (4) De schroef terug vastdraaien.

## I. Het inrijgen van de bovendraad.

Zie de illustratie op het deksel van de verlengtafel.

Persvoetje lichten. Draai het handwiel naar u toe, zodat de naaldhefboom in zijn hoogste stand komt. Leid de draad respectievelijk door de geleiders ①, ② en ③ en ④. (Fig. 21- (1) )

(1) Leid de draad van de kloshouder door de geleider n<sup>o</sup> ①.

(2) Trek de draad naar voor door de twee drukplaten A, dan door de geleider n<sup>o</sup> ②, waar de draad naar links moet geleid worden. (Fig. 21-(2) )

(3) Rijg de draadhefboom ③ door de draad van rechts naar links te leiden. zie Fig. 22-(1),(2)

(4) Rijg de draad door de geleider ④ (boven de naald) (Fig. 22 -(3) )

(5) De naald inrijgen langs voor en trek de draad over een lengte van ongeveer 15 cm. (Fig. 23)

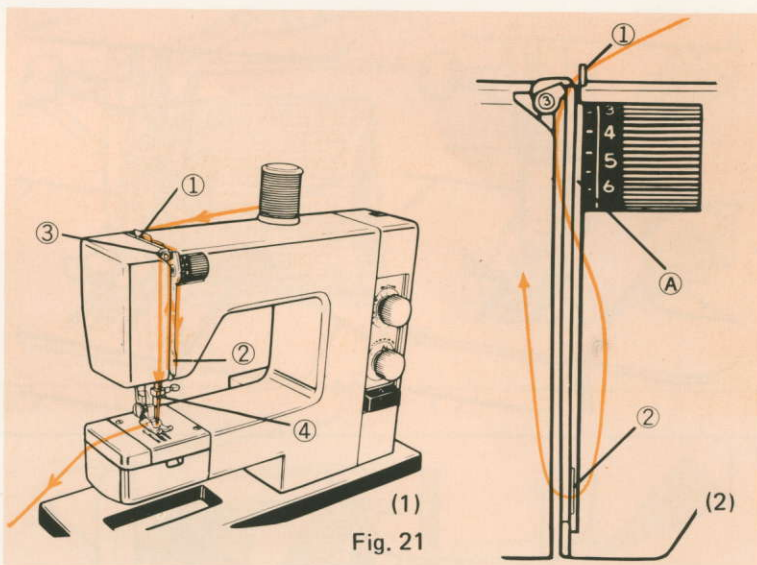

Fig. 21

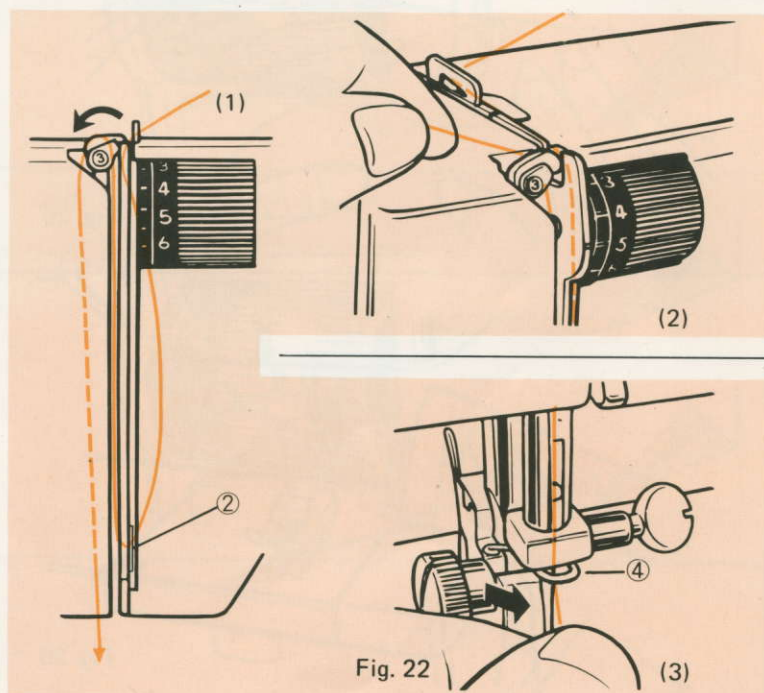

Fig. 22

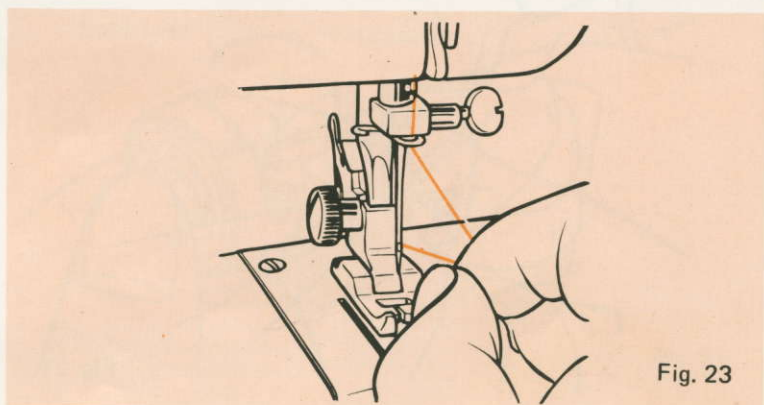

Fig. 23

## XVII. HET MAKEN VAN KNOOPSGATEN.

instelling: de naald op haar hoogste stand.

Patroon-selektieknoop . . . . .	1   — 2/4   — 3
steeklengte . . . . .	zoals gewenst binnen de rode band.
Transporteur . . . . .	▲▲▲
Drukvoet-spanning . . . . .	1-2
Drukvoet . . . . .	Knoopsgatenvoet.

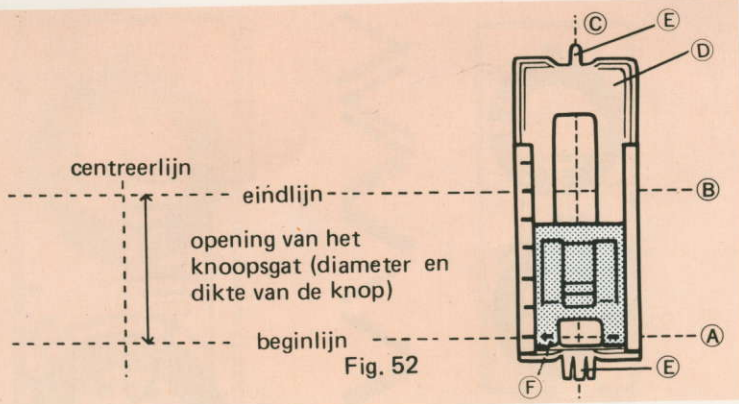

Fig. 52

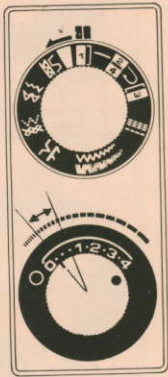
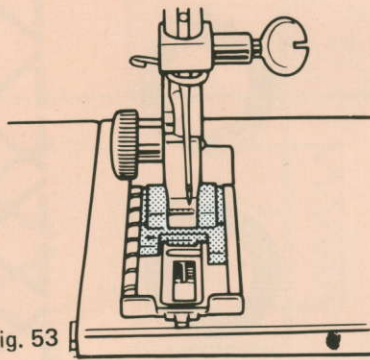

Fig. 53



### A. Voorbereiding.

Teken op de stof de lijnen zoals op Fig. 52.

### B. Het knoopsgatenvoet bevestigen.

- (1) Het voetje bevestigen zoals de and ren.
- (2) De drukvoethefboom opheffen.
- (3) De stof onder de voet plaatsen, de centreerlijn C van de stof laten overeenkomen met de pen E van de voet.
- (4) De basis van de knoopsgatenvoet D zover mogelijk terug schuiven.
- (5) De startlijn A op de stof moet nu samenvallen met het pijlvormige merkteken F op de voet zoals getoond op Fig. n° 52.
- (6) De drukvoet laten zakken.

Maak eerst een proefknoopsgat op een gelijkaardig lapje stof als u denkt te gebruiken, en stel hierop de gewenste steeklengte in.

Om een betere afwerking te bekommen, is het aan te raden de bovendraadspanning een weinig te verlagen. Bij het naaien van knoopsgaten op elastische stoffen is het aangeraden van een dun blad papier tussen de stof en de steekplaat te steken om een betere resultaat te verkrijgen.

### C. Het knoopsgat naaien.

#### (1) Linker kant naaien.

instelling: de naald in haar hoogste stand.

Patroon-selektieknoop . . . . . 1

Naai de linker kant in achteruit van de beginlijn A tot de eindlijn B (zie Fig. 54)

#### (2) Rijgsteek

instelling: de naald in haar hoogste stand.

Patroon-selektieknoop . . . . . 2/4

Naai ongeveer 5 tot 6 steken (Fig. 55).

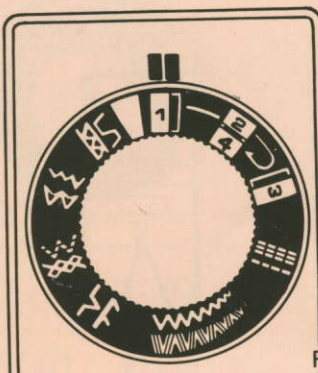

Fig. 54

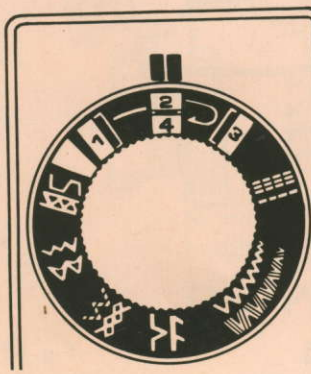
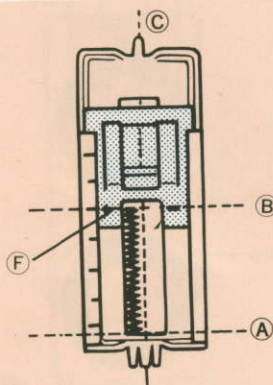
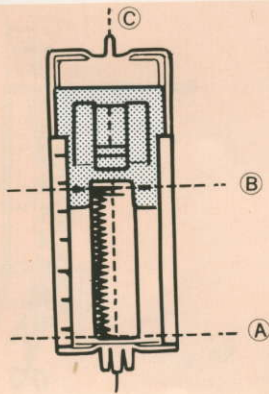

Fig. 55



### C. Een grote gat stoppen.

instelling: de naald op haar hoogste stand.

Patroon-	
selektie . . . . .	5
Steeklengte . . . . .	0-4
Transporteur . . . . .	▲▲
Drukvoet-	
spanning . . . . .	0
Drukvoet . . . . .	Speciale voet.

(1) Bevestig een lapje aan de achterzijde van het gat.

(2) Over gans de oppervlakte naaien. De stof achter en voorwaards leiden met de hand.

Het is aangeraden van eerste de scheur dicht te naaien met een rechte steek omte vermijden dat deze groter zou worden.

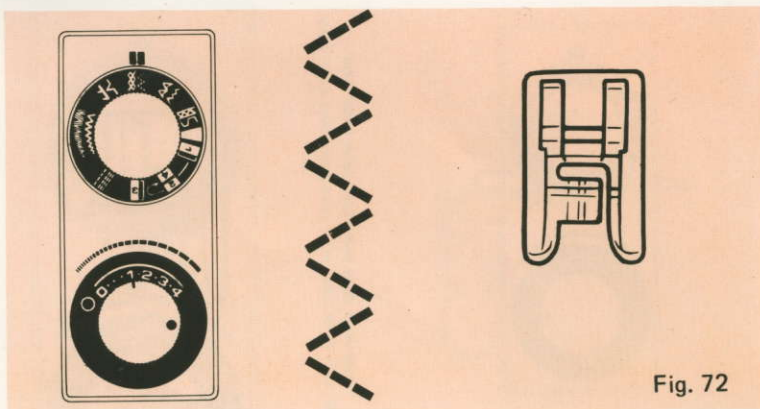

Fig. 72

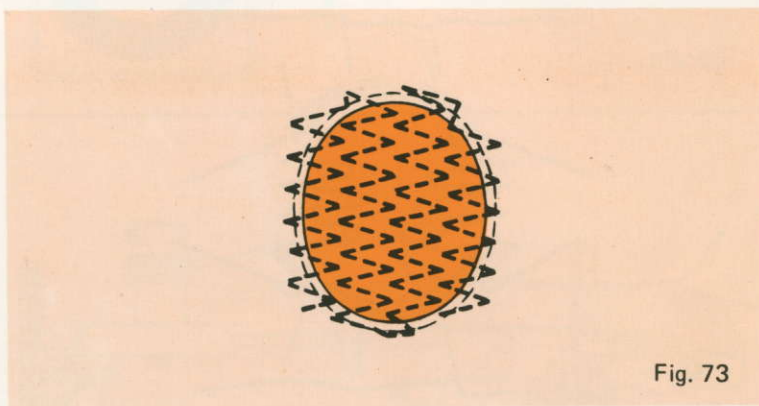

Fig. 73

### D. Een klein gaatje stoppen.

instelling: de naald in haar hoogste stand.

Patroon-	
selektieknoop . . . . .	1
Steeklengte . . . . .	0-4
Transporteur . . . . .	▲▲
Drukvoet-	
spanning . . . . .	0
Drukvoet . . . . .	speciale drukvoet.

(1) Over de scheur naaien met de stof voor en achterwaards te leiden met de hand. (Fig. 75)

(2) De stof 90° draaien en op het zelfde manier naaien.

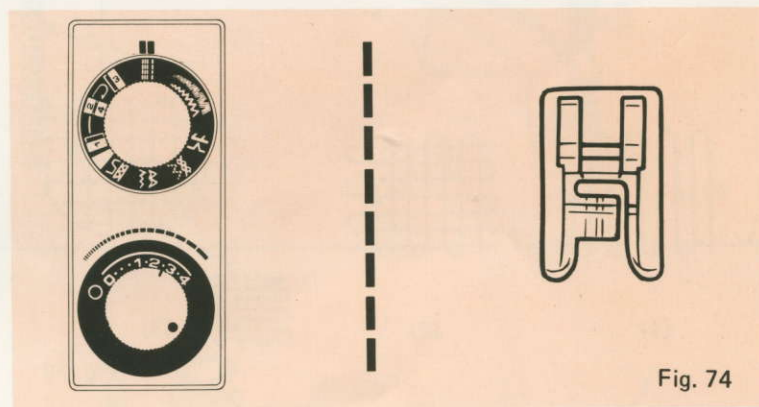

Fig. 74

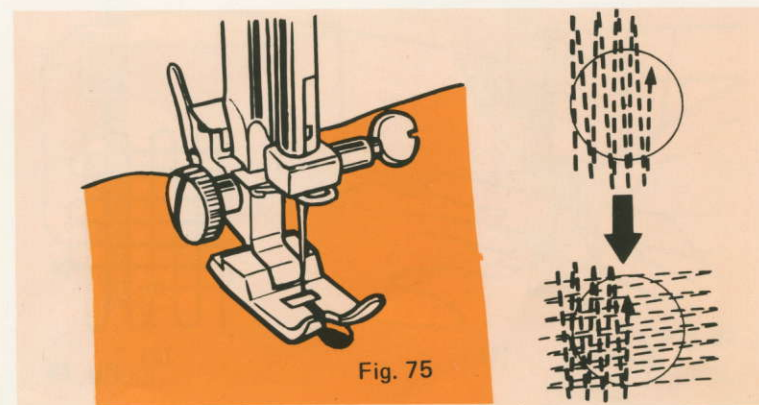

Fig. 75

## XXIV. APPLIQUE STEEK

instelling: de naald in haar hoogste stand.

Patroon-	
selektieknop . . . . :	
Steeklengte . . . . . :	●
Transporteur . . . . . :	
Drukvoet-	
spanning . . . . . :	1-2
Drukvoet . . . . . :	normale voetje

Fraaie steek gebruiken om meer aantrekkelijke effecten te verkrijgen.

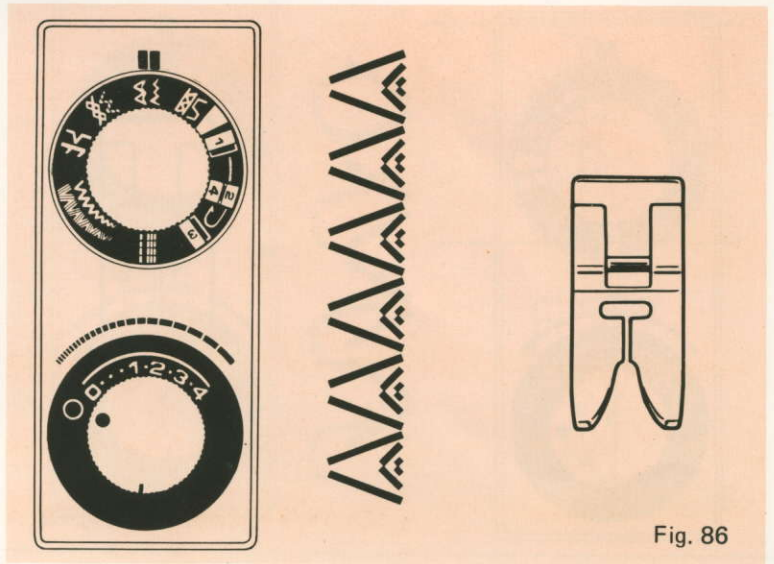



Fig. 86

## XXV. SMOKSTEEK

instelling: de naald in haar hoogste stand.

Patroon-	
selektieknop . . . . :	
Steeklengte . . . . . :	●
Transporteur . . . . . :	
Drukvoet-	
spanning . . . . . :	1-2
Drukvoet . . . . . :	normale drukvoet.

Smokwerk is gemakkelijk te vervaardigen door verschillende rijen van smoksteken parallel te naaien. (Kinderbloezen, hoofdkussen, enz.)

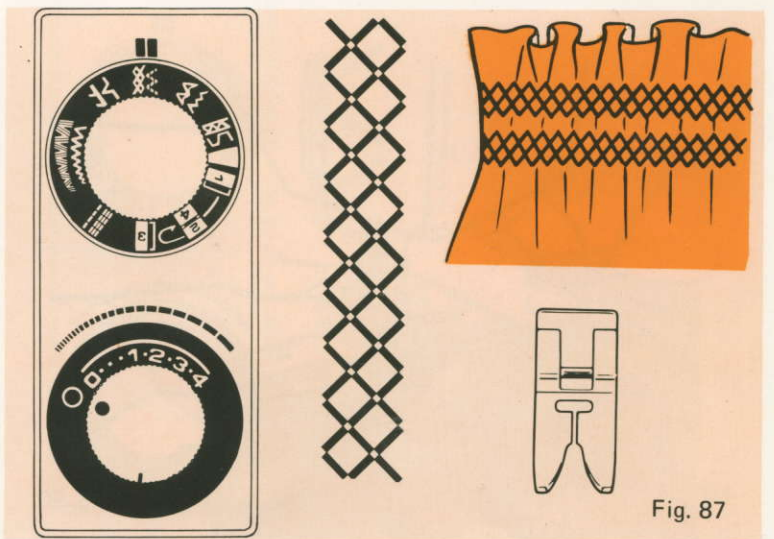

Fig. 87

Voor het voorbereiden van het smokwerk met de machine, de patroonselectieknop op rechte steek instellen. De lengtesteek op 4. De spanning van de bovendraad verminderen. Na dat u een stuk genaaid hebt, maakt u een knoop in een van de spoeldraad. De twee draaduiteinde van de spoeldraden vasthouden en de stof smokken in de richting van de knoop.

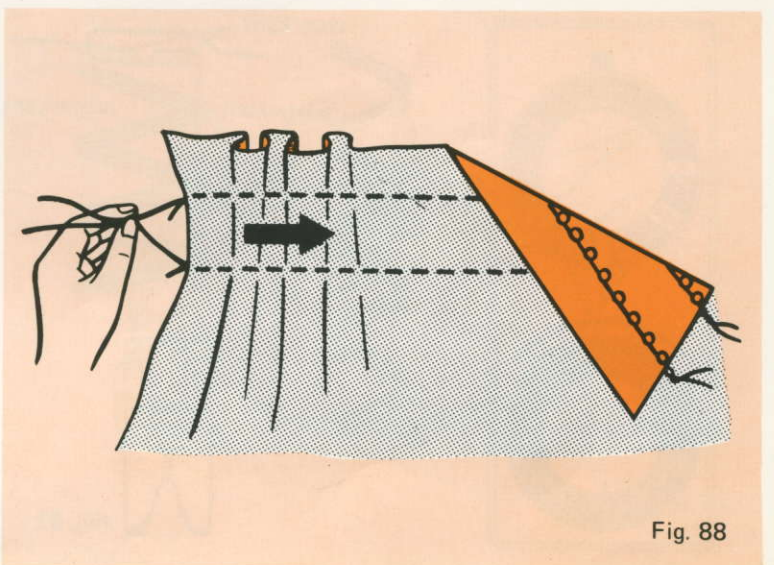

Fig. 88

STORINGEN	OORZAAK	TE VERHELPEN MET
De machine slaat steken over	De naald is krom De naald is verkeerd ingezet De naald is te dun voor de gebruikte draad Spoelspanning te laag of bovenspanning te hoog Verkeerd inrijgen van de bovendraad	Naald vervangen Zie naaldinzetinstrukties  Zie draad en naaldtabel  Spanningen regelen  Zie inrijginstrukties
Naaldbreken	Te hard aan de stof getrokken Naald krom Minder goede kwaliteit van de naald Naald te dun voor de gebruikte draad Naald verkeerd ingezet drukvoet verkeerd bevestigd	De stof allen leiden  Naald vervangen idem  Zie draad en naaldtabel  Zet de naald juist Zuw de drukvoet op zijn plaats
De naald beweegt niet	Het handwiel is ingedrukt	Handwiel terugtrekken
De machine loopt te traag	Gebrek aanolie Gebruikte olie niet geschikt De draad is tussen de spoelhuls gedraaid	De onderdelen oliën Naaimachine olie steeds gebruiken De spoelhuls uitnemen en uitborstelen

N.B. In geval van ernstige storingen, een vakman waarschuwen.  
Probeer nooit de storing zelf te herstellen.

**Gerrijts**  
Handelsstraat 14  
9501 ET Stadskanaal  
tel. 0599-612419  
[www.naaimachinehandel.com](http://www.naaimachinehandel.com)  
en [www.paspop.com](http://www.paspop.com)  
[Info@gerrijts.nl](mailto:Info@gerrijts.nl)