

Hoofdstuk 1. Kennismaking met uw naaimachine

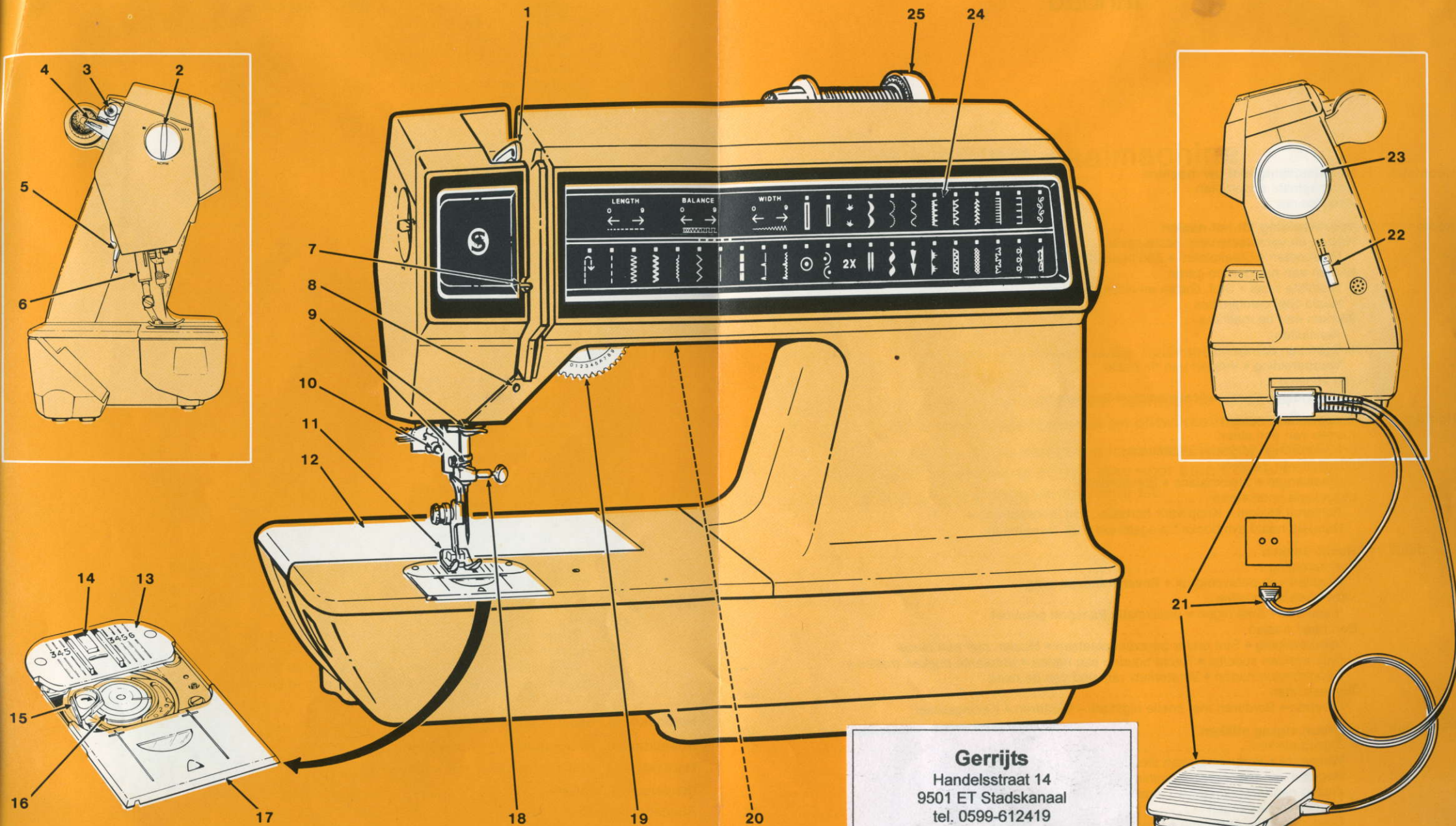

Gerijts
Handelsstraat 14
9501 ET Stadskanaal
tel. 0599-612419
info@naaimachinehandel.com
www.naaimachinehandel.com
en www.paspop.com

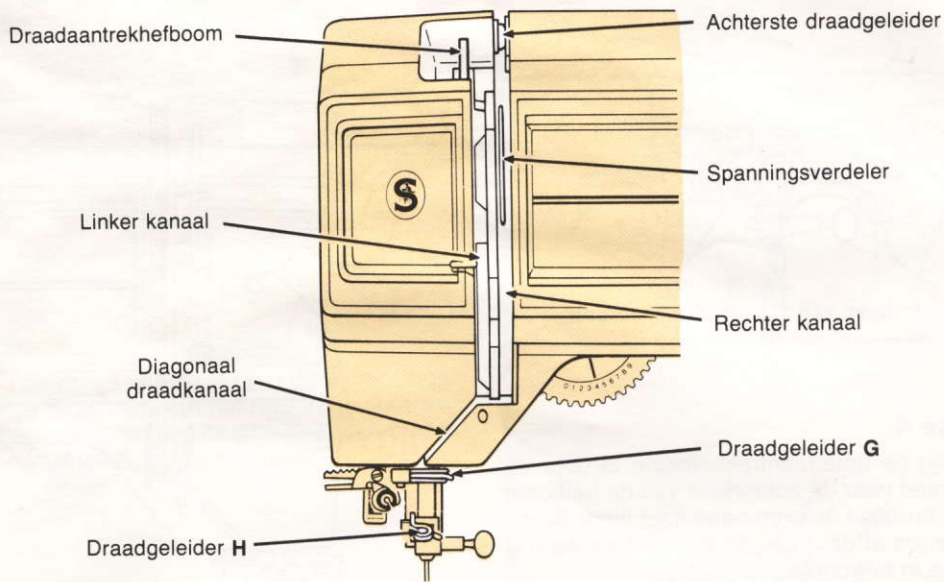

Voornaamste inrijonderdelen

Fase 3

- Trek de draad *stevig* in de spanningschijf rechts van de spanningsverdeler.
- Trek de draad naar beneden door het rechter kanaal en naar boven door het linker kanaal naar de draadaantrekhefboom.

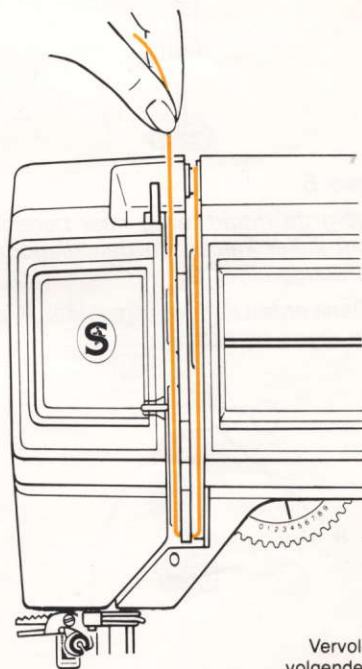

Vervolg op
volgende blz.

Gerrijts

Handelsstraat 14
9501 ET Stadskanaal
tel. 0599-612419
info@naaimachinehandel.com
www.naaimachinehandel.com
en www.paspop.com

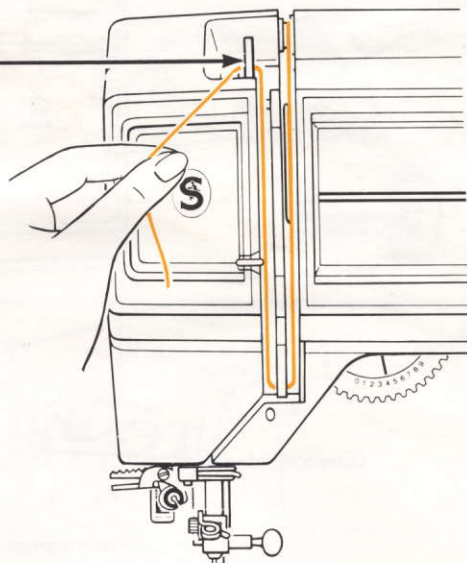
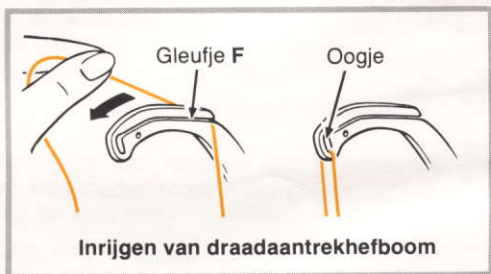

Fase 4

- Rijg de draadaantrekhefboom in door de draad naar de achterkant van de hefboom te brengen en eromheen naar links. Breng de draad door gleufje F door hem naar u toe in het oogje te trekken.

Fase 5

- Volg de draad terug naar beneden door het linker kanaal en dan diagonaal naar draadgeleider G.

Denk eraan om draadgeleider K alleen in te rijgen bij kettingstiksel.

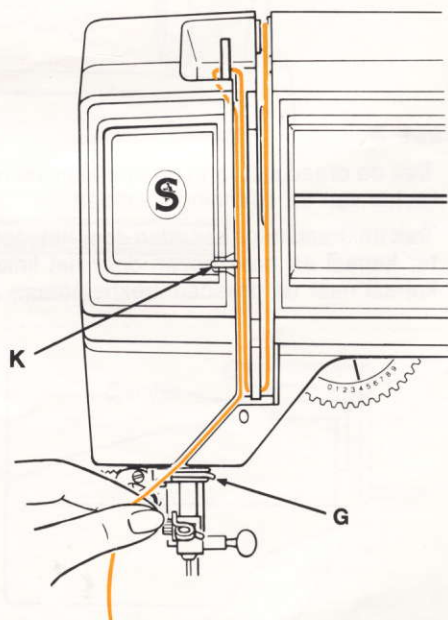

FASEN BIJ HET OPWINDEN

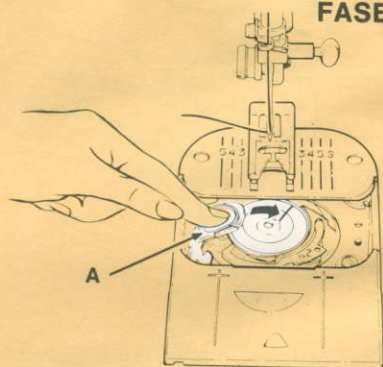

Wij raden een matige snelheid aan bij het opwinden van het spoeltje.

1. Schuif het spoellipje **A** helemaal naar rechts.

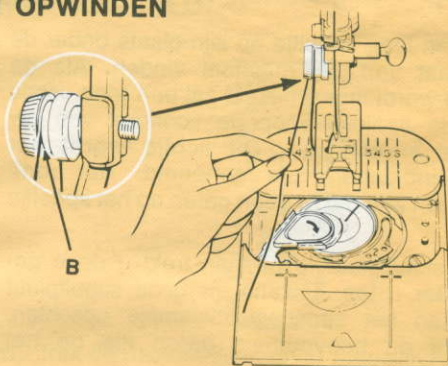

2. Trek de bovendraad *van u af* tussen de tenen van de persvoet, onder de *linkerkant van de persvoet*, dan omhoog vanaf de voorkant in en om draadklem **B**. Laat het draadeinde los. Start de machine, laat hem met matige snelheid lopen.

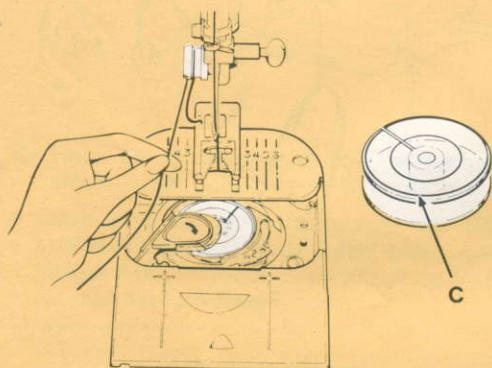

3. Trek het draadeinde opzij nadat het van het spoeltje los is gekomen.

- Kijk tijdens het opwinden naar het spoeltje. Laat de draad niet buiten de VOL ring **C** opwinden.

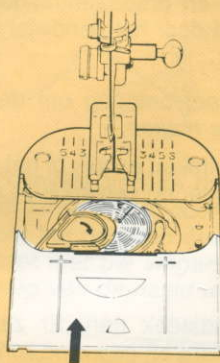

4. Sluit de schuifplaat om het spoellipje vrij te maken voor de naaistand.

Begin van het naaien: trek de draad onder de persvoet naar achteren en knip hem af. Leg de draden schuin onder de voet naar links, zet de naald op de gewenste plaats in de stof, zet de persvoet omlaag en breng de machine op gang. Voor verdere informatie voor het begin van het naaien, zie hoofdstuk 4, Rechtstikken, blz.41.

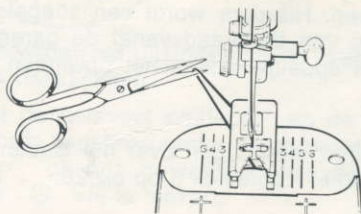

ZIGZAG BLINDSTEEK

De zigzag blindsteek wordt 't meest gebruikt voor het zomen van stretch stoffen. Deze steek geeft een duurzame en soepele zoomafwerking. De zigzagblindsteek is ook zeer geschikt voor randdessa's.

Zigzag blindsteekzomen

Zigzagblindstikken geeft een soepele en duurzame zoomafwerking die bijna onzichtbaar is. Het is het meest geschikt voor rechte of licht rondlopende zomen in stretchstoffen. De geprogrammeerde steekbreedte van de zigzagblindsteek is smaller dan andere steekpatronen en is hierdoor beter geschikt voor het werk.

- Steek: zigzagblindsteek
- Steekbreedte: geprogrammeerd of in overeenstemming met toepassing of stof
- Steeklengte: geprogrammeerd of in overeenstemming met toepassing of stof
- Gewone steekplaat
- Gewone persvoet
- Blindsteekzoomgeleider

1. Zet de persvoet omhoog, draai de schroef los en schuif de blindsteekzoomgeleider vanaf de voorkant tussen schroef en schacht van de voet. Let erop dat de onderkant van de geleider de schuifplaat en de voorkant van de voet niet raakt. Draai de schroef met een geldstuk vast.
2. Maak de zoom op de gewone manier klaar. Rijg de zoom. Plaats het rijgsel minstens 1.3 cm onder de rand van de zoomtoeslag om te voorkomen dat deze tijdens het naaien door de flens van de geleider wordt gegrepen.
3. Vouw de zoom naar binnen om met de verkeerde kant van het werk naar boven, zodat een losse vouw vanaf de bovenkant van de zoom wordt gevormd.
4. Leg de zoom onder de persvoet met de losse vouw tegen de kant van de zoomgeleider. Let erop dat de flens van de geleider tussen de losse vouw en de bovenkant van de zoom is, zoals afgebeeld.
5. Zet de persvoet omlaag. Stik zó dat de rechte steken op de zoomrand vallen en de zigzagsteken door de losse vouw van het werk gaan. Regel de steekbreedte, indien nodig. Leid tijdens het stikken de zoomkant in een rechte lijn en transporteer de losse vouw gelijkmatig langs de kant van de geleider.

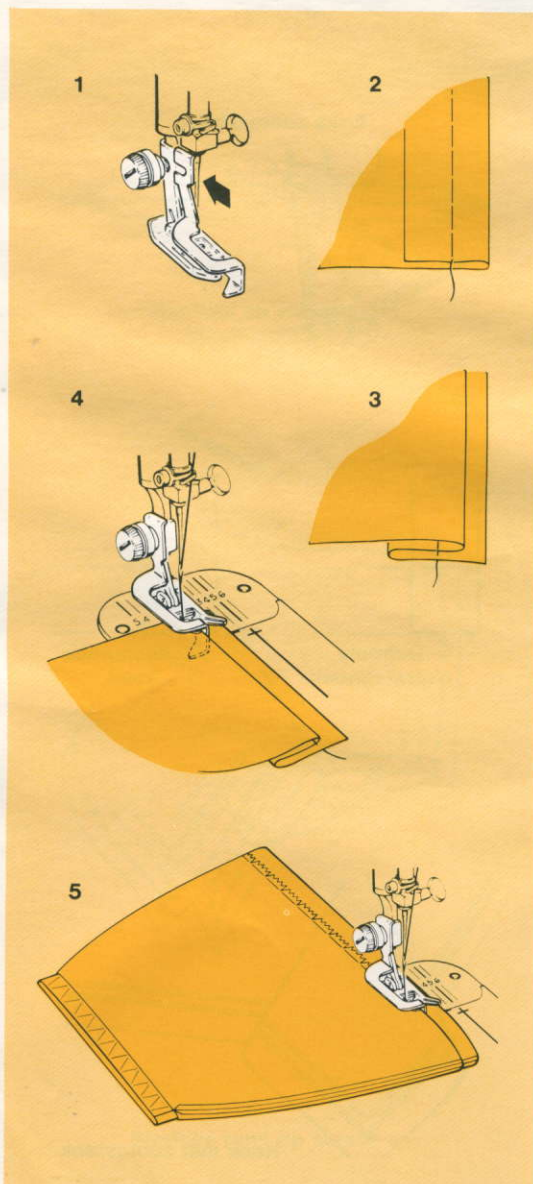

Het spoeltje verschuift tijdens het opwinden.

Overtuig u ervan dat...

- Het spoeltje met een matige snelheid wordt opgewonden.
- Het spoeltje goed op zijn plaats zit en wordt vastgehouden door het lipje in de spoelhuls.

De draad breekt als er na het spoelen begonnen wordt met naaien.

Overtuig u ervan dat...

- Er geen garen op het spoeltje zit buiten de **VOL** ring. Draai het handwiel van u af om het teveel aan garen af te winden.
- De spoelhulsruimte vrij is van pluisjes en draadjes. (Zie blz.102.)

(Zie blz.23 voor inlichtingen over spoeltje.)

SPOEL-INDICATIELAMPJE

Wordt niet verlicht als er weinig of geen draad op het spoeltje zit.

Overtuig u ervan dat...

- De spoelhulsruimte vrij is van pluisjes en draadjes. (Zie blz.102.)

DE DRAAD BREEKT TIJDENS HET NAAIEN

De bovendraad breekt

Overtuig u ervan dat...

- De machine goed is ingeregen.
- De garenklos goed op de kloshouder zit.
- De draad vrij van de garenklos loopt.
- De garenklos door de juiste houder wordt vastgehouden.
- De draad glad is en geen knopen heeft. (Zie blz.18 voor meer inlichtingen.)
- De naald van de juiste maat is voor het garen.
- De naald recht en scherp is.

(Zie blz.11 voor meer inlichtingen.)

- De bovendraadspanning niet te strak is. (Zie blz.37.)
- Het spoeltje goed in de machine is gezet. (Zie blz.25.)
- Er geen kerfjes in de rand van het spoeltje zitten.
- Het gat in de steekplaat en de persvoet onbeschadigd zijn.
- De draden bij het begin van het naaien goed onder de persvoet zijn gelegd. (Zie blz.24.)
- De persvoet stevig aan de persvoetstang is bevestigd. (Zie blz.7.)

(Zie blz.18 voor meer inlichtingen.)

De spoeldraad breekt

Overtuig u ervan dat...

- Het spoeltje goed is opgewonden.
- De spoelhulsruimte vrij is van pluisjes en draadjes. (Zie blz.102.)
- Het spoeltje goed in de spoelhuls is gezet.
- Het spoeltje niet te vol is opgewonden.

(Zie blz.24 voor meer inlichtingen.)

MOEILIKHEDEN BIJ HET STIKKEN

Overgeslagen steken

Overtuig u ervan dat...

- De naald recht en scherp is.
- De naald van de juiste soort is voor de machine en garendikte. (Zie blz.14.)
- De machine goed is ingeregen. (Zie blz.18 voor meer inlichtingen.)
- De stof stevig wordt vastgehouden (vooral bij stoppen en borduren uit de vrije hand).
- De juiste persvoet en steekplaat worden gebruikt.

Inhoud

	Blz.
Hoofdstuk 1. Kennismaking met uw machine	1
Voornaamste onderdelen	1
Accessoires	2
Hoofdstuk 2. Voorbereiding tot het naaien	7
Kiezen en verwisselen van accessoires	7
Persvoeten • Steekplaten • Zoomgeleider	
Kiezen van naalden en garen	11
Stofdikte tabel • Stof, Garen en Naald tabel • Naald-Stof combinaties	
Werken met de machine	17
Aansluiten	
Inrijgen van de machine	18
Voorbereiding • Inrijgen van de naald	
Het spoeltje	23
Opwinden • Spoel-indicatielampje • Verwisselen	
Hoofdstuk 3. Electronisch naaien	28
Kiezen van een steek	28
Nauwkeurige (digitale) afstemming	
Instellen van de steek	29
Steeklengte • Steekbalans • Steekbreedte	
Individuele voorkeuren	32
Achteruit stikken • Knop voor herhaling van steekpatroon • Dubbele naald symbool • Spiegelbeeld • 2X (tweemaal)	
Hoofdstuk 4. Recht Stikken	36
Voorbereiding	36
Regelen van persvoetdruk • Bovendraadspanning	
Verwerken van stoffen	38
Inspelden • Snel rijgen • Gelijkmatig transport persvoet	
Een naad naaien	41
Voorbereiding • Stof onder persvoet plaatsen • Naaien met een nieuw opgewonden spoeltje • Recht houden van naden • Vierkante hoeken maken • Rondlopende naden • Versterken van eind van de naad	
Toepassingen	44
Stoppen • Borduren met snelle rijgsteek – Watteren • Kettingstiksel	
Hoofdstuk 5. Gewoon zigzag stikken	50
Zigzag stikken	50
Werkwijze • Veranderen van steeklengte en -breedte • Regelen van bovendraadspanning • Links smal zigzag stiksel • Zigzag naadafwerkingen • Lingerienaden	
Creatieve toepassingen	54
Cordonstiksel • Applicatie • Borduren uit de vrije hand	

Hoofdstuk 6. Machine-steekpatronen	57
Instellen van steken voor stretch stoffen	57
Leiden en ondersteunen van de stof • Druk instellen	
Verwerken van speciale stoffen	58
Steken in het midden plaatsen	59
Toepassingen van steken: functioneel en decoratief	60
Taksteek	60
Open naaisteek – Lapjeswerk watteren	
Parijse puntsteek	62
Picotranden – Zomen stikken – Randen met franje	
Overlock stretchsteek	64
Naadafwerkingen	
Blindsteek	66
Zomen – Laddernaad	
Schulpsteek	68
Geschulpte randen	
Elastische stretch of "M" steek	69
Verstellen van stretch kledingstukken – Tussenzetten en aanzetten van kant	
Meervoudige zigzagsteek	70
Een scheur verstellen – Afwerkingen voor zoom en belegkanten – Trenzen	
Opgestikte Maxisteek	72
Korrelsteek	74
Verwisselen van elastiek in lingerie	
Deken-omboordsteek	75
Dekens omboorden	
Pijlpuntsteek	76
Steekafwerking	
Turkse zoomsteek	77
Zomen en randen	
Zigzag blindsteek	78
Zomen in stretchstof	
Rondlopende verstelsteek	79
Stoppen en verstellen	
Tailleurdoorslagsteek	80
Doorslaan – Imitatie-franje	
Sierstiksels	82
Randdessins • Monogrammen • Bovenop stikken • Smokken • Dubbelnaalds-stiksel	
Hoofdstuk 7. Knoopsgaten en knopen	88
Knoopsgaten	88
Plaats van knoopsgat – Lengte – Tussenbeleg – Proef	
Eén fase-knoopsgat	91
Inknip maken • Instellen van inknipruimte • Veranderen van steekdichtheid • Een reeks knoopsgaten naaien	
Knopen	96
Hoofdstuk 8. Naaien met de vrije arm	98
Hoofdstuk 9. Onderhoud van uw machine	102
Hoofdstuk 10. Controlelijst voor zelf repareren	104
Uw persoonlijke maten	107
Alfabetische inhoud	111