

Gerrijs
Handelsstraat 14
9501 ET Stadskanaal
tel. 0599-612419
www.naaimachinehandel.com
en www.paspop.com
Info@gerrijs.nl

632*



ZIGZAGNAAIMACHINE MODEL 632

INRIJGING BOVENDRAAD, ENKELE NAALD

Breng de draadhefboom op hoogste punt. Plaats garen op de spoelhouder en rijg op de aangegeven punten in. Rijg van voorzijde naar achteren en laat voldoende draad uit het oog van de naald hangen om er straks mede te beginnen.

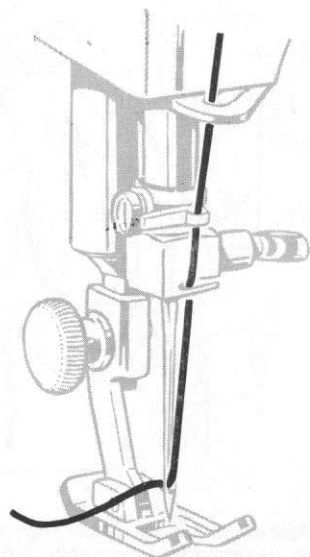
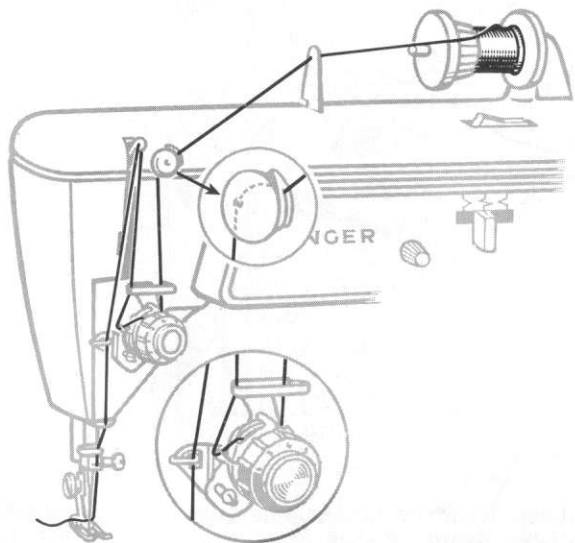

VOORNAAMSTE ONDERDELEN VAN DE 632

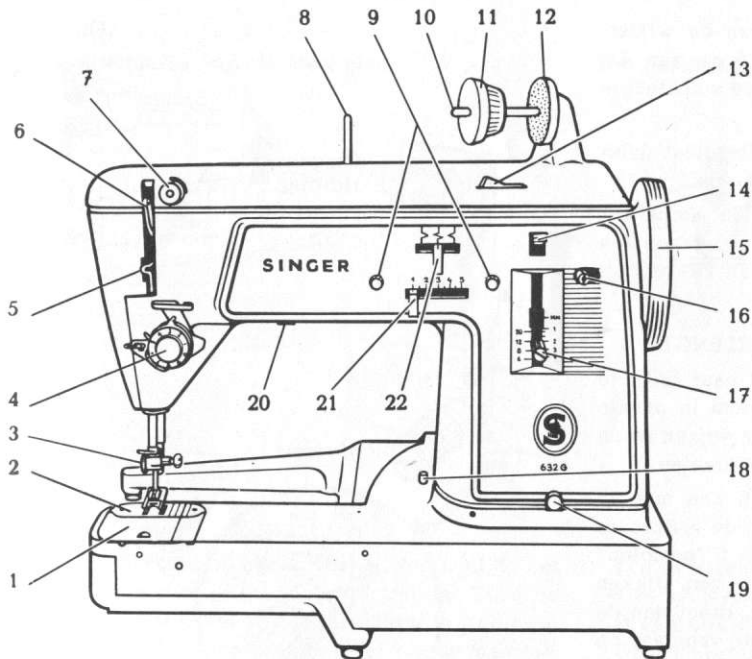

1. Schuifplaat
2. Steekplaat
3. Schroef van de persvoet
4. Bovendraadspanner
5. Draadgeleider voor kettingsteek
6. Draadaantrekhefboom
7. Voorspanner
8. Draadgeleider
9. Schuifknoppen voor patroonkeuze
10. Spoelas
11. Steekkaart
12. Spoelzitting
13. Lichtschakelaar
14. Schakelaar voor garenwinder
15. Handwiel
16. Garenwinderas
17. Steeklengteregelaar
18. Knop voor het losmaken van het aanzetstuk
19. Voorspanner voor garenwinder
20. Hefboom om gloeilamp te vervangen
21. Steekbreedteregelaar
22. Keuzeschakelaar voor de naaldstand

DE NAALDSTANDEN VOOR ZIGZAGNAAIEN

Wanneer de naaldstand op Midden is afgesteld, komt het stiksel in het midden. Wordt hij afgesteld op Links of Rechts, dan komt het stiksel links of rechts van het midden, waarbij de breedte minder dan 5 bedraagt.

De middelste naaldstand verdient de voorkeur. De afstellingen Links en Rechts worden alleen gebruikt, als het stiksel op een speciale plaats moet komen, b. v. bij knoopsgaten, knopen aanzetten.

Verander de naaldstand niet als de naald in de stof steekt.

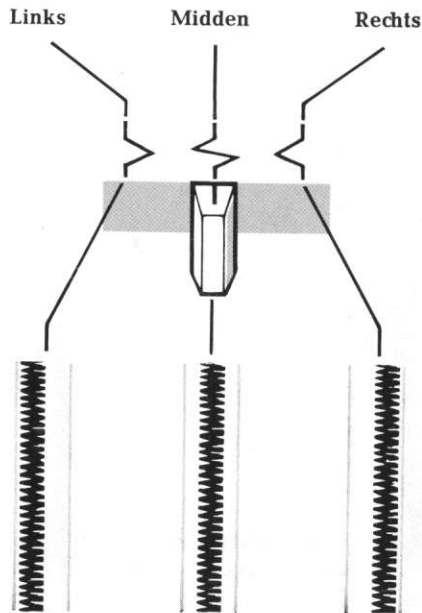

Gerrijs
Handelsstraat 14
9501 ET Stadskanaal
tel. 0599-612419
www.naaimachinehandel.com
en www.paspop.com
Info@gerrijs.nl

SPECIALE PERSVOET



Deze lichte, zeer handzame persvoet is ontworpen voor de cordonsteek. Hij verschaft een maximum zicht op het werk en is gemakkelijk te hanteren, terwijl hij zigzagsteken dicht op elkaar vrij laat passeren.

Hij is ideaal voor nauwkeurige plaatsing van cordonstiksel in knoopsgaten, monogrammen, motieven en applicatiewerk.

Links van de voet is een oogje aangebracht voor het vulkoordje.

TOEPASSINGEN:

knopsgaten
appliqué
monogrammen

siersteken
motieven

KNOOPSGATEN

Naaldstand: links
Steekbreedte: zie onder
Gewone steekplaat
Speciale persvoet
Steeklengte: boven 20

Oefen eerst op een proeflapje om de juiste steeklengte en de lengte van het knoopsgat te bepalen. U kunt kiezen uit drie steekbreedten. De keuze wordt bepaald door de zwaarte van de stof en de afmetingen van het knoopsgat.

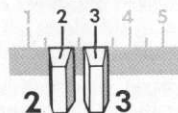
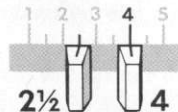
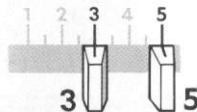

KNOOPGATEN

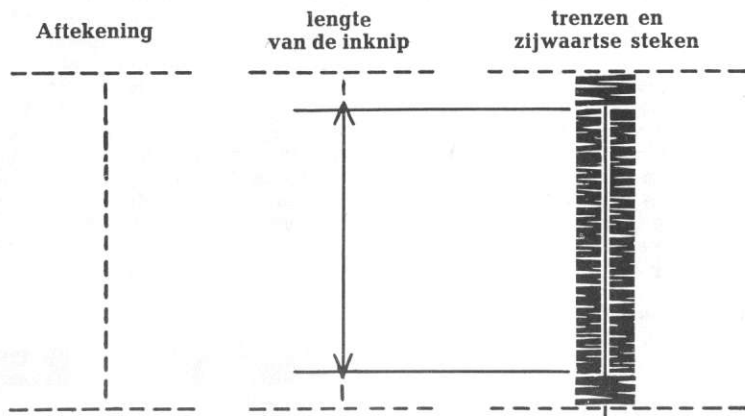

De lengte van de inknip, de opening waar de knoop door heen gaat, hangt af van de grootte en dikte van de knoop.

De lengte van het afgewerkte knoopsgat is de inknip plus 3 mm voor de trenzen.

Maak eerst een proef-knoopsgat in dezelfde stof als het kledingstuk. Neem de stof dubbel (om een beleg te imiteren) en leg daartussen de binnenvoering.

KNOOPSGATEN (vervolg)

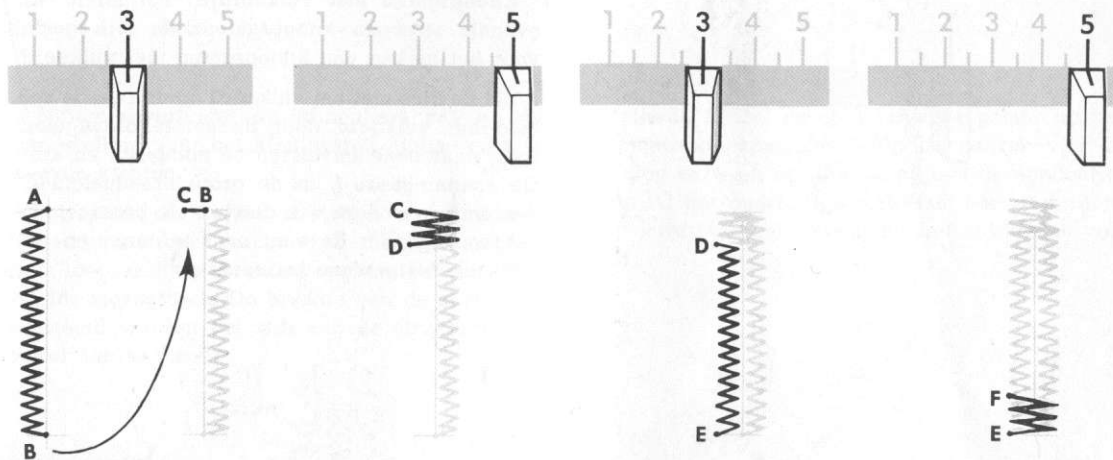

Werkwijze: Stel de naald op links en breng de steekbreedteregelaar in de gewenste stand (zie blz. 47). Leg het werk zo onder de naald dat het midden van het knoopsgat één lijn vormt met het midden van de voet.

Draai voor zijwaartse steken het handwiel naar U toe en wel zo dat de naald bij punt A in de stof steekt. Laat de voet zakken en stik door tot aan het eind van de aftekening. Laat de naald in de stof bij punt B. Zet de voet omhoog en laat het werk rechts om de naald draaien. Laat dan de voet weer neer en maak één steek zonder de breedte te veranderen, zodat de naald bij punt C komt. Stel de steekbreedte voor de trenzen in en maak minstens zes steken voor de trens. Stop bij punt D.

Stel de steekbreedte weer in op zijwaartse steken en stik tot aan punt E. Stel de steekbreedte voor de trenzen weer in, maak nog een trens en eindig bij punt F.

INHOUD

Aansluiting motor	93	Leiden en ondersteunen van de stof	35
Afnemen en aanzetten hoofdplaat	5	Materiaal, leiding en ondersteuning	35
Afwerken van naden	59	Monogrammen borduren	80
Appliceren	51—52	Motieven en monogrammen	53
Appliceren met vulkoord	52	Motor	93
Begrenzingsknop steekbreedte	26	Naadafwerking	59
Blindsteek (zomen)	64	Naald- en garenkeuze	6
Boorband met ingewerkt koord	68	Naald inrijging enkele naald	9
Borduren	80	dubbele naald	4
Borduurovoet	79—80	Naald inzetten	7 en 43
Cordonsteek steeklengte afstellen	37	Naaldplaat verwijderen	17
regeling spanning	38	Naaldstand en stukbreedte regelaar	25
Cordonsteekafstelling	37	Naden als siernaad	63
Dubbele naald inzetten	43	Naden (rechte)	57—58
rechtstikken	45	Naden (ronde)	58—63
inrijgen	44	Naden in lingerie	57
zigzagsteek	45	Naden in stof	58
Elastiek	61	Naden in tricotstof	58
Garen en naald-keuze	6	Naden met koord afgewerkt	69
Gewone persvoet	57—61	Naden met siersteken	41—42
Hoofdplaat verwijderen	5	Omboorden	73—74
Inrijgen spoelhuls	14	Omboren	68
vulkoord	50	Omgeboorde zomen	71
enkele naald	9	Onderdelen van machine	15
Inzetten van de naald	7 en 43	Onderdraadspanning	28
Inzetten van ritssluiting	66	Ondersteunen en leiden van stof	35
Kant aanzetten en tegelijk zomen	72	Persvoet-druk verstellen	24
Kettingsteek	18—23	Plooien	78
Met Koord afgewerkte naden	69	Postuurnaden met enkele draad	60
Knoopaanzetvoet	55—56	Postuurnaden in voering	59
Knoopsgaten	47—50	Rechtstikken middelste naaldstand	29
Knoopsgaten met vulkoord	50	onderdelen	31
Knopen aanzetten	55—56	linker en rechter naaldstand	30
Kragen	54	naden	33
Lamp (vervanging)	94	Regelaar steeklengte	37

Rimpelaar	75—78	Steekplaat verwijderen en aanbrengen	17
Rimpelaar bevestigen	77	recht stikken	45
Rimpelen	76—77	zigzag stikken	45
Ritssluiting inzetten	66	Stofgeleiden	62—64
Ritssluiting voet	65—69	Stop- en borduurvoet	79—80
Ritssluiting inzetten met blindsteek	67	Stoppen	79
Ritssluiting met koord afgewerkte naden	69	Tabel voor siersteekpatronen	42
Ritssluiting met boorband afgewerkte naden	68	Toepassing	33—34
Schoonmaken van de machine	87	Twee naalden	45
Singer Service	4	Verlichting	94
Siernaden	63	Verstelwerk	61
Siersteeknaden	41—42	Verwijderen hoofdplaat	5
Siersteken tabel	42	Voet voor speciale doeleinden, toepassingen	47—54
Sierzomen	71	Vrije arm toepassingen	81—86
Smeren	90—92	Vrijwerken zonder transporterij	79—80
Spanning afstelling	38	Vuldraad	50
Spanning spoeldraad	28	Vulkoord (knoopsgaten)	50
Spanning bovendraad	27	Verwijderen van de spoel	13
Spanning bij cordonsteek	38	Verwijderen van de spoelhuls	88—89
Speciale persvoet	47—54	Vorbereidingen tot het naaien	32
Spoelverwijderen	13	Vuldraad appliceren	52
Spoelhouder	8	Winden van spoel	10—12
Spoelwinden	10—12	Zigzag met dubbele naald	45
Spoelhuls inrijgen	14	Zigzagsteek steekbreedte regelen	39
Spoelhuls verwijderen en terugplaatsen	88—89	benodigdheden	36
Steekafstelling	16	naaldstanden	40
Steekbreedte regelaar		bediening	25—26
regeling breedte	39	Zomen en tegelijk kant aanzetten	72
bediening enkele naald	25	Zomen met blindstiksel	64
bediening dubbele naald	45	Zomen omgeboord	71
Steekbreedte regelaar, begrenzingsknop	26	Zomen versierd met zigzagsteek	71
Steeklengte regelaar	16	Zoomvoet	70—72



GERRIJTS

Naaimachine handel
&
Stomerij

www.naaimachinehandel.com
www.paspop.com

Handelsstraat 14
9501 ET Stadskanaal
Tel. 0599 - 612419
info@gerrijts.nl