

# 1 KENNISMAKING MET UW MACHINE LERNEN SIE IHRE NÄHMASCHINE KENNEN COME CONOSCERE LA SUA MACCHINA

## VOORNAAMSTE ONDERDELEN

1. Het handwiel
2. Het steekkeuze paneel
3. De wrijvings vrije garenpen
4. De steekbreedtehefboom
5. De draadgeleider
6. De naaldraad zelfspanningshefboom
7. De voorplaat
8. Het naailampje
9. De naaldklem
10. De naaldplaat
11. De uitneembare verlengtafel
12. De persvoethefboom,
13. De draadafsnijder
14. De schuifplaat,
15. De spoelopwinder
16. Het transportsysteem
17. De persvoet
18. De vrije arm
19. De steeklengte hefboom
20. De stroom-en lichtschakelaar
21. Achteruitstikhefboom
22. Patroonkeuze knop
23. De steekbalans
24. Het elektrische snoer
25. De snelheidsregelaar

## WICHTIGE TEILE

1. Das Handrad
2. Die Stichmusterskala
3. Der waagerechte Garnrollenhalter und der Garnableiter
4. Der Stichweitenwählknopf
5. Die Einrast-Fadenführung
6. Der Auto-Fadenspannungshebel
7. Der Kopfdeckel
8. Die Nählampe
9. Die Spezial-Nadelklammer
10. Die Stichplatte
11. Der Anschietisch
12. Der Lüfterhebel
13. Der eingebaute Fadenabschneider
14. Schieber mit Fenster
15. Der eingebaute Spulenwickler
16. Das Transport system
17. Der Nähfuß
18. Das Bett
19. Der Stichlängenhebel
20. Der Strom-und Lichtschalter
21. Der Rückwärtshebel
22. Der Stichmusterwählknopf
23. Der Stichaussgleichring
24. Das Stromkabel
25. Der Fusanlasser

## PARTI PRINCIPALI

1. Volantino
2. Pannello dei punti
3. Porta e ferma rocchetto
4. Leva ampiezza punto
5. Guida tendifilo a scatto
6. Leva automatica di tensione del filo dell'ago
7. Coperchio
8. Lampadina
9. Morsetto d'ago a direzione unica
10. Placca d'ago
11. Base estraibile
12. Leva alza piedino
13. Taglia-filo
14. Placca scorrevole
15. Avvolgi-bobina
16. Trasportatore
17. Piedino di pressione
18. Base
19. Selettore lunghezza punto
20. Interruttore
21. Leva per cucitura a marcia indietro
22. Selettore punti
23. Anello bilanciamento punti
24. Cordoncino elettrico
25. Reostato elettronico

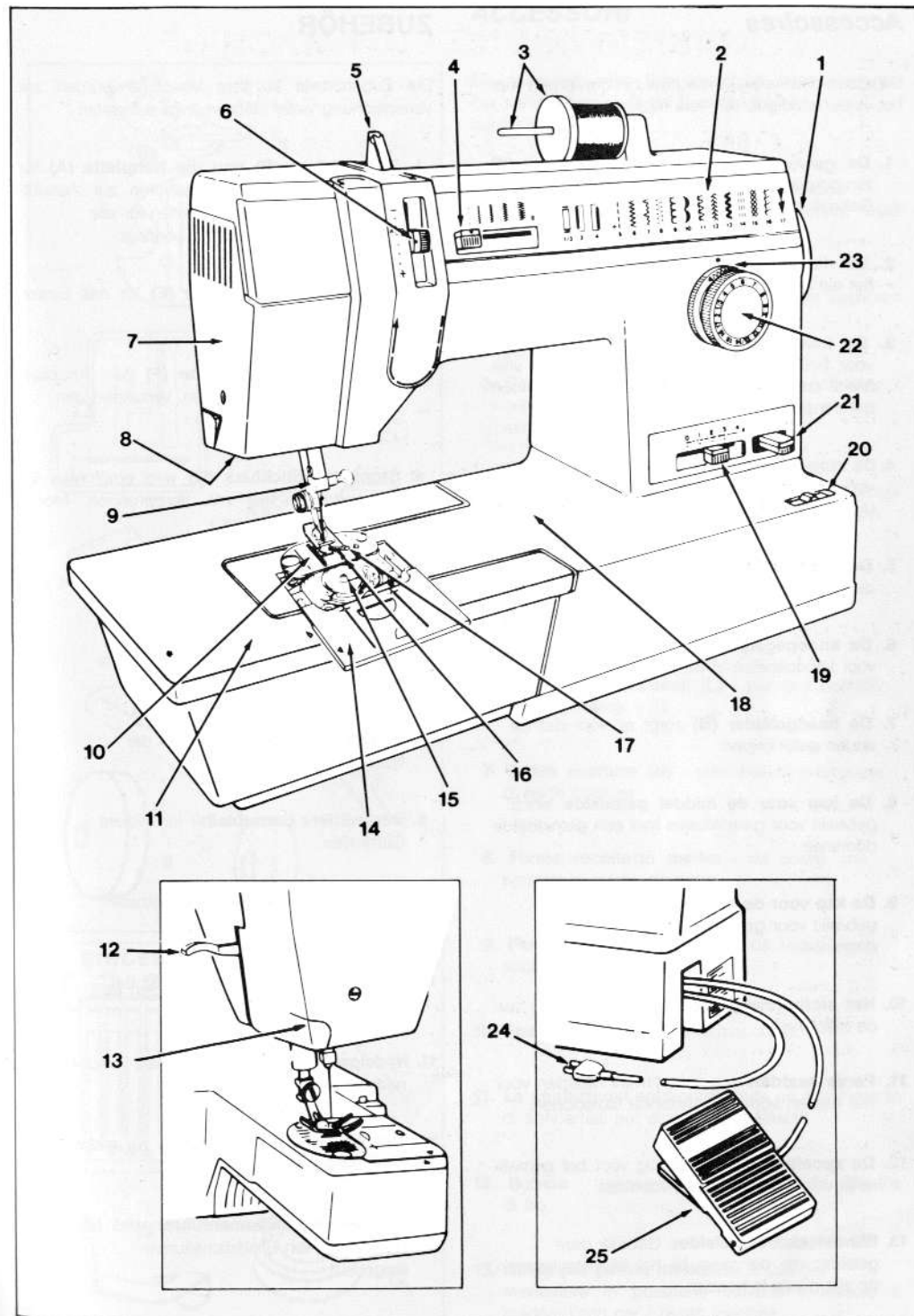

**GERRIJTS**

Naaimachine handel  
&  
Stomerij

www.naaimachinehandel.com  
www.paspop.com

Handelsstraat 14  
9501 ET Stadskanaal  
Tel. 0599 - 612419  
info@gerrijts.nl

## INRIJGEN VAN DE MACHINE

Uw machine kan gemakkelijk ingereggen worden. De drukschijven, de draadgeleiders en de hefboom werden ontworpen als interne machineonderdelen, welke verschillende inrijg fazen onnodig maken. Het duidelijke inrijgingschema helpt u fouten te vermijden tijdens het inrijgen.

Om uw machine zonder fouten in te rijgen, gelieve U de volgende fazen te volgen:

- Breng de persvoethefboom naar omhoog.
- Breng de naald tot haar hoogste stand door het handwiel naar U toe te draaien.
- Plaats een klosje garen op de klospen (1).
- Schuif de kloskap (2) goed over de klosrand om te voorkomen dat de draad vastloopt.
- Klik de draad in de draadgeleider (3).
- Terwijl U de pijltjes volgt, breng de draad zorgvuldig in het zelf-spannings-kanaaltje (4) en naar beneden tot de naald en trek goed aan de draad.
- Steek de draad van voren naar achter in.

## DAS EINFÄDELN DER MASCHINE

Es ist sehr einfach, die Nähmaschine einzufädeln. Spannungsscheiben, Fadenführungen und Fadengeber wurden in das Innere der Maschine verlegt, um somit viele Einfädelschritte zu sparen. Die einfache Fadenführung hilft, Fehler beim Einfädeln zu vermeiden.

Um die Maschine richtig einzufädeln, befolgen Sie die nachstehenden Anweisungen:

- Heben Sie den Nähfußsheber an.
- Bringen Sie die Nadel in die höchste Stellung, indem Sie das Handrad auf sich zu drehen.
- Stecken Sie die Garnrolle auf den Garnrollenstift (1).
- Stecken Sie den Garnableiter (2) fest gegen die Garnrolle um ein Drehen der Garnrolle zu verhindern.
- Rasten Sie den Faden in die Garnführung (3) ein.
- Den Pfeilen folgend, führen Sie den Faden durch den automatischen Spannungs-kanal (4) abwärts zur nadel und ziehen Sie dann fest am Faden.
- Fädeln Sie die Nadel von vorne nach hinten ein.

## COME INFILARE LA MACCHINA

La Sua macchina è facile da infilare. Dischi di tensione, guidafile e leva tendifilo sono stati incorporati nella macchina, eliminando in questo modo diverse fasi di infilatatura. Un percorso così ben delineato vi evita errori di infilatatura.

Per infilare la macchina correttamente, seguire le seguenti istruzioni:

- Sollevare la leva del piedino.
- Sollevare l'ago nella posizione più alta ruotando il volantino verso se stessi.
- Mettere il rocchetto sul portarocchetto (1).
- Mettere un ferma rocchetto (2) sull'orlo del rocchetto per evitare che il filo si aggrovigli.
- Inserire il filo nel guidafile (3).
- Seguendo le frecce, guidare il filo nel canale di tensione automatica (4) giù fino all' ago e tirare il filo con forza.
- Infilare l'ago sul davanti.

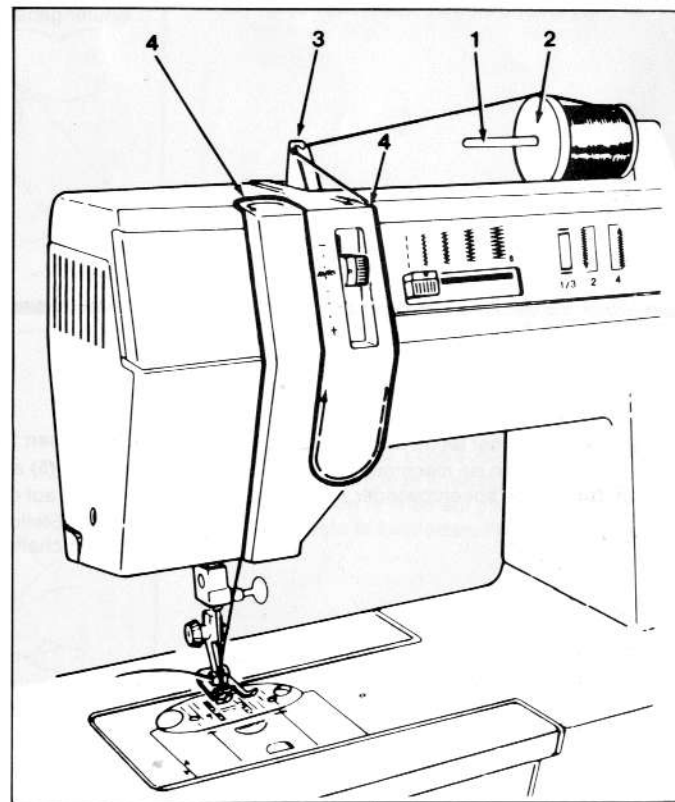
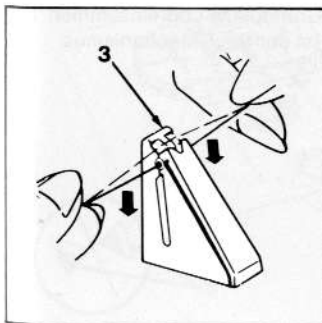
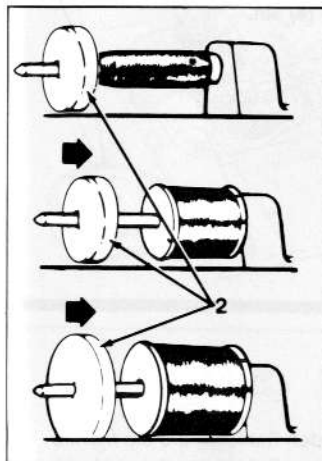

## OPWINDEN VAN EEN SPOELTJE **DAS AUFWICKELN DER SPULE**

Het ter plaatse op te winden spoeltje windt snel en gemakkelijk op, terwijl het in de machine zit.

- Breng de naald tot de hoogste stand door het handwiel naar U toe te draaien.
- Breng de persvoet omhoog.
- Open de schuifplaat.
- Draai de steekkeuzeschijf (1) totdat de rechte steek No. 5 overeenstemt met punt (2). (Aanduidingen aangaande het "Kiezen van een steek" zijn op blz. 30 te vinden).

Das Aufwickeln einer Spule in der Maschine geht schnell und ist einfach.

- Bringen Sie die Nadel in die höchste Stellung indem Sie das Handrad auf sich zu drehen.
- Heben Sie den Nähfuß an.
- Öffnen Sie den Schieber.
- Drehen Sie den Wählknopf (1), bis der Geradstich Nr. 5 unter der Markierung (2) ist. (Hinweise zur "Auswahl eines Musters" finden Sie auf Seite 30.)

- Plaats een leeg spoeltje, met de zwarte ringen (3) naar boven, in de spoelhuls (4).

- Setzen Sie eine leere Spule mit den schwarzen Markierungsringen (3) nach oben in das Spulengehäuse (4) ein.

- Sluit de schuifplaat tot de aanduidingen (5) op de schuifplaat en de machineplaat overeenkomen. Dit stelt de spoelopwinder in werking.

- Schliessen Sie den Schieber bis die Markierungen (5) auf dem Schieber mit den Markierungen auf der Grundplatte übereinstimmen. In dieser Stellung ist der Spul-Mechanismus eingeschaltet.

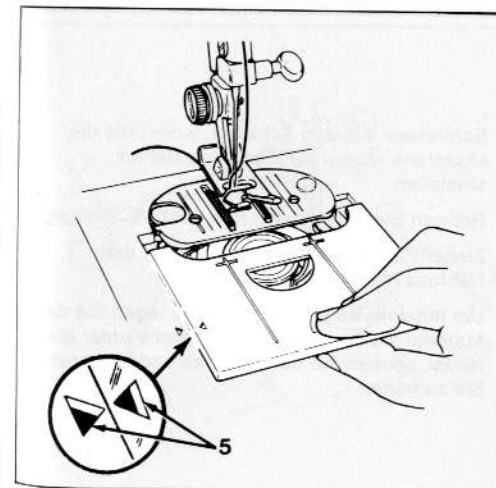
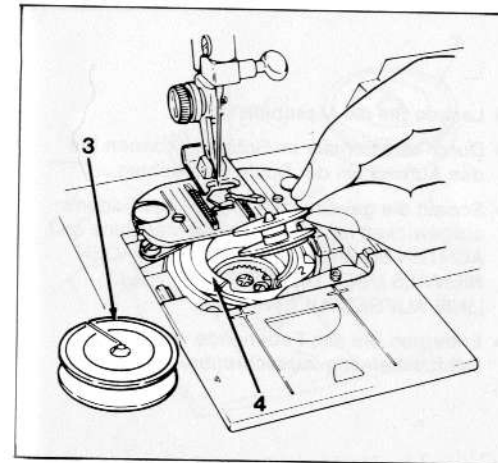
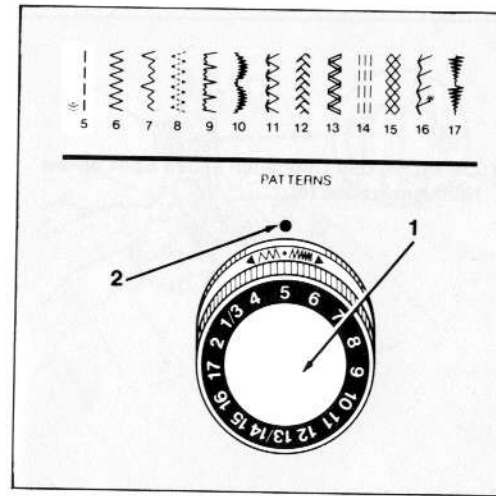

## COME AVVOLGERE IL FILO **SULLA BOBINA**

L'avvolgi bobina già inserito nella macchina permette di avvolgere la bobina in modo facile e veloce lasciando la bobina nella macchina.

- Portare l'ago nella posizione più alta ruotando il volantino verso se stessi.
- Sollevare il piedino di pressione.
- Aprire la placca scorrevole.
- Girare il selettore punti (1) si da far combaciare il numero 5 con la macchiolina di riferimento (2). (Come scegliere i punti si trova a pagina 31.)

- Collocare una bobina vuota, con gli anelli neri (3) verso l'alto, nella scatola bobina (4).

- Chiudere la placca scorrevole fino alla prima fermata, allineando le linee (5) sulla placca scorrevole con le linee sul piano della macchina. Questo fa funzionare l'avvolgi bobina.

- Draai de naalddraad om de persvoetschroef het geeft niet in welke richting (6).

- Ziehen Sie den Oberfaden in den Spalt an der Nähfußschraube (6).



- Tirare il filo dall'ago, farlo passare sotto il piedino e fargli fare un giro, in qualsiasi direzione, attorno alla vite del piedino di pressione.

- Laat de machine lopen.
- Door het venstertje in de schuifplaat kunt u het opwinden van het spoeltje volgen.
- Wanneer de gewenste hoeveelheid draad is opgewonden, stopt u de machine. LAAT DE DRAAD NIET VERDER KOMEN DAN DE BUITENSTE RING (7).
- Trek het draadrestje weg.

- Lassen Sie die Maschine laufen.
- Durch das Fenster im Schieber können Sie das Aufwickeln der Spule beobachten.
- Sobald die gewünschte Menge des Fadens aufgewickelt ist, halten Sie die Maschine an. ACHTEN SIE DARAUF, DASS DER FADEN NIEMALS ÜBER DIE ÄUSSERE "VOLL" LINIE AUFGESPULT WIRD (7).
- Entfernen Sie das Fadenende von der Nähfußbefestigungsschraube.

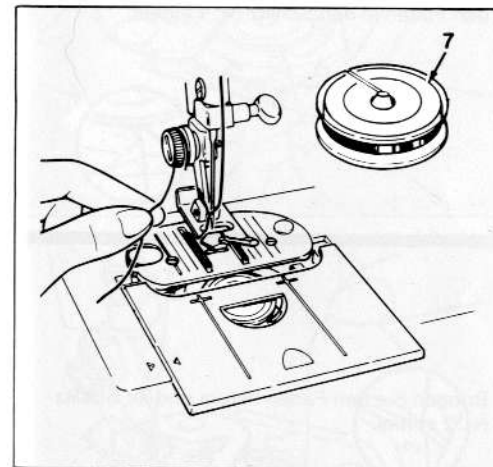

- Avviare la macchina.
- Il finestrino sulla placca scorrevole permette di osservare l'avvolgimento della bobina.
- Dopo aver avvolto la quantità desiderata di filo, fermare la macchina. NON AVVOLGERE IL FILO OLTRE L'ANELLO ESTERIORE "PIENO" (7)
- Togliere il filo attorno alla vite del piedino.

- Sluit de schuifplaat waardoor de machine terug naar de stikstand wordt gebracht.
- Breng de naald in de hoogste stand.
- Trek 10 cm draad onder de voet naar de achterkant van de machine, en knip deze af.
- Om te beginnen met stikken, plaatst u de naald in de stof waar U maar wenst, breng de persvoet naar beneden en start de machine.

- Schliessen Sie den Schieber, womit Sie die Maschine wieder auf normales Nähen einstellen.
- Bringen Sie die Nadel in ihre höchste Stellung.
- Ziehen Sie 10 cm des Fadens unter dem Nähfuß hindurch nach hinten.
- Um mit dem Nähen zu beginnen, legen Sie das Material mit der gewünschten Stelle unter die Nadel, senken Sie den Nähfuß und beginnen Sie zu nähen.

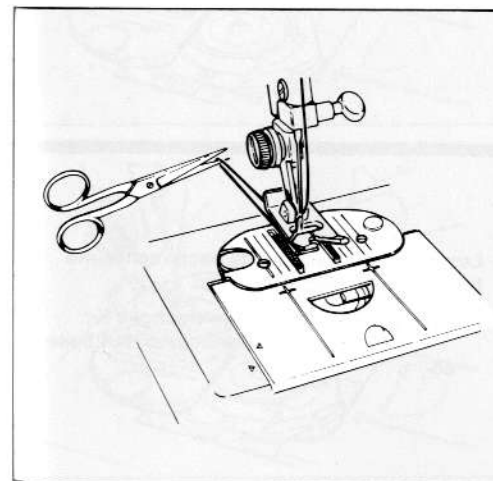

- Chiudere la placca scorrevole e riportare la macchina nella posizione per cucire.
- Sollevare l'ago nella posizione più alta.
- Tirare 10 cm di filo da sotto il piedino verso il dietro della macchina e tagliare.
- Per incominciare a cucire, posizionare l'ago nel tessuto, abbassare il piedino ed avviare la macchina.

## PLAATSSEN VAN EEN OPGEWONDEN SPOELTJE

Wanneer U wenst te stikken met een spoeltje dat reeds is opgewonden, zet u het op zijn plaats door deze instructies te volgen.

- Breng de persvoet omhoog.
  - Draai het handwiel naar U toe, totdat de naald zich in de hoogste stand bevindt.
  - Open de schuifplaat volledig en verwijder het spoeltje.
1. Trek 10 cm draad van het vervangingsspoeltje af en zet het spoeltje, met de ringen naar boven, in de spoelhuls.

2. Terwijl U het spoeltje op zijn plaats houdt, trekt U de draad in kerf No. 1.

3. Breng de draad verder en voorbij kerf No. 2.

4. Terwijl U de spoeldraad naar buiten houdt, laat u de schuifplaat open.

- Volg de aanwijzingen voor het "Omhoogbrengen van de spoeldraad" op blz. 28.

## DAS EINSETZEN EINER AUFGEWICKELTEN SPULE

Sollten Sie mit einer bereits aufgewickelten Spule zu nähen beabsichtigen, dann befolgen Sie bitte die nachstehenden Anweisungen.

- Heben Sie den Nähfuß an.
  - Drehen Sie das Handrad auf sich zu bis die Nadel in der höchsten Stellung ist.
  - Öffnen Sie den Schieber vollkommen, und entfernen Sie die Spule.
1. Ziehen Sie 10 cm des Fadens aus der vollen Spule und setzen Sie die Spule mit den Ringen nach oben weisend in das Gehäuse ein.

2. Während Sie die Spule festhalten, ziehen Sie den Faden in den Schlitz Nr. 1 hinein.

3. Bringen Sie den Faden herum und an Schlitz Nr. 2 vorbei.

4. Legen Sie das Fadenende nach rechts und lassen Sie den Schieber offen.

- Befolgen Sie nun die Anweisungen für "Heraufholen des Spulenfadens" auf Seite 28.

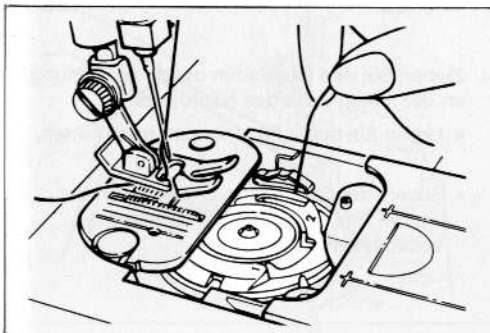
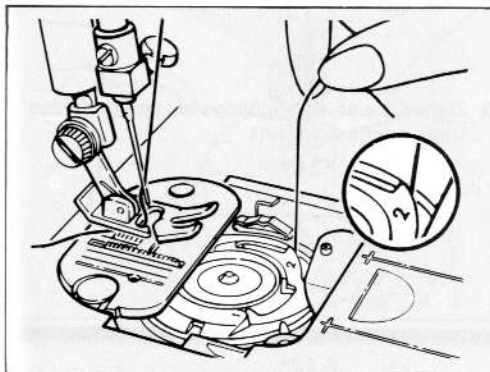
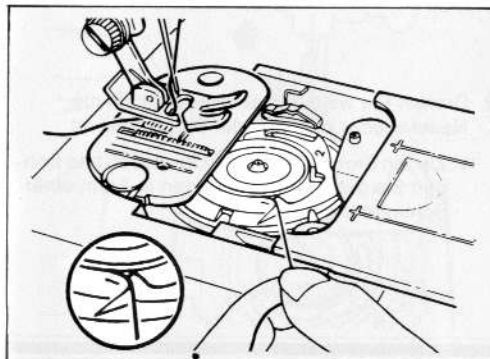
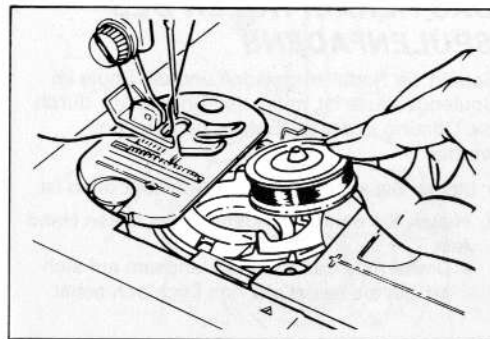

## COME INSERIRE UNA BOBINA GIÀ AVVOLTA

Quando si vuole cucire con una bobina già avvolta, inserirla seguendo le seguenti istruzioni:

- Sollevare il piedino.
  - Ruotare il volantin verso se stessi portando così l'ago nella posizione più alta.
  - Aprire completamente la placca scorrevole, e rimuovere la bobina.
1. Tirare 10 cm di filo dalla bobina nuova ed inserirla, con gli anelli verso l'alto, nella scatola bobina.

2. Mantenendo la bobina a posto, tirare il filo ed inserirlo nella scanalatura (1).

3. Portare il filo attorno e oltre la scanalatura (2).

4. Mentre si tiene il filo della bobina, tenere aperta la placca scorrevole.

- Seguire le istruzioni "Come portare sopra il filo della bobina", a pagina 29.

# 5

## KNOOPSGATEN MAKEN IN VIER FAZEN

Uw machine is in staat knoopsgaten te maken in vier gemakkelijke fazen.

- U moet nooit de stof verplaatsen of de naald herplaatsen.
- Maak eerst een proefknoopsgat op een stukje stof dat U gaat gebruiken.
- Zorg er voor dat het spoeltje genoeg garen bevat.
- Om knoopsgaten te maken op plaatsen die moeilijk te bereiken zijn, verandert U de machine voor het stikken met de vrije arm.
- Markeer de plaats waar het knoopsgat moet komen.
- Wanneer fijne stoffen worden gestikt, plaats een stuk papier over de stof wanneer het kledingstuk wordt klaar gelegd. Breng de persvoet naar beneden en glijd het papier weg van onder de voet. Dit zal verhinderen dat de tanden op de onderkant van de voet zich in de stof zullen vastzetten en deze zullen trekken.

### AANBEVOLEN AFSTELLINGEN

**Steekkeuze:** knoopsgatensteek

**Steekbreedte:** 

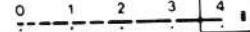
**Steeklengte:** 

**Voet:** knoopsgatenvoet (L)

**Naaldplaat:** gewone plaat (A)

### FAZE 1

- Breng de persvoet omhoog.
- Plaats de stof onder de persvoet.
- Center een rode richtingslijn (1) van de voet rond de aanvangslijn van het knoopsgat.
- Kies knoopsgatensteek Nr. 1/3.
- Plaats de naald in de stof op punt (2).
- Breng de persvoet naar beneden en vergewist U er zich van dat het glijdende deel van de voet volledig naar voren is. Maak 4 of 5 steken en beëindig op punt (3).
- Breng de naald omhoog.

### FAZE 2

- Kies de knoopsgatensteek Nr. 2.
- Eindeig bij punt (4)
- Breng de naald omhoog.

### FAZE 3

- Kies de knoopsgatensteek Nr. 1/3.
- Maak 4 of 5 steken en beëindig op punt (5).
- Breng de naald omhoog.

## VIERSTUFEN- KNOPFLOCHNÄHEN

Ihre Maschine näht Knopflocher in Vier einfachen Schritten.

- Es ist nicht erforderlich den Stoff zu drehen oder auf die Nadel position zu achten.
- Fertigen Sie immer ein Probeknopfloch in einem Muster Ihres Materials an.
- Stellen Sie sicher, dass Ihre Spule genug Faden hat.
- An schwer zugänglichen Stellen benutzen Sie den Freiarm.
- Markieren sie die Position des beabsichtigten Knopfloches, wie im Schnittmuster angegeben:
- Wenn Sie empfindliche Stoffen nähen, legen Sie ein Stück Papier über das Material während Sie den Stoff positionieren. Senken Sie den Nähfuß ab und ziehen Sie das Papier unter dem Fuss heraus. Dieses verhindert dass die Zähne sich an der Unterseite in den Stoff eingraben und ziehen.

### EINSTELLUNGSVORSCHLÄGE

**Stichwahl:** Knopflochstich Nr. 1

**Stichweite:** 

**Stichlänge:** 

**Nähfuß:** Knopfloch (L)

**Nähplatte:** Allgemeine Nähplatte (A)

### SCHRITT 1

- Heben Sie den Nähfuß an.
- Legen Sie das Material unter den Nähfuß.
- Richten Sie eine rote Richtlinie (1) des Nähfußes mit der Anfangslinie des Knopfloches aus.
- Stellen Sie den Stichmusterwähler auf Nr. 1/3.
- Positionieren Sie die Nadel im Material in Position (2).
- Senken Sie den Nähfuß ab und versichern Sie sich dass der Gleitteil des Fußes vollkommen nach vorne eingestellt ist. Nähen Sie 4 oder 5 Stiche welche im Punkt (3) aufhören.
- Bringen Sie die Nadel in Hochstellung.

### SCHRITT 2

- Stellen Sie den Knopflochwähler auf Nr. 2.
- Nähen Sie bis zum Punkt (4).
- Bringen Sie die Nadel in Hochstellung.

### SCHRITT 3

- Stellen Sie den Knopflochwähler auf Nr. 1/3.
- Nähen Sie 4 oder 5 Stiche, welche im Punkt (5) aufhören.
- Bringen Sie die Nadel in Hochstellung.

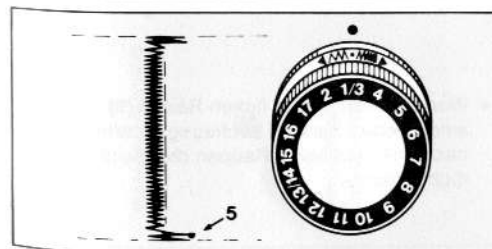
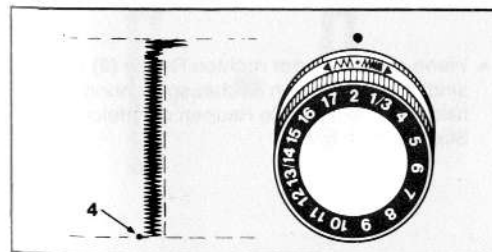
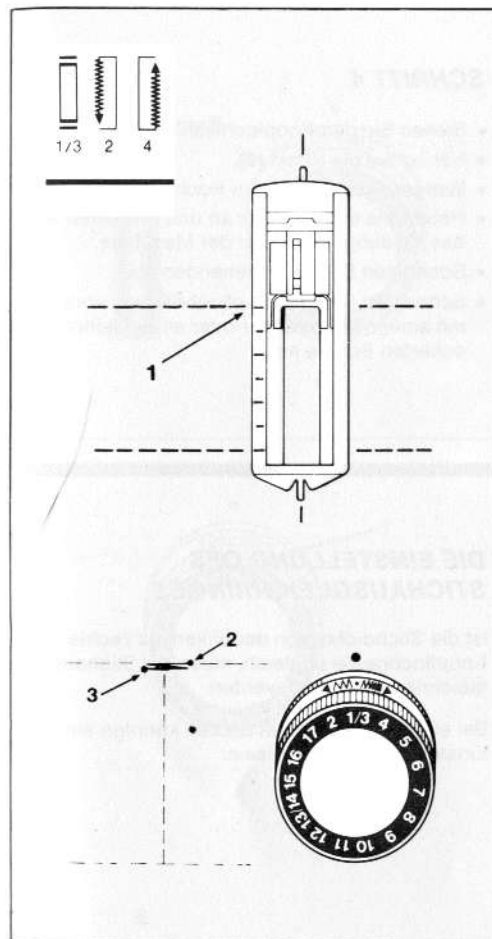

## OCCHIELLI IN QUATTRO TEMPI

La Vostra macchina può fare occhielli in quattro facili fasi.

- Non c'è bisogno di muovere il tessuto o di riposizionare l'ago.
- Fare sempre un occhiello di prova su un campione del tessuto.
- Assicurarci che la bobina contenga sufficiente filo.
- Quando si fanno occhielli in aree difficili da raggiungere, cambiare la macchina per la cucitura a braccio libero.
- Segnare la posizione dell'occhiello sul tessuto come indicato dal disegno.
- Cucendo tessuti delicati, sovrapporre un pezzo di carta al tessuto al momento di mettere l'indumento in posizione. Abbassare il piedino e togliere il pezzo di carta da sotto lo stesso. Questo procedimento impedirà che la parte inferiore del piedino resti impigliata e strappi il tessuto.

### POSIZIONI CONSIGLIATE

**Selettore punti:** occhielli

**Ampiezza punto:** 

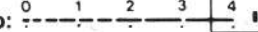
**Lunghezza punto:** 

**Piedino:** per occhielli (L)

**Placca:** normale (A)

1.

- Sollevare il piedino
- Posizionare il tessuto sotto il piedino
- Centrare la guida rossa (1) del piedino in torno alla linea iniziale dell'occhiello.
- Selezionare il punto per occhielli Nr. 1/3
- Posizionare l'ago nel tessuto al punto (2)
- Abbassare il piedino e accertarsi che la parte scorrevole dello stesso sia tutta in avanti. Fare 4 o 5 punti terminando al punto (3).
- Sollevare l'ago

2.

- Selezionare il punto per occhielli Nr. 2
- Cucire fino al punto (4).
- Sollevare l'ago

3.

- Selezionare il punto per occhielli Nr. 1/3
- Fare 4 o 5 punti terminando al punto (5).
- Sollevare l'ago

## Faze 4

- Kies knoopsgatensteek Nr. 4.
- Stik tot punt (6).
- Breng de naald omhoog.
- Breng de persvoet omhoog en verwijder het kledingstuk van de machine.
- Knip de draadeinden af.
- Knip nauwkeurig de knoopsgatenopening in met een tornmesje of met een klein, scherp schaartje.

## DE STEEKVORMING VAN HET KNOOPSGAT REGELEN

Wanneer de twee gestikte kanten van uw knoopsgat niet gelijk zijn, stelt U de steekvormingsregelaar (7) die zich achter de kiesschijf bevindt.

Met sommige zware stoffen kan een regeling nodig zijn.

- Wanneer de rechter steekkant te open is (8), draait U de steekvormings regelaar een beetje naar rechts tot beide zijden gelijk zijn.

- Wanneer de linker steekkant te open is (9), draai de steekvormings regelaar een beetje naar links tot beide zijden gelijk zijn.

## SCHRITT 4

- Stellen Sie den Knoplochwähler auf #4.
- Nähen Sie bis Punkt (6).
- Bringen Sie die Nadel in Hochstellung.
- Heben Sie den Nähfuß an und entfernen Sie das Kleidungsstück von der Maschine.
- Schneiden Sie die Fadenenden ab.
- Schneiden Sie die Knopflochöffnung vorsichtig mit einem Saumtrenner oder einer kleinen, scharfen Schere auf.

## DIE EINSTELLUNG DES STICHAUSGLEICHRINGES

Ist die Stichdichte von der linken zur rechten Knopflochraupe ungleich, muss der Stichaussgleichring (7) justiert werden.

Bei einigen schwereren Stoffen könnten eine Einstellung notwendig sein.

- Wenn die Stiche der rechten Raupe (8) zu weit sind, drehen Sie den Stichaussgleichring etwas nach rechts bis beide Raupen die gleiche Stichdichte haben.

- Wenn die Stiche der linken Raupe (9) zu weit sind, drehen Sie den Stichaussgleichring etwas nach links bis beide Raupen die gleiche Stichdichte haben.

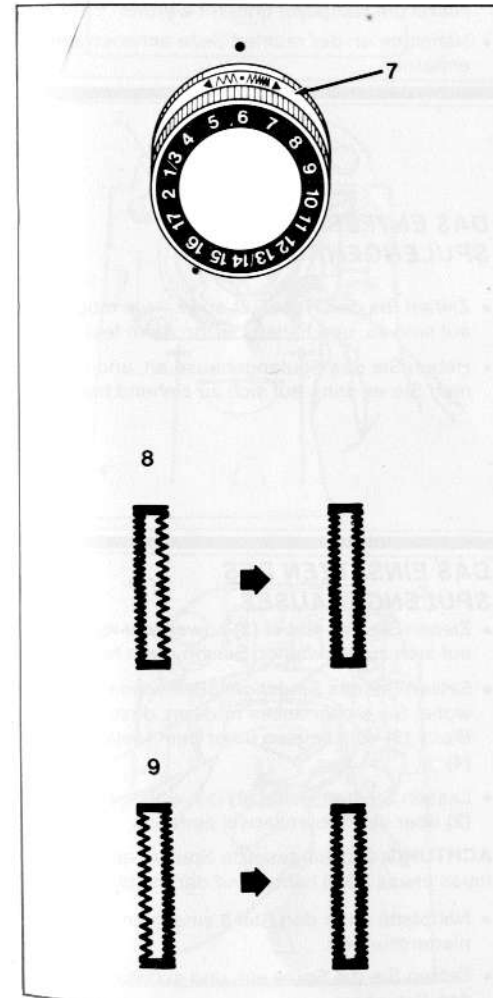
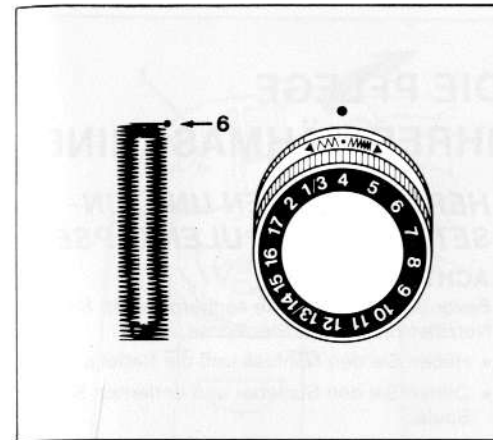

4.

- Selezionare il punto per occhielli #4
- Cucire fino al punto (6).
- Sollevare l'ago
- Sollevare il piedino e rimuovere l'indumento dalla macchina.
- Tagliare i fili.
- Tagliare attentamente l'occhiello con un paio di forbicine appuntite e taglienti.

## BILANCIAMENTO DELL'OCCHIELLO

Se i due lati dell'occhiello non sono uguali, girare l'anello di bilanciamento del punto (7), situato dietro il selettore.

Con certi tessuti pesanti, potrebbe rendersi necessario un adattamento.

- Se i punti sul lato destro sono troppo aperti (8), girare l'anello di bilanciamento un poco a destra finquando i due lati sono uguali.

- Se i punti sul lato sinistro sono troppo aperti (9), girare l'anello di bilanciamento un poco a sinistra finquando i due lati sono uguali.

## INDEX

Aansluiten van de machine .....	14	Pijlpuntsteek .....	60
Accessoires .....	6,74	Randafwerking .....	36,38,40,48,54
Achteruitstikken .....	36	Randen .....	60
Blindsteekzoomgeleider .....	6,48	Recht stikken .....	32
Borduren, vrije beweging .....	42	Rechte hoeken maken .....	38,42
Borsteltje .....	6,70	Reinigen van de machine .....	70
Controlelijst voor zelf repareren .....	72	Ric-rac steek Rechte stretch steek .....	56
Elastiek aanzetten .....	48	Ritsluitingsvoet .....	6,42
Gebogen zomen .....	40	Ritsluiting inzetten .....	42
Gelijkmatige steken .....	46,62,64	Rijgen .....	36
Gewone naaldplaat .....	6	Scheur verstellen .....	50
Gewone persvoet .....	6	Schuine overgelockte steek .....	60
Halvemaansteek .....	52	Smokwerk .....	58
Honinggraatsteek .....	58	Spanning .....	34,46
Inrijgen van de machine .....	22	Speciale persvoet .....	6
Inwerkingstellen van de machine .....	14	Speciale steken .....	44
Kantafwerking .....	52	Spoeldraad omhoogbrengen .....	30
Kiezen en veranderen van naald .....	16	Spoelhuls .....	66
Kioskapjes .....	6,22	Spoeltje .....	6,24,26,28,30
Knoopsgatenpersvoet .....	6,62,64	Spoeltje plaatsen .....	26
Lampje .....	68	Steek kiezen .....	32
Meervoudige zig-zagsteek .....	50	Steekbreedte .....	44
"M" steek .....	52	Steeklengte .....	32,44
Naad stikken .....	36	Stof, Draad- en Naaldenindex .....	8
Naadgeleider .....	6,38,40	Stof onder de voet plaatsen .....	36
Naalden .....	6,8	Stop- en borduurvoet aanzetten .....	20
Naaldplaat .....	6	Stoppen .....	40
Naden recht houden .....	38	Taksteek .....	54
Neerklapeare handgreep .....	11	Transporteurdekplaat .....	6,20,40
Onderhoud van uw machine .....	66,68,70	Transporteurdekplaat opzetten .....	20
Open naden .....	54	Veranderen van de persvoet .....	18
Opgewonden spoeltje plaatsen .....	28	Verwijderen en terugzetten van het lampje .....	68
Opstikken .....	56	Verwijderen en terugzetten van de spoelhuls .....	66
Opwinden van het spoeltje .....	24,26	Voor naamste onderdelen .....	4,5
Overgelockte stretch-steek .....	54	Voorplaat .....	68
Persvoeten .....	6,18,20,42,62	Zig-zag blindsteek .....	50
Persvoet met schacht .....	6,20	Zig-zag steek .....	48
Persvoet met schacht ter ugzetten .....	20	Zoom afwerken, een .....	36,38,40,46,54
Persvoethefboom .....	36		

## ALPHABETISCHES SACHVERZEICHNIS

Aufwickein der Spule .....	24,26	Prüfliste für die Wartung .....	72
Allgemeiner Nähfuß (B) .....	6	Pflege Ihrer Maschine .....	66,68,70
Allgemeine Nähplatte (A) .....	6	Raupennähte .....	48
Abdeckplatte .....	6,40	Reissverschlussfuß .....	6,42
Anbringen von Gummibändern .....	58	Ausbessern eines Risses .....	50
Auswechseln des Nähfußes .....	18	Reinigen der Maschine .....	70
Auswahl und Auswechseln der nadel .....	16	Rückwärtsnähen .....	36
Abschluss-Naht .....	36,38,40,48,54	Saumführung .....	6,38,40
Benutzen der Maschine .....	14	Stichweite .....	44
Blindstichsäumenführer .....	6,48	Stichlänge .....	32,44
Bogennähte .....	40	Stoffkantenführung .....	38
Einsetzen von Nähfüßchen mit Schaft .....	20	Stopfen .....	40
Einsetzen eines Reissverschlusses .....	42	Stopf- und Stickfuß .....	6,20,40
Einfäden der Maschine .....	22	Smockarbeiten .....	58
Entfernen und Einsetzen der Glühbirne .....	68	spannung .....	34,46
Entfernen und Einsetzen der Spulenkapsel .....	66	Spezialstiche .....	44
Einsetzen einer aufgewickelten Spule .....	28	Stichausgleich .....	46,64
Eckennähen .....	38	Stichmusterwahl .....	32
Einfassen .....	40	Stoff unter den Nähfuß legen .....	36
Freiarmlähen .....	16	Stichplatte .....	6
Garnableiter .....	7,22	Staubpinsel .....	6,70
Gerades Nähen .....	32	Stoff-, Nadel- und Fadentabelle .....	8,9
Grätenstich .....	54	Spitzen .....	52
Glühbirne .....	68	Spulengehäuse .....	66
Herstellen einer Naht .....	36	Spule .....	6,24,26,28,30
Heraufholen des Spulenfadens .....	30	Tragegriff ruhestellung .....	11
Halbmöndstich .....	52	Trikotstich .....	50
Heften .....	36	Universal Nähfuß .....	6
Inbetriebsetzen der Maschine .....	14	Überwindlingstich Stretch .....	54
Knopflochnähen (4-Stufen) .....	62,64	Überwindlingstich Schräg .....	60
Knopflochnähfuß .....	6,62	Verbindungsstich .....	54
Kantenbordüren .....	52,60	Verzierungen, freihändig .....	42
Kanten .....	60	Wabenstich .....	58
Lüfterhelbel .....	36	Wichtige Teile .....	4,5
Nadeln .....	6,8,9	Zierstiche .....	56
Nähen gerader Säume .....	38	Zubehör .....	6,74
Nähfüße .....	6,18,20,42,62	Zickzackstich .....	48
Nähfüße mit Schaft .....	6,20	Dreifachstich .....	56
Nähplatte .....	6,20,40	Blindstich .....	48,50
		Überwindlingstich .....	52,54