

1. Kennismaking met uw machine

Voornaamste onderdelen

- | | |
|--|--------------------------------|
| 1. Steeklengteknoop/Vier-fasen knoopsgat | 14. Afneembare verlengtafel |
| 2. Achteruitsteekknop | 15. Transportsysteem |
| 3. Handwiel | 16. Steekplaat |
| 4. Spoelwinder | 17. Een-wegs naaldklem |
| 5. Deksel van de patroonschijf | 18. Schuifplaat |
| 6. Naaldstandregelaar | 19. Persvoethefboom |
| 7. Patroonkeuzeknop | 20. Draadafsnijder |
| 8. Spoelwinderspanningsschijf | 21. Persvoet |
| 9. Draadgeleider | 22. Stroom- en lichtschakelaar |
| 10. Draadaantrekhefboom | 23. Spoelwinder inschakelpunt |
| 11. Frontplaat | 24. Machinestekker |
| 12. Bovendraadspanningsregelaar | 25. Elektrisch snoer |
| 13. Draadgeleiders | 26. Snelheidsregelaar |

1. Faites connaissance avec votre machine

Pièces principales

- | | |
|---|-------------------------------------|
| 1. Sélecteur de longueur de point/boutonnière 4 temps | 14. Tablette amovible |
| 2. Bouton de marche arrière | 15. Griffes d'entraînement |
| 3. Le volant | 16. Plaque à aiguille |
| 4. Devidoir | 17. Pince aiguille à sens unique |
| 5. Couvercle du disque | 18. Plaque glissière |
| 6. Sélecteur de position d'aiguille | 19. Releveur du pied presseur |
| 7. Sélecteur de largeur de point | 20. Coupe fil |
| 8. Tension du devoir | 21. Pied presseur |
| 9. Guide-fil | 22. Interrupteur moteur-lampe |
| 10. Releveur de fil | 23. Debrayage |
| 11. Plaque de face | 24. Fiche de branchement |
| 12. Bloc tension | 25. Prise de branchement électrique |
| 13. Guides-fils | 26. Rhéostat |

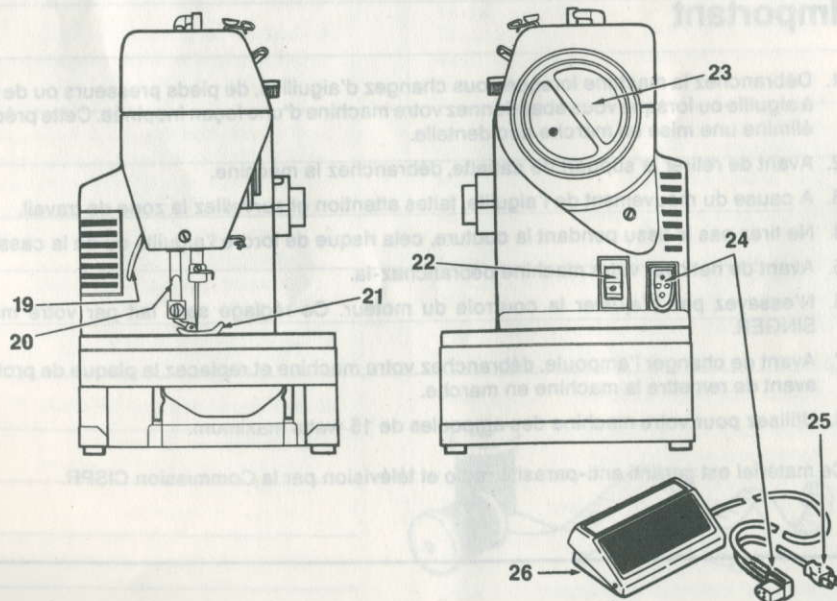
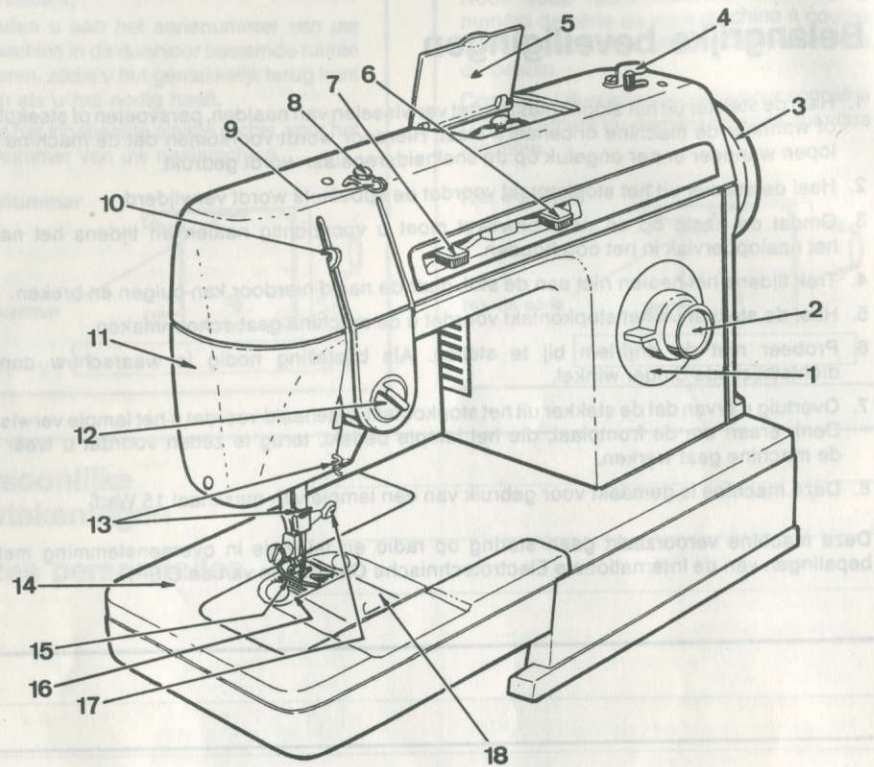

GERRIJTS
Naaimachine handel
&
Stomerij

www.naaimachinehandel.com
www.paspop.com

Handelsstraat 14
9501 ET Stadskanaal
Tel. 0599 - 612419
info@gerrijts.nl

Verwijderen van de verlengtafel

(machine met vrije arm)

Naaïen met de vrije arm maakt het gemakkelijker om op moeilijk te bereiken plaatsen te naaien.

Om met de vrije arm te kunnen naaien tilt u de rechterkant (1) van de verlengtafel op, schuif deze dan naar links en van de machine af.

Terugzetten van de verlengtafel: schuif hem naar rechts, houd hem gelijk met de vrije arm tot de pennen rechts op hun plaats vallen.

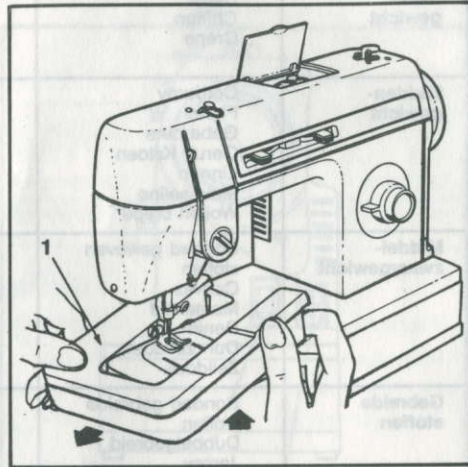

Pour dégager le bras-libre (pour machine que a bras-libre)

Le bras-libre facilite la couture tubulaire.

Pour transformer votre machine plateau en machine à bras-libre, soulevez le bord droit (1) du plateau et glissez vers la gauche pour le retirer.

Pour remettre en place le plateau, glissez-le vers la droite de part et d'autre du bras-libre jusqu'à ce que la patte de droite soit en place.

Bevestigen van de transporteurdekplaat (F)

De transporteurdekplaat wordt gebruikt om te voorkomen dat de transporteur de stof verschuift bij het aannaaien van een knoop, stoppen of borduren uit de vrije hand. Volg de onderstaande aanwijzingen voor de bevestiging.

- Zet de naald en persvoet omhoog.
- Open de schuifplaat.
- Schuif de transporteurdekplaat bovenop de steekplaat en druk de lipjes (1) en (2) in de gaatjes.
- Sluit de schuifplaat.
- Verwijderen: open de schuifplaat en til de voorkant van de dekplaat op; trek hem dan weg.

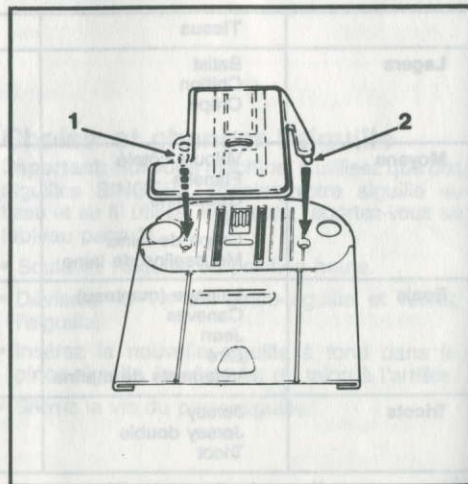

Mise en place de la plaque à repriser (F)

Cette plaque est utilisée pour supprimer l'entraînement du tissu quand vous cousez des boutons, quand vous reprisez ou brodez à main levée.

Mise en place:

- Relevez l'aiguille et le pied presseur.
- Ouvrez la plaque glissière.
- Coulez la plaque à repriser au-dessus de la plaque glissière sous l'aiguille et amenez les ergots 1 et 2 dans les trous.
- Fermez la plaque glissière.
- Pour retirer la plaque à repriser, ouvrez la plaque glissière, soulevez le bord avant et enlevez la plaque à repriser.

Verwisselen van de steekplaat (A), (C)

Bij aflevering zit de gewone steekplaat (A) op de machine. De rechte steekplaat (C) is verkrijgbaar in uw SINGER winkel en kan als volgt worden bevestigd:

- Zet de naald en persvoet omhoog.
- Open de schuifplaat.
- Til de steekplaat aan de rechterkant op en schuif hem onder de voet vandaan.
- Terugzetten van de steekplaat: schuif hem onder de pin (1) en duw hem stevig naar links.
- Druk hem naar beneden tot hij op zijn plaats valt.

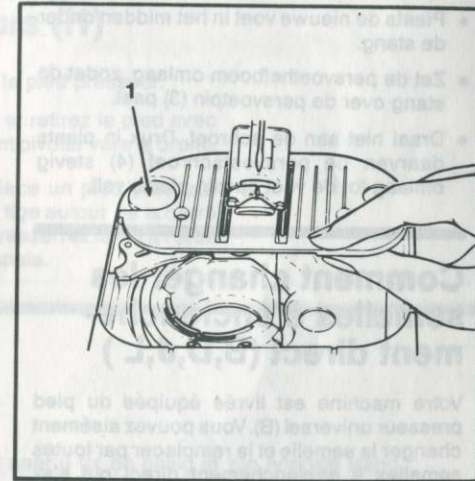

Comment changer la plaque à aiguille (A & C)

Votre machine est livrée équipée de la plaque à aiguille universelle (A). La plaque à aiguille point droit (C) peut vous être vendue par votre magasin SINGER.

Mise en place:

- Relevez l'aiguille et le pied presseur.
- Ouvrez la plaque glissière.
- Soulevez la plaque à aiguille du côté droit et dégagez-la vers la droite.
- Pour remettre la nouvelle plaque à aiguille, glissez-la sous la goupille (1). Poussez fermement vers la gauche.
- Appuyez pour qu'elle soit bien enclenchée.

Gerrijts
Handelsstraat 14
9501 ET Stadskanaal
tel. 0599-612419
www.naaimachinehandel.com
en www.paspop.com
Info@gerrijts.nl

Réglages recommandés

Sélecteur de point: Disque zig-zag 1
Sélecteur de largeur: pré-sélectionnée
Pied presseur boutonnière (L)
Plaque à aiguille universelle (A)

Temps 1

- Relevez le pied presseur.
- Placez le tissu sous le pied presseur.
- Alignez les repères rouges du pied presseur sur les lignes de traçage de la boutonnière (1).
- Tournez le sélecteur de longueur pour amener le premier symbole lèvres de la boutonnière face au point (•).
- Descendez l'aiguille dans le tissu (2) en tournant le volant à la main vers vous.
- Brodez la première lèvre (3).

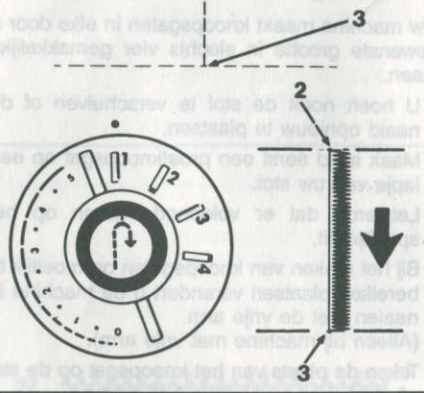

Temps 2

- Relevez l'aiguille.
- Tournez le sélecteur de longueur pour amener le deux symboles face au point (•).
- Brodez le point d'arrêt (4) (quatre à six points).

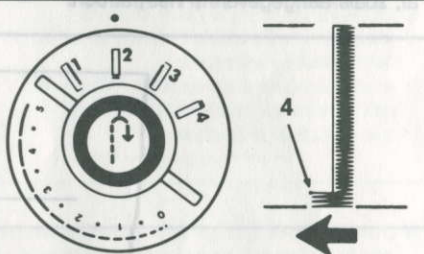

Fase 3

- Haal de naald omhoog uit de stof.
- Draai de knoopsgatknop naar het derde knoopsgatsymbool voor de derde fase.
- Stik naar boven tot punt 5.

Fase 4

- Haal de naald omhoog uit de stof.
- Draai de knoopsgatknop naar het vierde knoopsgatsymbool voor de vierde fase.
- Maak minstens vier steken, eindig bij punt 6.
- Zet de persvoet omhoog en haal het werk van de machine af. Knip de draadeinden af.
- Knip de knoopsgatopening voorzichtig met een tonmesje of een scherp schaartje in.

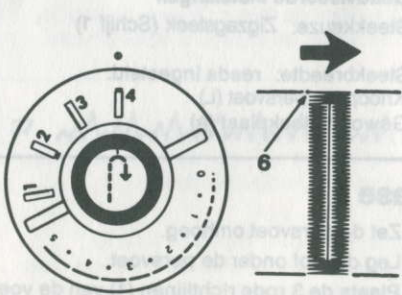
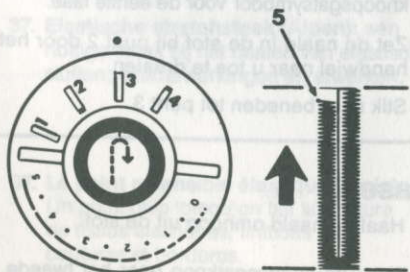

Temps 3

- Relevez l'aiguille.
- Tournez le sélecteur de longueur pour amener le trois symboles face au point (•).
- Brodez la deuxième lèvre (5).

Temps 4

- Relevez l'aiguille.
- Tournez le sélecteur de longueur pour amener le quatre symboles face au point (•).
- Brodez le point d'arrêt (6).
- Relevez le pied presseur. Retirez l'ouvrage de la machine. Arrêtez les fils.
- Avec précaution, coupez entre les deux lèvres de la boutonnière à l'aide de ciseaux fins ou d'un découpeur.

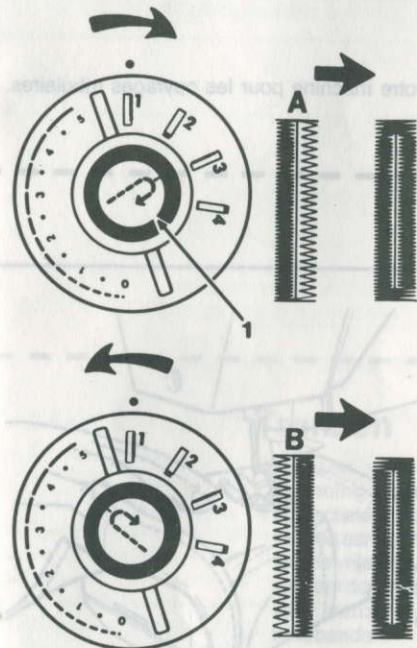

Gelijk maken van de knoopsgatsteken

Bij sommige stoffen kan er een verschil zijn in de dichtheid van de steken op de rechter- of de linkerkant van het knoopsgat. Dit kan gemakkelijk worden verholpen door de balansknop (1) in het midden van de steeklengteregelaar, te draaien om de dichtheid van het stiksel gelijk te maken. Even draaien aan de regelaar zal reeds een zichtbare verandering geven.

- Als de steken aan de rechterkant van het knoopsgat (A) te open zijn, draai dan de balansknop een beetje naar rechts, tot de dichtheid van de steken groter wordt.
- Als de steken aan de linkerkant van het knoopsgat (B) te open zijn, draai de balansknop dan een beetje naar links, tot de steken dichter worden.

Nadat het knoopsgat is gemaakt en de dichtheid is geregeld brengt u de balansknop terug in de normale stand, nadat alle knoopsgaten in het kledingstuk zijn gemaakt.

Equilibrage de la boutonnière

Dans certains tissus, il peut apparaître une différence de densité de point entre la lèvre gauche et la lèvre droite de la boutonnière. Cette différence peut être aisément corrigée en tournant le bouton (1) situé au centre du sélecteur de largeur de point. Un déplacement, même très faible, de ce bouton modifie la densité.

- Si les points de la lèvre droite (A) sont trop ouverts, tournez le bouton poussoir vers la droite jusqu'à ce que la densité des points augmente.

- Si les points de la lèvre gauche (B) sont trop ouverts, tournez le bouton poussoir vers la gauche jusqu'à ce que la densité des points augmente.

Après avoir brodé toutes les boutonnières, remettez dans sa position centrale le bouton poussoir qui vous a servi à équilibrer les lèvres des boutonnières.

9. Onderhoud van uw machine

Verwijderen en terugzetten van de spoelhuls

Waarschuwing: haal de stekker uit het stopcontact voordat u de machine schoonmaakt of bijstelt.

- Zet de persvoet en naald omhoog.
- Open de schuifplaat, haal het spoeltje eruit en verwijder de steekplaat (zie beschrijving op blz. 13).

Spoelhuls verwijderen

- Draai met een kleine schroevendraaier de spoelhulshouder (1) zo ver mogelijk naar achteren.
- Til de linkerkant van de spoelhuls op en schuif hem uit de machine.

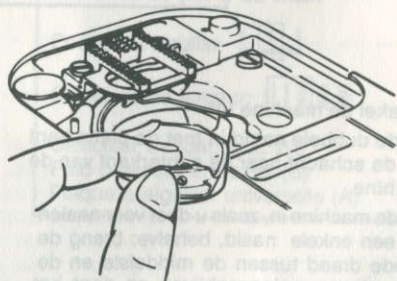

Terugzetten van de spoelhuls

- Plaats het gevorkte eind (2) van de spoelhuls onder de transporteur (3).
- Druk de rand van de spoelhuls onder de positieplaat (4). Overtuig u ervan dat de spoelhuls vrij op de grijperbaan zit.
- Draai de spoelhulshouder (1) zover mogelijk naar voren, waardoor de spoelhuls wordt vastgezet.

9. Nettoyage de votre machine

Retirer et replacer le support de canette

Attention: Avant de nettoyer votre machine, débranchez-la.

- Relevez le pied presseur et l'aiguille.
- Ouvrez la plaque glissière, enlevez la canette et retirez la plaque à aiguille (voir page 13).

Pour retirer le support de canette

- Avec un petit tournevis, tournez le loquet (1) vers l'arrière aussi loin que possible.
- Soulevez le côté gauche du support de canette. Glissez-le hors de la machine.

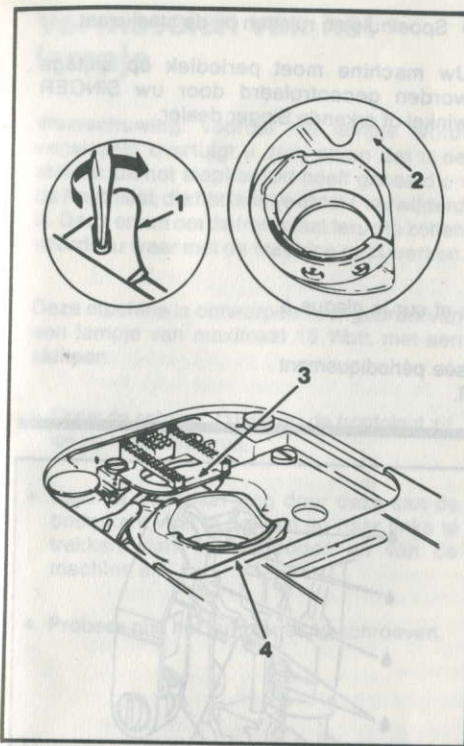

Pour remettre en place le support de canette

- Placez la fourche (2) sous les griffes d'entraînement (3).
- Placez le bord opposé dans son logement (4). Assurez-vous que le crochet de la machine tourne librement autour du support, en tournant le volant à la main.

- Tournez le loquet (1) vers l'avant aussi loin que possible, il verrouille le support en place.

Note: contrôlez la bonne mise en place en tournant le volant à la main.

- Remettez la plaque à aiguille (voir page 13).
- Remettez en place la canette.

Schoonmaken van de machine

Uw machine is ontworpen om u vele jaren trouw te dienen. Om hierop te kunnen rekenen moet u een paar minuten nemen om de machine schoon te maken.

De oppervlakten van de machine en dekplaten kunnen, indien nodig, met een zacht,

vochtig doekje en een milde zeepsoort worden schoongemaakt.

Verwijder stof en pluïsjes van de onbedekte onderdelen en maak met een stofborsteltje de volgende delen schoon:

- Draadaantrekkefboom en draadgeleiders.
- Persvoetstang en naaldstang.

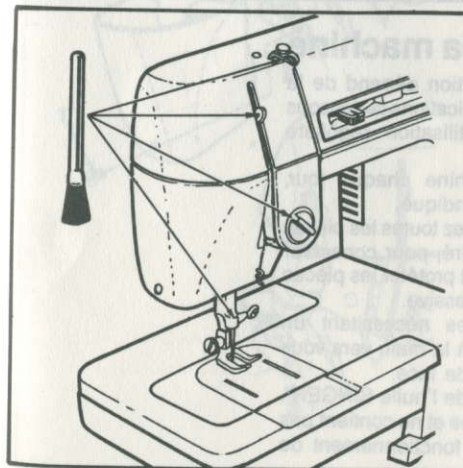

Nettoyer la machine

Votre machine va vous rendre de nombreux services pendant de longues années. Pour garantir son fonctionnement, consacrez quelques minutes à son nettoyage.

Les surfaces extérieures peuvent être nettoyées avec du savon et un chiffon doux.

Enlevez peluche et poussière en brossant à l'aide du pinceau:

- Dans les guides-fils et leviers.
- Sur le pied presseur et sa barre.

Gefeliciteerd

Als eigenaar van een nieuwe Singer naaimachine staat u aan het begin van een boeiend avontuur in creativiteit. Vanaf het moment dat u uw machine gebruikt weet u, dat u naait op een van de gemakkelijkst te gebruiken naaimachines, die ooit werden gemaakt.

Behalve de vele bekende Singer eigenschappen, heeft deze machine nog de volgende bijzonderheden:

- Zigzag stikken voor knoopsgaten, verstellen en siersteken.
- Een ingebouwd 4-fasen knoopsgatapparaat. (Nauwelijks naar machine met deze kenmerkend).
- Blindstiksel voor onzichtbare zomen. (Nauwelijks naar machine met deze kenmerkend).
- Gemakkelijk te vinden, met letters gecodeerde, accessoires.
- Plat liggend spoeltje voorin, zodat dit vlug en gemakkelijk vervangen kan worden.
- Een eenvoudige steeklengteknop en drukknop voor achteruit stikken.
- Klik persvoeten, die vlug kunnen worden afgenomen en gemakkelijk teruggezet.
- Inzetten van de naald op één manier, waardoor het onmogelijk is de naald verkeerd in te zetten.
- Linker-Midden-Rechter naaldstanden.

Wij raden u aan, voordat u uw naaimachine begint te gebruiken, dat u eerst de vele voordelen en het bedieningsgemak ontdekt, door dit handboek stap voor stap door te nemen, terwijl u voor uw machine zit.

Om er zeker van te zijn dat u steeds over de modernste naaimogelijkheden beschikt, behoudt de fabrikant zich het recht voor het uiterlijk, het ontwerp of de accessoires van deze naaimachine te veranderen, wanneer dit nodig wordt geacht.

* Een handelsmerk van The Singer Company

Copyright © 1991 Singer Sewing Machine Company
Alle rechten over de hele wereld voorbehouden.

Félicitations

Vous voici propriétaire d'une nouvelle machine à coudre. Dès le départ, vous devez savoir quelle est la manière la plus aisée de vous en servir.

En plus des exclusivités SINGER bien connues, cette machine vous offre les caractéristiques suivantes:

- Point zig-zag pour boutonnères, reprises et décoration.
- La boutonnière quatre temps. (Pour machine que a cette caractéristique).
- Le point caché pour les ourlets. (Pour machine que a cette caractéristique).
- La selection facile des accessoires grâce aux lettres repères.
- La mise en place facile de la canette.
- Le disque de longueur de point et le bouton-poussoir de marche arrière.
- Les pieds presseurs à enclenchement direct, rapides et faciles à remplacer.
- Le pince-aiguille à sens unique qui évite une mauvaise mise en place de l'aiguille.
- Moteur et lampe sont installés dans le corps de la machine.
- Aiguille en trois positions.
- Pression automatique du pied presseur.

Nous vous recommandons avant de commencer à coudre, de lire cette brochure, étape par étape, assise devant votre machine.

Pour toujours mettre à votre disposition les derniers perfectionnements de la technique, le fabricant se réserve le droit de changer l'apparence des accessoires de ce modèle s'il le juge nécessaire.

* Une marque de fabrique de The Singer Company

Copyright © 1991 Singer Sewing Machine Company
Tous droits réservés dans l'ensemble du monde.

Inhoud

Belangrijke beveiligingen.....	3
1. Kennismaking met uw machine.....	4/5
Voornaamste onderdelen.....	4/5
Accessoires/Aanvullende accessoires..	6/7/8
Patroonschijven.....	9
2. Voorbereiding tot het naaien.....	10
Werken met de machine.....	10
Kiezen en verwisselen van naalden.....	10
Stof, garen- en naaldtabel.....	11
Verwijderen en terugzetten van de verlengtafel.....	12
Beverstigen van de transporteurdekplaat.	12
Verwisselen van de steekplaat.....	13
Verwisselen van persvoeten.....	14
Verwisselen van schroefpersvoeten.....	15
Een spoeltje opwinden.....	15
Een spoeltje inzetten.....	17
De spoeldraad omhooghalen.....	18
Inrijgen van de machine.....	19
3. Recht stikken.....	20
Steekbreedteregelaar.....	20
Naaldstandregelaar.....	21
Steeklengteregelaar.....	21
Achteruitsteekknop.....	21
Een naad naaien.....	22
Achteruit naaien.....	23
Een naad beginnen.....	23
Regelen van de draadspanning.....	24/25
Stoppen.....	25
Een ritssluiting inzetten.....	26
4. Zigzag stikken.....	27
Naaldstandregelaar.....	27
Steekbreedteregelaar.....	28
Instellen van de steeklengte.....	28
Zigzagsteek.....	29
Cordonstiksel.....	30
Blindsteek.....	31/32
Een knoop aanzetten.....	33/34
5. Naaien met patroonstekken.....	34
Verwisselen van patroonschijven.....	35/36
Voorbeelden van steekpatronen.....	37/38
6. Vier-fasen knoopsgat.....	39/40
Gelijk maken van de knoopsgatsteken..	41
7. Naaien met de vrije arm.....	42/43
8. Naaien met dubbele naald.....	44/45
9. Onderhoud van uw machine.....	46
Verwijderen en terugzetten van de spoelhuls.....	46
Schoonmaken van de machine.....	47/48
Oliën van de machine.....	48
Verwisselen van naailampje.....	49
Controlelijst voor zelf repareren.....	50

Table des matières

Important.....	3
1. Faites connaissance avec votre machine.....	4/5
Pièces principales.....	4/5
Accessoires/Accessoires complémentaires.....	6/7/8
Disques.....	9
2. Pour bien coudre.....	10
Fonctionnement de la machine.....	10
Choisir et changer l'aiguille.....	10
Tableau des fils, aiguilles, tissus.....	11
Pour dégager le bras-libre.....	12
Comment changer la plaque à aiguille..	13
Mise en place de la plaque à reprendre..	13
Comment changer les semelles à enclenchement direct.....	14
Comment changer les pieds presseurs..	15
Bobinage de la canette.....	16
Mise en place de la canette.....	17
Remonter le fil de canette.....	18
Enfilage de la machine.....	20
3. Le point droit.....	20
Sélecteur de largeur de point.....	20
Sélecteur de position d'aiguille.....	21
Sélecteur de longueur de point.....	21
Marche arrière.....	21
Assembler une couture.....	22
Couture en marche arrière.....	23
Débuter une couture.....	24
Réglage de la tension.....	24/25
Reprendre.....	26
Poser une fermeture à glissière.....	27
4. Couture au point de zig-zag.....	27
Sélecteur de position d'aiguille.....	27
Sélecteur de largeur de point.....	28
Réglage de la longueur de point.....	29
Point de zig-zag.....	29
Point de bourdon.....	30
Point caché.....	31/32
Coudre un bouton.....	33/34
5. Points-motifs.....	35
Selection d'un point.....	35
Comment changer les disques.....	35/36
Exemples de disques de couture.....	37/38
6. Boutonnière 4 temps.....	39/40/41
7. Couture avec le bras-libre.....	42/43
8. Couture à l'aiguille jumelée.....	44/45
9. Nettoyage de la machine.....	46
Retirer et remplacer le support de canette.....	46/47
Nettoyer la machine.....	47/48
Lubrification de la machine.....	48
Changer l'ampoule.....	49
Que faire si.....	51