

# PFAFF

## creative 1475 CD



Gebruiksaanwijzing

## Bedieningsdelen van de naaimachine

- 1 Draagbeugel
- 2 Deksel
- 3 Koppelschroef
- 5 Balans- en motiefnengtetoetsen
- 6 Toets voor programmaverloop en naaiadviezen (**display**)
- 7 Steeklengte- en motiefnengtetoets
- 8 Steekbreedtetoeetsen
- 9 Hoofdschakelaar
- 10 Aansluitbus voor de Creative-Designer 1475 CD
- 11 Afneembare werkbox met accessoiresbakje
- 12 Naaivoethouder met naaivoet
- 13 Naaldslot met borgschroef
- 14 Onderdraad-kontrolelampje
- 15 Toets naaldstop onder
- 16 Toets langzaam naaien
- 17 Stofaandrukker
- 18 Toets achteruit naaien
- 19 Toets hechten/knoopsgat
- 20 Stofaandrukstang
- 21 Beeldscherm
- 22 4 Programmatoetsen
- 23 Programmatafel
- 24 Aflegvakje
- 25 Spoelwinder
- 26 Toets motiefstart
- 27 Toets enkel motief
- 28 Toets spiegelbeeld
- 29 Toets tweelingnaald
- 30 Toets herhaling (**memory**)
- 31 Aansluitbus voor het voetpedaal
- 32 Bodemplaat
- 33 Klepje, daarachter de grijper
- 34 Vrije arm
- 35 Draadinsteker
- 36 Naailampje
- 37 Draadafsnijder
- 38 Inrijggleuf
- 39 Bovendraadspanning
- 40 Draadgeleider spoelwinder
- 41 Draadhefboom
- 42 Steekplaat
- 43 Dubbel stoftransport
- 44 Draadgeleider spoelwinder (draaibaar)
- 45 Garenpen met borgschijf
- 46 Tweede garenpen (omhoog draaien)
- 47 Toets korrektie (**mem-**)
- 48 Programmeertoets (**mem+**)

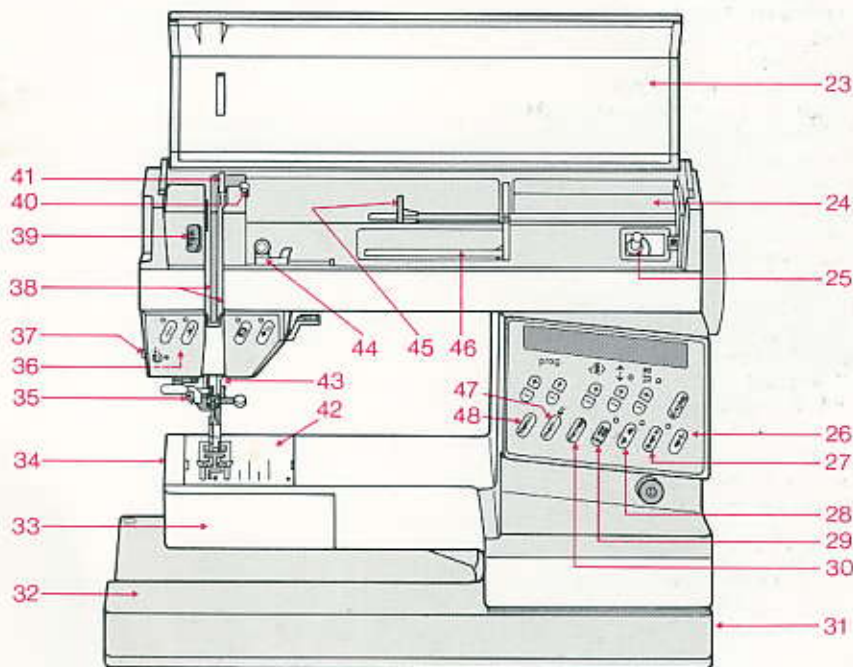
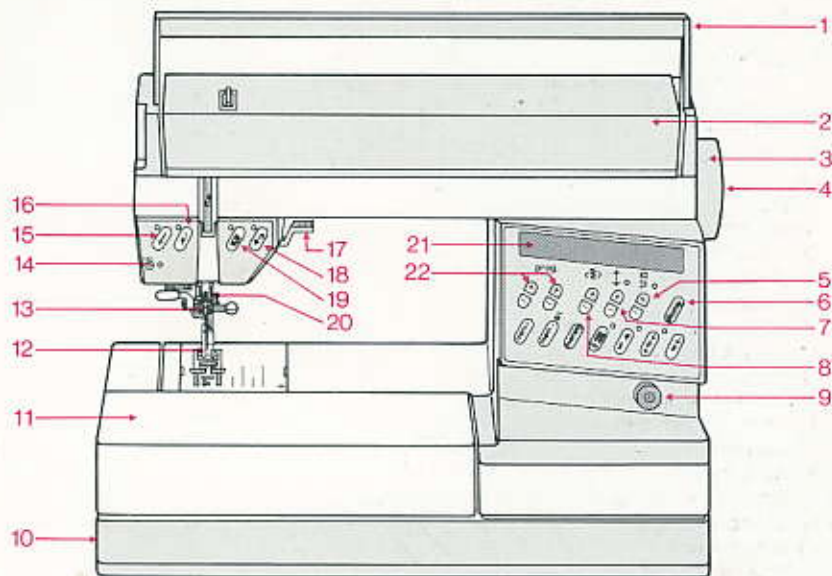

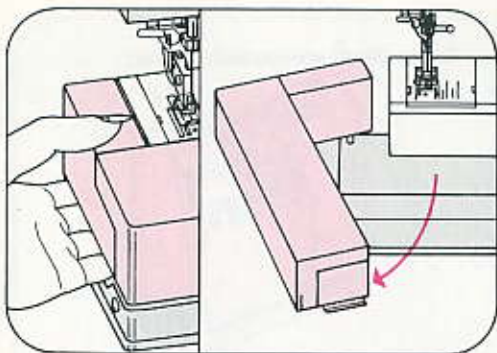

**Spoelen:** Met de linkerhand de werkbox wegdraaien

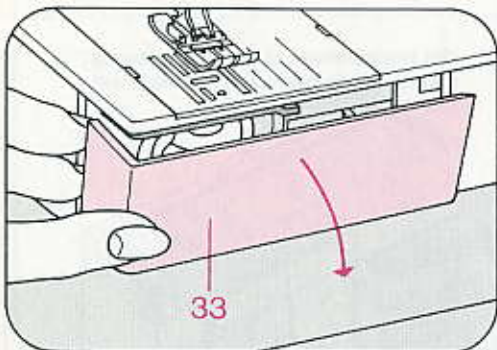

Het afsluitklepje 33 naar beneden openen.

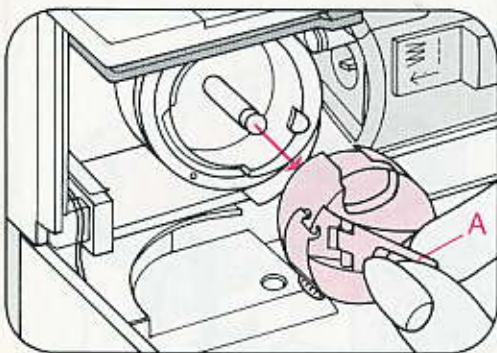

De stroom uitschakelen met hoofdschakelaar 9. Spoelhuis aan klepje A wegtrekken.

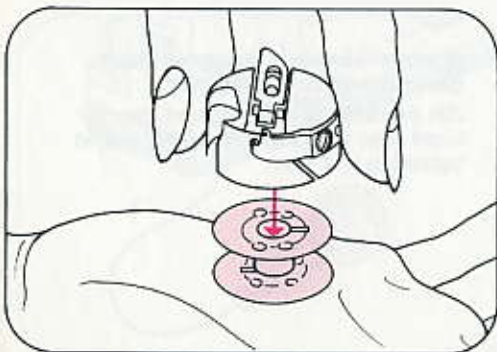

Klepje A loslaten, dan valt de spoel eruit.

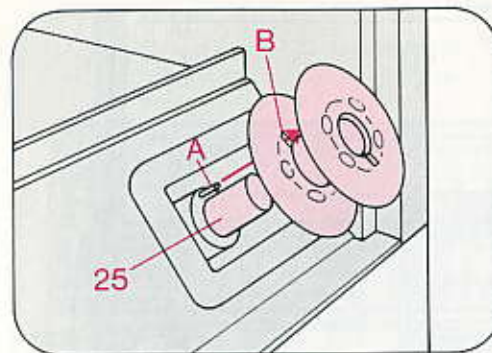

Steek de spoel op spoelas 25 en draai hem tot gleuf B over stift A valt.

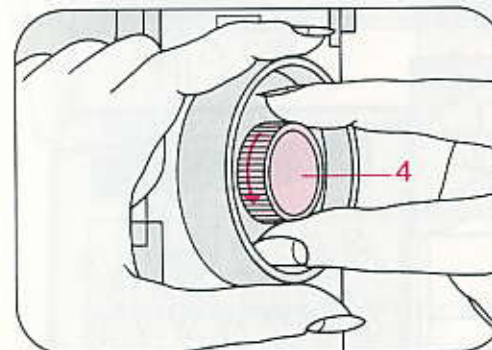

**Handwiel uitschakelen.** Pak het handwiel vast en draai koppelschroef 4 naar u toe.

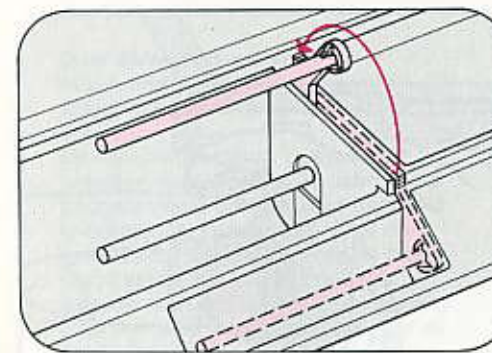

Tweede garenpen omhoog klappen.

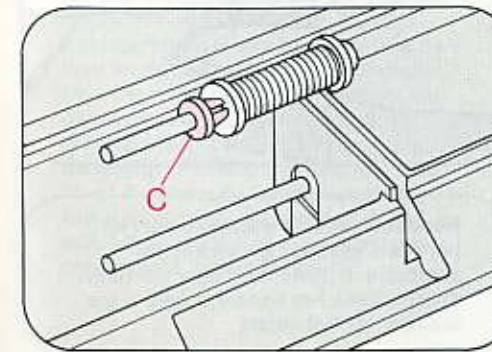

Een klosje garen op de garenpen schuiven en dit vastzetten met het kleine borgschijfje C.

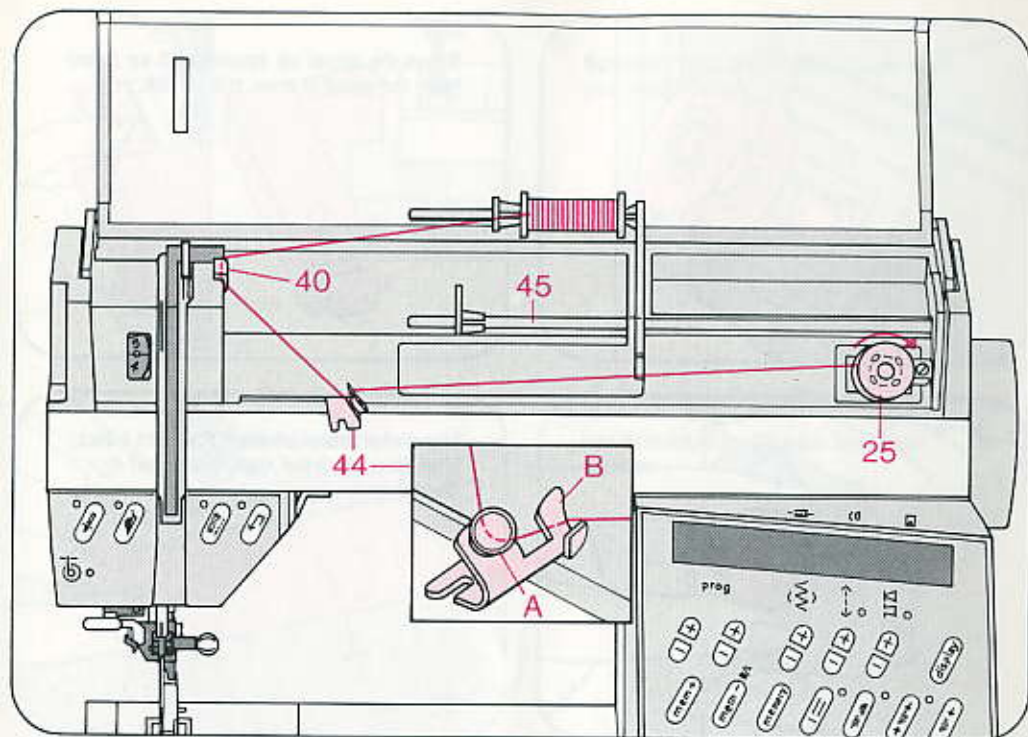

#### Spoelen vanaf de tweede garenpen:

Spoeldraadgeleider 44 naar voren trekken. Vanaf de klos de draad eerst door geleider 40 leiden. Dan de draad in spoelvoorspanning A en vervolgens om geleidingsneus B trekken. Nu de draad naar spoelwinder 25 leiden en enige keren rechtsom om het spoeltje wikkelen. De spoel naar rechts drukken. Dan de hoofdschakelaar inschakelen. Aansluitend de voetpedaal intrappen en de spoel volwinden. De volle spoel naar links drukken, van de as nemen en de spoel met de draadafsnijder 37 doorsnijden. Op dezelfde wijze kan vanaf garenpen 45 worden gespoeld.

**Belangrijk:** Heeft u toevallig een leeg M- of P-geheugen opgeroepen, dan kan de machine niet spoelen. Kies voordat u gaat spoelen een programma tussen 00 en 177. Indien klosjes garen voorzien zijn van een draadgleuf moet de gleuf naar rechts op de garenpen geschoven worden.

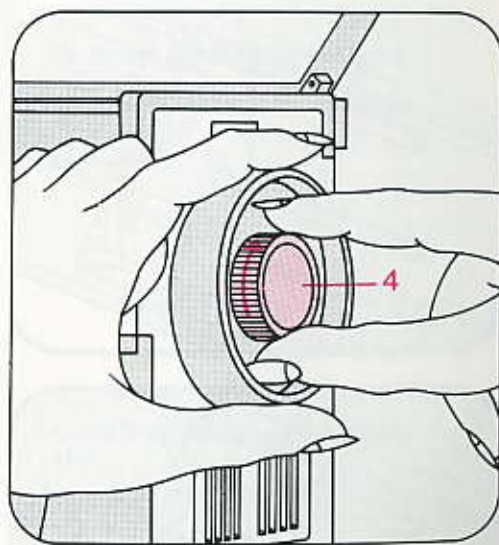

**Naaimechanisme inschakelen:** Het handwiel vasthouden en koppel-schroef 4 in pijlrichting naar achteren draaien. Dan het handwiel naar u toe draaien, tot het inklikt.

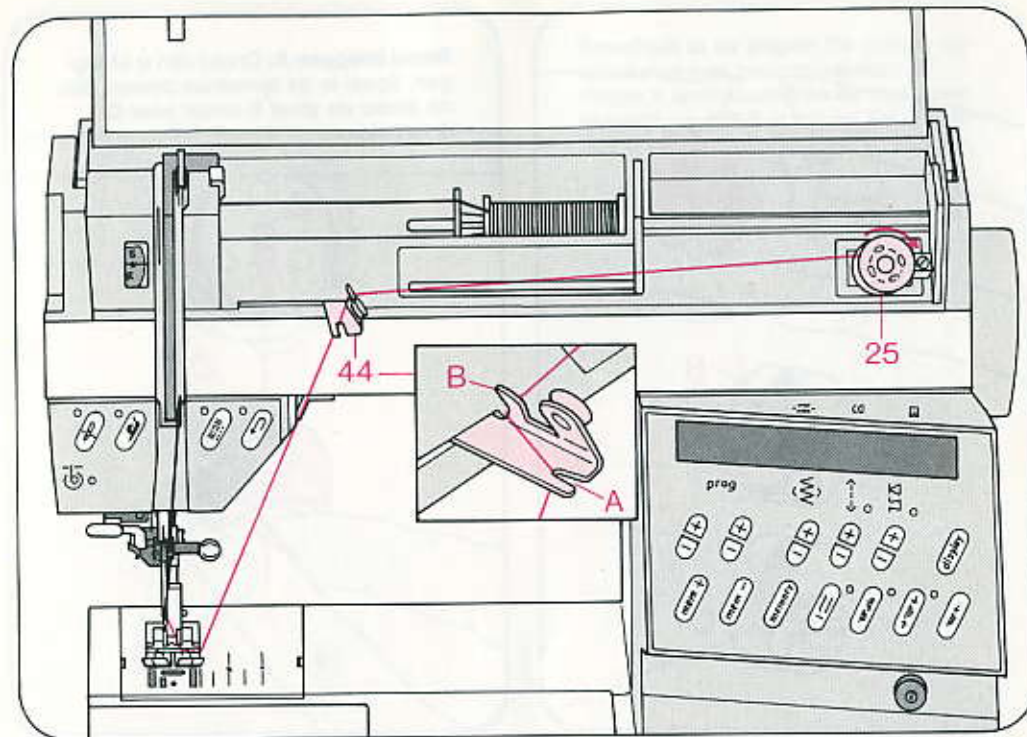

#### Door de naald spoelen:

Alleen met een metalen naaivoet!  
Spoelvoorspanning 44 naar u toe draaien.

De naaivoet omhoog. Dubbel-stoftransport inschakelen. De naald in de hoogste stand brengen. Het handwiel ontkoppelen. Een leeg spoeltje op spoelwinder 25 steken. Trek de boven-draad onder het voetje door naar geleider 44. Leidt de draad in opening A en om neus B, zie tekening, naar de spoel. De draad enkele keren rechtsom om het spoeltje wikkelen. Dan de spoel naar rechts drukken. Nu de hoofdschakelaar inschakelen. Voetpedaal intrappen en de spoel volwinden. De volle spoel naar links drukken, van de winder nemen en de draad met draadafsnijder 37 doorsnijden.

**Belangrijk:** Heeft u toevallig een leeg M- of P-geheugen opgeroepen, dan kan de machine niet spoelen. Kies daarom voordat u gaat spoelen een programma tussen 00 en 177.

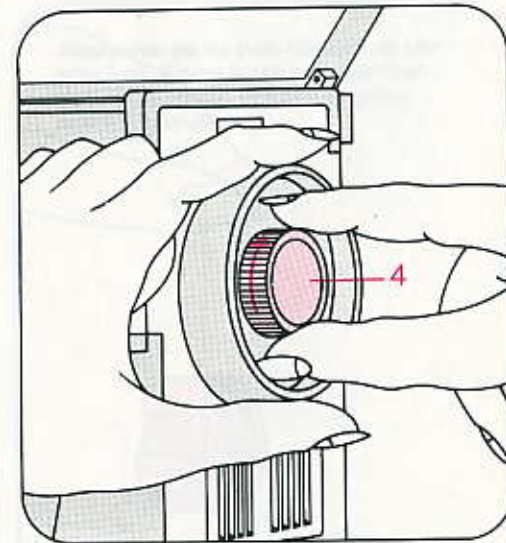

**Naaimechanisme inschakelen:** Het handwiel vasthouden en koppel-schroef 4 in pijlrichting naar achteren draaien. Dan het handwiel naar u toe draaien, tot het klikt.

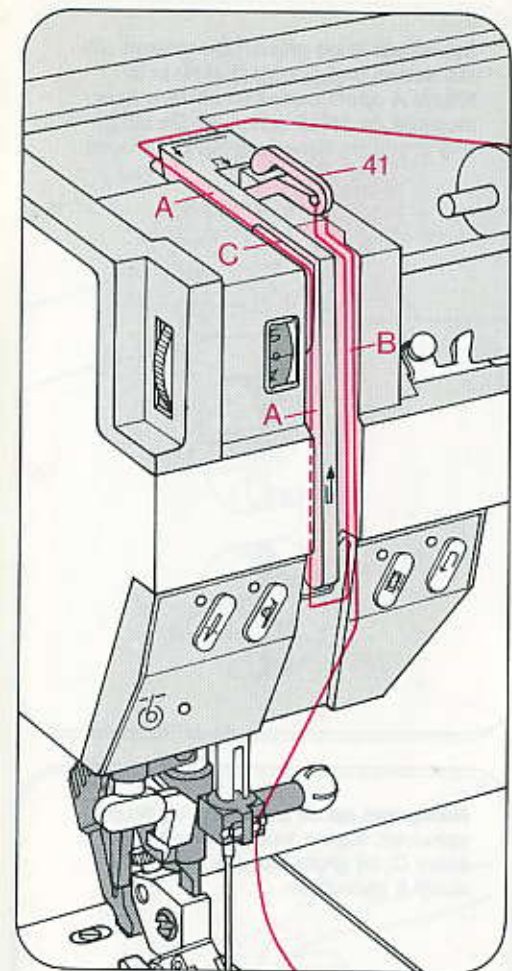

#### Inrijgen van de bovendraad:

De stroom uitschakelen met hoofdschakelaar 9. Naald in de hoogste stand; naaivoet omhoog. Dan de draad volgens de tekening door gleuf A, links voorbij spanning C, naar beneden en dan weer omhoog via gleuf B, door draadhevel 41 leiden. Vervolgens de draad omlaag via gleuf B in de rechter geleider van de naaldhouder leggen.

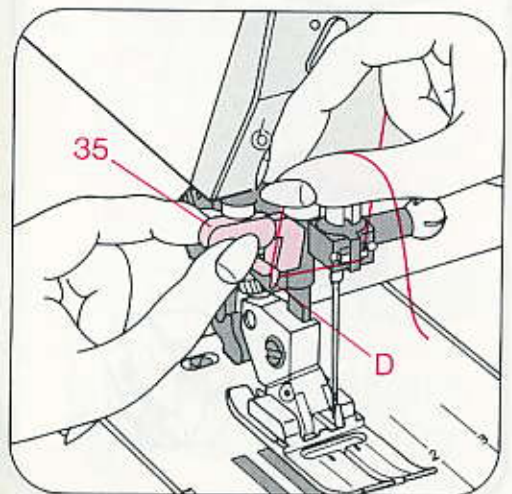

De bovendraad achter haakje D leggen en strakhouden. Toets 35 geheel naar beneden drukken en naar de achterzijde draaien.

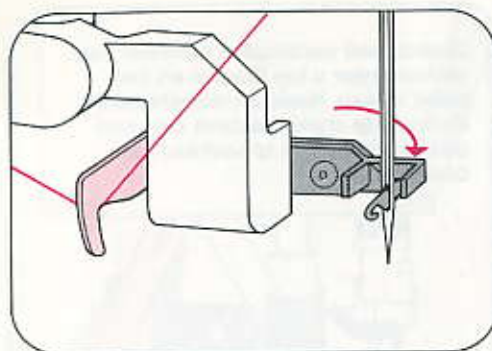

Het haakje van de insteker komt nu door het oog van de naald.

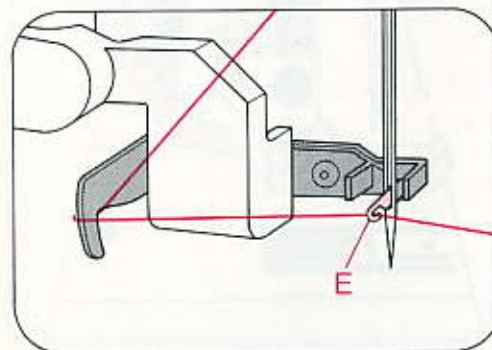

De bovendraad naar rechts in haakje E hangen.

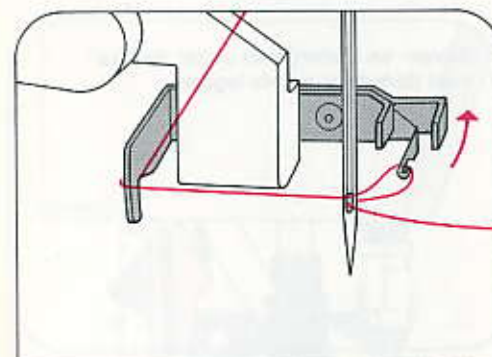

Laat de draad los terwijl u toets 35 terug laat glijden. Het haakje trekt hierbij een lus door het naald oog. De lus met de hand geheel door het oog van de naald trekken.

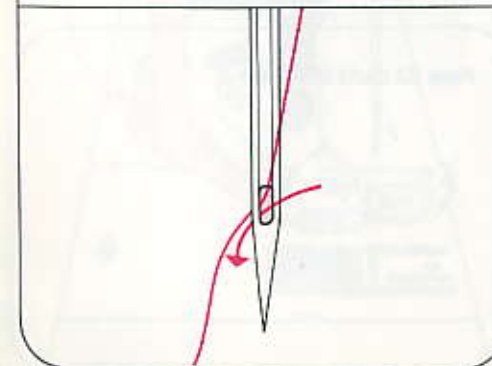

**Gerrijts**  
Handelsstraat 14  
9501 ET Stadskanaal  
tel. 0599-612419  
[www.naaimachinehandel.com](http://www.naaimachinehandel.com)  
en [www.paspop.com](http://www.paspop.com)  
[info@gerrijts.nl](mailto:info@gerrijts.nl)

### Toegangscodes programmeren

Door de computer van de Creative te voeden met een eigen drietallige letter-code wordt de machine voor gebruik door anderen geblokkeerd. Bij CODE 000 is de machine niet geblokkeerd.

#### Code ingeven:

- Toets **30 memory** indrukken en vasthouden.
  - **Hoofdschakelaar 9** inschakelen.
  - Toets **30 memory** loslaten.
- In het beeldscherm verschijnt nu CODE 000 (afb. 1).

#### Attentie!

Tijdens het inschakelen van de machine mag toets **47 mem-** niet ingedrukt worden daar dan al de eventueel ingegeven programma's uit de M- en P- geheugens worden gewist. Met de toetsen 8, 7 en 5 + of -, worden de drie letters voor de code opgeroepen.

Voorbeeld: EVA

- Met **toets 8+** letter E kiezen (afb. 2),
  - met **toets 7+** letter V en
  - met **toets 5+** letter A kiezen.
- Toets **6 display** indrukken (afb. 3).

De code EVA is nu opgeslagen in de computer en de machine staat klaar om te naaien.

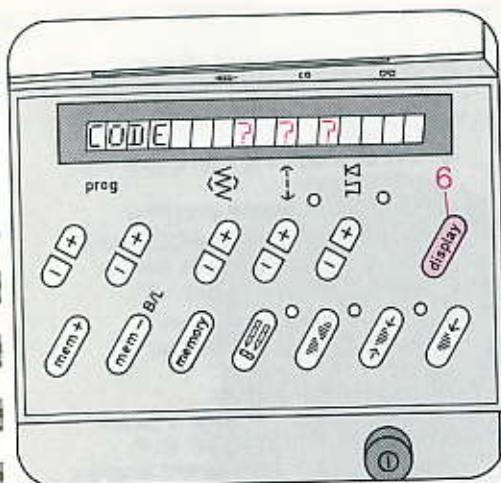
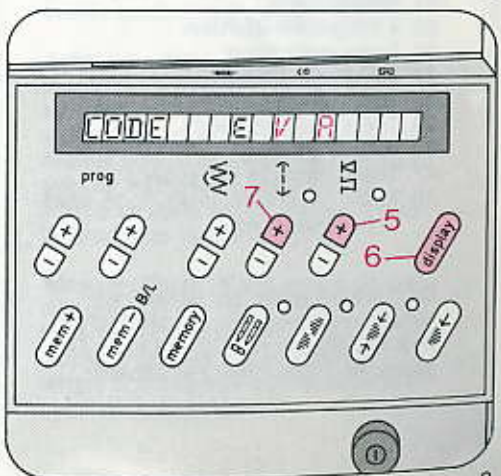
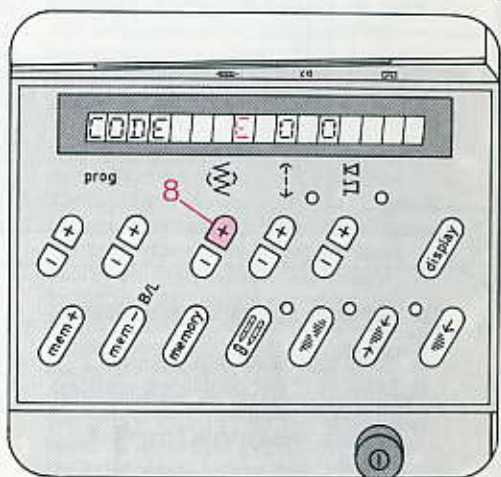
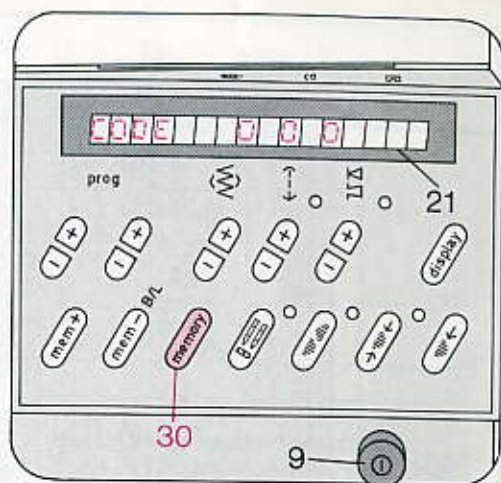

Is de toegangse eenmaal geprogrammeerd in de computer, dan moet steeds na het inschakelen van de machine dezelfde code weer ingegeven worden, daarmee wordt de blokkering opgeheven.

Voorbeeld:

- Hoofdschakelaar 9 indrukken. In beeldscherm 9 verschijnt CODE ??? (afb. 4).
  - Met **toets 8+** E kiezen,
  - met **toets 7+** V en
  - met **toets 5+** A kiezen.
- Toets **6 display** indrukken (afb. 2 en 3).

De machine is nu gebruiksklaar.

Is de code verkeerd ingegeven, verschijnt in het beeldscherm CODE \_\_\_\_ (afb. 5). Dan de machine uitschakelen, na ongeveer 5 seconden weer inschakelen, en de juiste code opnieuw ingeven.

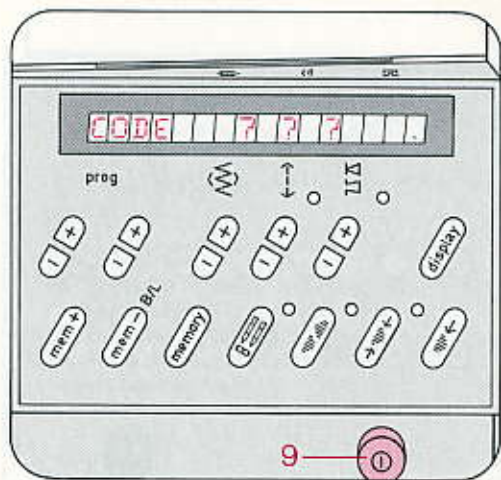

1

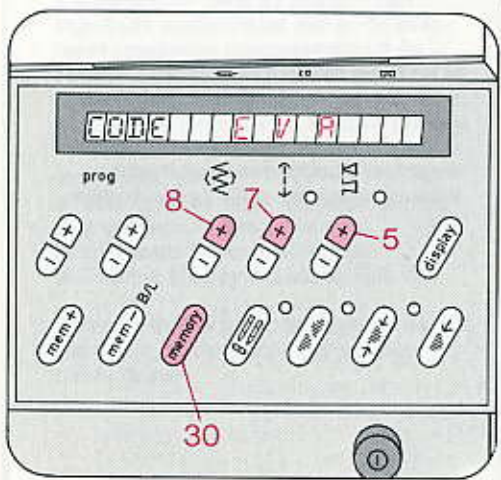

2

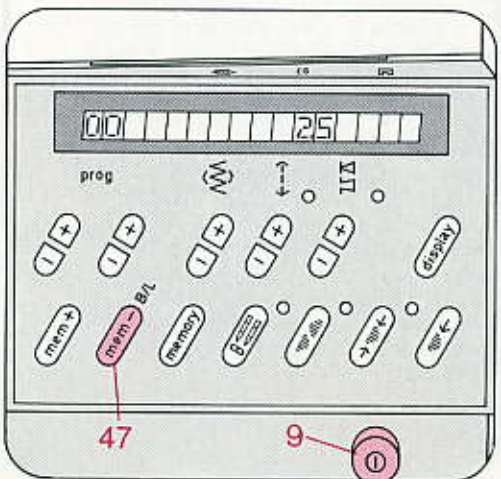

3

**De code veranderen of wissen:**

- **Hoofdschakelaar 9** indrukken. In het beeldscherm verschijnt CODE ??? (afb. 1).
- Met de **toetsen 8, 7 en 5** EVA ingeven.
- Toets **30 memory** indrukken. Nu verschijnt in het beeld-CODE 000 en kan er een nieuwe code worden geprogrammeerd. (Zie blz. 34).
- Toets **6 display** indrukken. De machine staat naaklaar.

**Alle geheugens wissen:**

- Als er geen toegangscode is geprogrammeerd, kunnen de M- en P-geheugens gezamenlijk gewist worden.
- De machine uitschakelen.
  - Toets **47 mem -** indrukken en vasthouden.
  - **Hoofdschakelaar 9** inschakelen.
  - Toets **mem -** loslaten (afb. 3).
- Alle geheugens zijn nu leeg.



