

# BEDIENINGSKNOPPEN EN ZICHTBARE ONDERDELEN KAYSER 69 - POPULAIR (VRIJE ARM)

**Gerrijts**  
 Handelsstraat 14  
 9501 ET Stadskanaal  
 tel. 0599-612419  
 www.naaimachinehandel.com  
 en www.paspop.com  
 info@gerrijts.nl

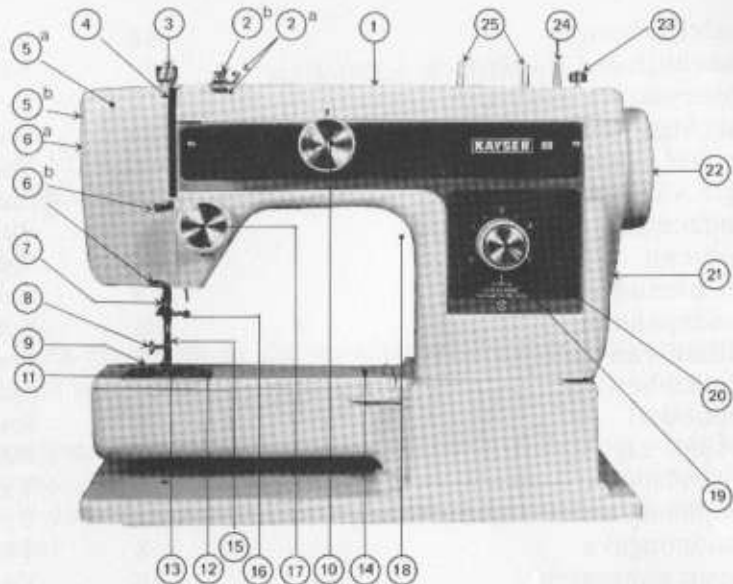
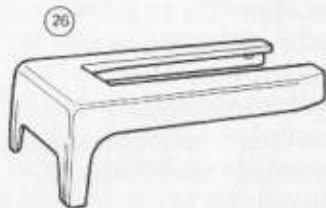

- |                                   |   |  |
|-----------------------------------|---|--|
| 1. Bovendeksel                    | 8. Bevestigingsschroef naaivoet             | 17. Bovenspanning                        |
| 2a. Draadgeleider                 | 9. Naaivoet                                 | 18. Doorgangsruijme                      |
| 2b. Spanning voor spoelwinder     | 10. Zigzagknop met nuttige steken indicatie | 19. Transporteurverzinker                |
| 3. Stofdrukregeling               | 11. Steekplaat                              | 20. Steeklengte instelling en retourknop |
| 4. Draadhefboom                   | 12. Afdeklplaat                             | 21. Riembeschermer                       |
| 5a. Kopdeksel                     | 13. Transporteur                            | 22. Handwiel                             |
| 5b. Lichtschakelaar (achterzijde) | 14. Grondplaat                              | 23. Spoelwinder                          |
| 6a. Naaivoetlichter (achterzijde) | 15. Naald                                   | 24. Spoelhouder                          |
| 6b. Draadgeleiders                | 16. Naaldschroef                            | 25. Garenkloshouder                      |
| 7. Naaldstang                     |   | 26. Aanschuiftafel                       |

## BEDIENINGSKNOPPEN EN ZICHTBARE ONDERDELEN KAYSER 70 (VLAKKE GRONDPLAAT)

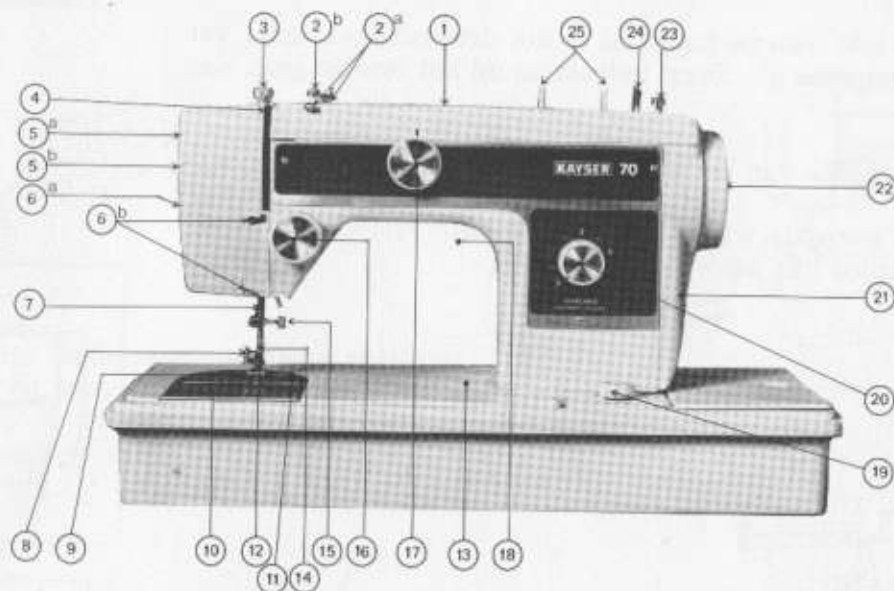

- |                                   |   |  |
|-----------------------------------|---|--|
| 1. Bovendecksel                   | 8. Bevestigingsschroef naaivoet             | 18. Doorgangsruijnte                     |
| 2a. Draadgeleider                 | 9. Naaivoet                                 | 19. Transporteurverzinker                |
| 2b. Spanning voor spoelwinder     | 10. Steekplaat                              | 20. Steeklengte instelling en retourknop |
| 3. Stofdrukregeling               | 11. Afdekplaat                              | 21. Riembeschermer                       |
| 4. Draadhefboom                   | 12. Transporteur                            | 22. Handwiel                             |
| 5a. Kopdeksel                     | 13. Grondplaat                              | 23. Spoelwinder                          |
| 5b. Lichtschakelaar (achterzijde) | 14. Naald                                   | 24. Spoelhouder                          |
| 6a. Naaivoetlichter (achterzijde) | 15. Naaldschroef                            | 25. Garenkloshouder                      |
| 6b. Draadgeleiders                | 16. Bovenspanning                           |  |
| 7. Naaldstang                     | 17. Zigzagknop met nuttige steken indicatie |  |

**Gerrits**  
 Handelsstraat 14  
 9501 ET Stadskanaal  
 tel. 0599-612419  
[www.naaimachinehandel.com](http://www.naaimachinehandel.com)  
 en [www.paspop.com](http://www.paspop.com)  
[info@gerrits.nl](mailto:info@gerrits.nl)

## SPOELHULS UITNEMEN

1. Draai met de hand het handwiel, tot de naald in de hoogste stand staat.
2. Afdekplaat openen.
3. Pak met duim en wijsvinger het klepje van de spoelhuls en trek de huls uit de grijper. Zolang het klepje geopend blijft, zal het spoelklosje in de huls geklemd blijven. Laat het klepje los en draai de huls om, dan zal het klosje er uit vallen. Indien de naald niet in de hoogste stand wordt geplaatst, zal de spoelhuls niet uit de grijper genomen kunnen worden. Gebruik uitsluitend goede, rechte naalden, anders kan de grijper worden beschadigd.

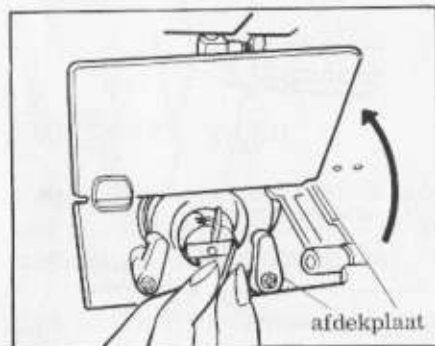

Kayser 70

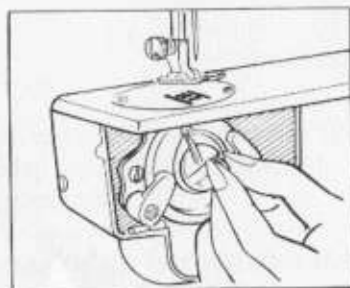

Kayser 69

## SPOEL WINDEN

1. Klem het handwiel met de linkerhand en draai de frictieschroef met de rechterhand los (naar links). Nu kan het handwiel vrij draaien, zonder dat het mechanisme van de machine meedraait.



## SPOEL WINDEN (vervolg)

2. Zet een klos garen op de garenklossen.
3. De draad via de spoelspanning door een gaatje van het spoeltje halen (zie afbeelding).
4. Het spoeltje op de as van de spoelwinder plaatsen en naar rechts tegen de spoelwinder drukken.
5. Klem de begindraad tussen de vingers en laat de machine flink draaien. Het begindraadje zal na enkele windingen dan vanzelf afbreken.
6. Machine laten doorlopen totdat het spoeltje automatisch afslaat.
7. Frictieschroef aan het handwiel naar rechts vastzetten.

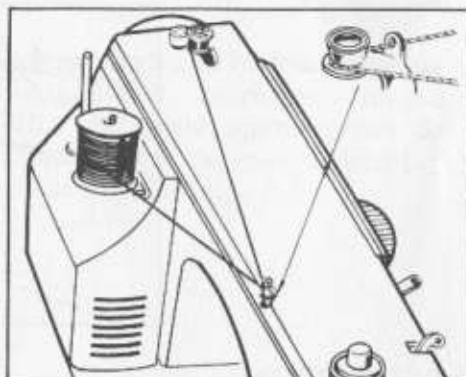
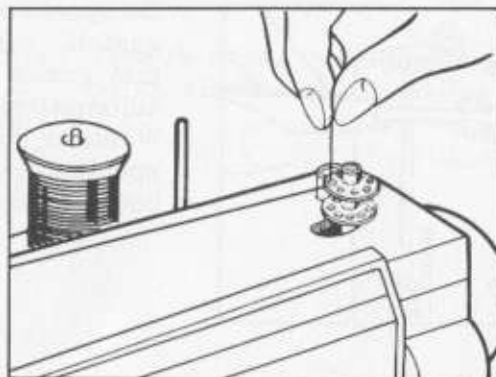
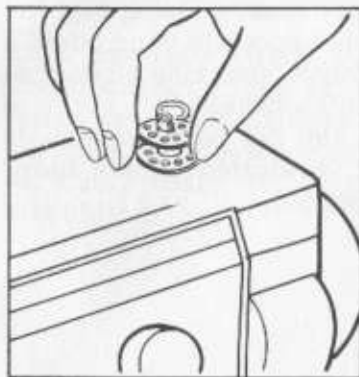

## SPOEL INRIJGEN



Laat ongeveer 10 cm spoel-  
draad van het klosje vrij.  
Neem de spoelhuis in de lin-  
kerhand, plaats het klosje in  
de huls, zoals boven in de  
afbeelding.

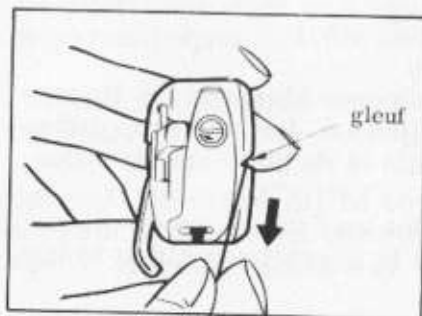

Trek de draad in de gleuf van  
de spoelhuis, zie afbeelding.

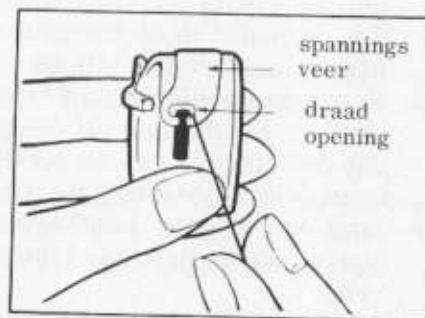

Dan de draad onder de span-  
ningsveer doorhalen, tot ze  
bij de ovale opening van de  
huls onder de veer uitkomt.  
Zie afbeelding.

## INRIJGEN VAN DE BOVENDRAAD

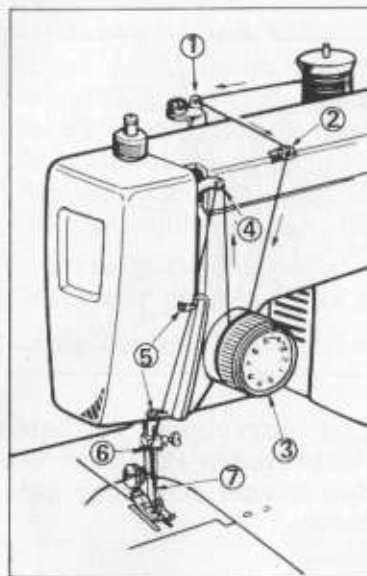

De draadhefboom (4) in de hoogste stand zetten, plaats het garen op de garenklossen.

De bovendraad inrijgen van 1 naar 7 - de pijlen volgen - (zie afbeelding).

Wanneer U de draad bij de bovenspanningsknop (3) van rechts onder naar links boven aantrekt, wordt de draad automatisch tussen de spanningsplaatjes en over de spanningsveer gelegd.

Ongeveer 10-12 cm draad door de naald via het naaivoetje naar achteren leggen.

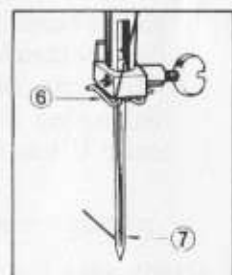
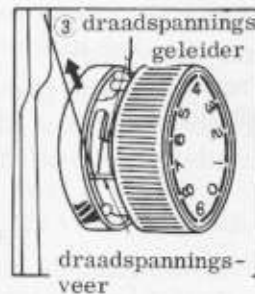
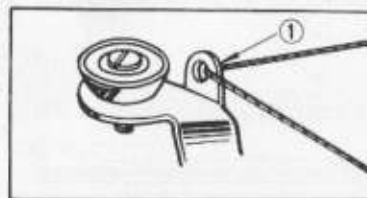

## OPHALEN VAN DE SPOELDRAAD

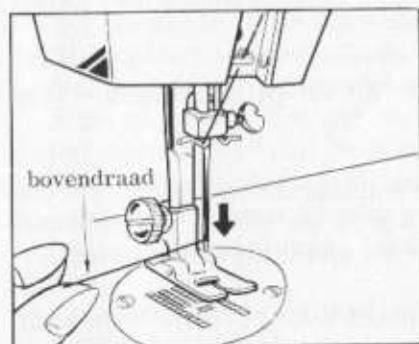

1. Pak de bovendraad tussen duim en wijsvinger van de linkerhand en draai met de rechterhand het vliegwiel van de machine een volle slag rond (bovenzijde naar U toe !).

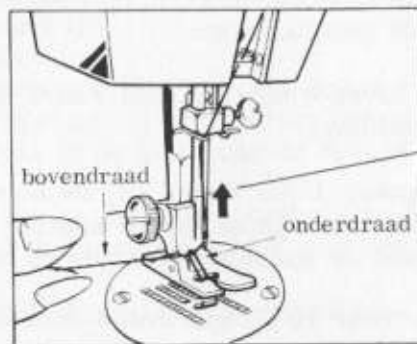

2. Trek even aan de bovendraad, die dan de spoeldraad heeft meegenomen. Het lusje met de schaarpunt uittrekken.

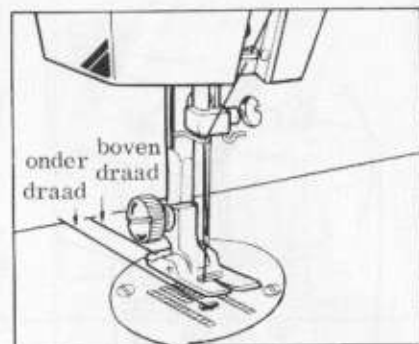

3. Leg vervolgens de beide draadeinden 10-12 cm onder de voet door naar achteren.

## DE SPOELHULS IN DE GRIJPER PLAATSEN

1. Zet de naald in de hoogste stand afb. 1
2. Afdekplaat openen afb. 2a - 2b
3. Neem de spoelhuls aan het geopende klepje in de linkerhand en plaats het op de grijperas. Hierbij erop letten dat de "vinger" van de spoelhuls in de holte van de spoelbaan (zie afbeelding 3) valt.

Laat vervolgens het klepje los en druk de spoelhuls geheel op de grijperas. Meestal is daarbij een klikje te horen.

De spoelhuls is nu goed ingezet. Let op dat de spoeldraad geheel vrij blijft.

### Kayser 70

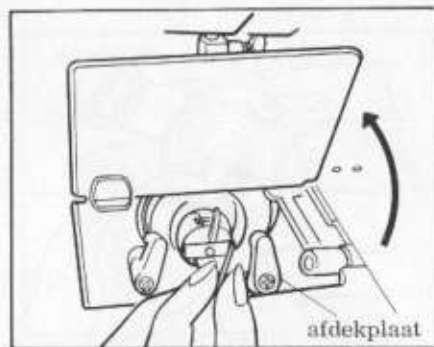

afb. 2b

### Kayser 69 Kayser Populaire

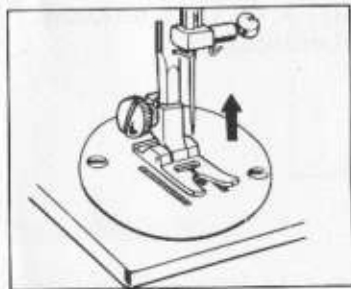

afb. 1

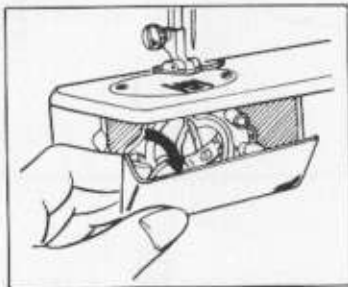

afb. 2a

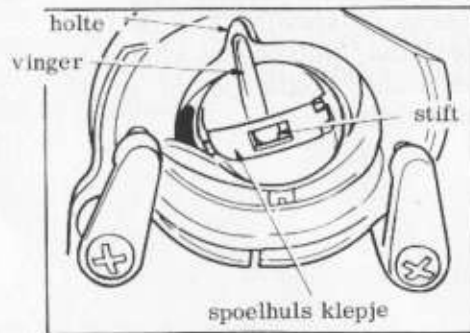

afb. 3