

**GERRIJTS**Naaimachine handel
&
Satorijwww.naaimachinhandel.com
www.paspop.comHandelsstraat 14
9501 ET Stadskanaal
Tel. 0599 - 612419
info@gerrijts.nl

- | | | |
|-------------------------------|--|---|
| 1. Draadgeleider | 15. Grijperdeksel | 27. Knop voor achteruit naaien |
| 2. Draadhefboom | 16. Grondplaat | 28. Steeklengteknop |
| 3. Knop voor persvoetdruk | 17. Naaldklem Schroef | 29. Driestandenknop |
| 4. Wieltje voor draadspanning | 18. Persvoetstang | 30. Riembeschermer |
| 5. Deksel | 19. Naald | 31. Steekbreedteknop |
| 6. Draadgeleider | 20. Transporteur | 32. Aanslag voor knoopsgaten maken |
| 7. Draadaantrekveer | 21. Steekplaat | 33. Knop voor het verzinken van de transporteur |
| 8. Draadgeleider | 22. Greep om de lamp omlaag te trekken | 34. Draadgeleider voor spoelen |
| 9. Naaldstang | 23. Lampbeschermkap | 35. Grendelgat voor aanschuiftafel |
| 10. Persvoetschroef | 24. Schakelaar | 36. Spoelas |
| 11. Naaivoet | 25. Vliegwiel | 37. Knop voor vertragsmechanisme |
| 12. Vrije arm | 26. Symbolen voor links-midden-rechts | |
| 13. Spoelhuls | | |
| 14. Grijper (spoel) | | |

Het uitnemen van de spoelhuls

De aanschuiftafel optillen of wegnemen, en het deksel voor de spoelhuls openen. Er is een kleine uitsijding op de vrije arm aan de linkerkant van het deksel. De spoelhuls met duim en wijsvinger zo vastpakken, dat de grendel ingedrukt wordt; daarna de spoelhuls uitnemen. Zolang de grendel ingedrukt blijft, zit de spoel vast in de huls. Zodra u de grendel loslaat, valt de spoel eruit.

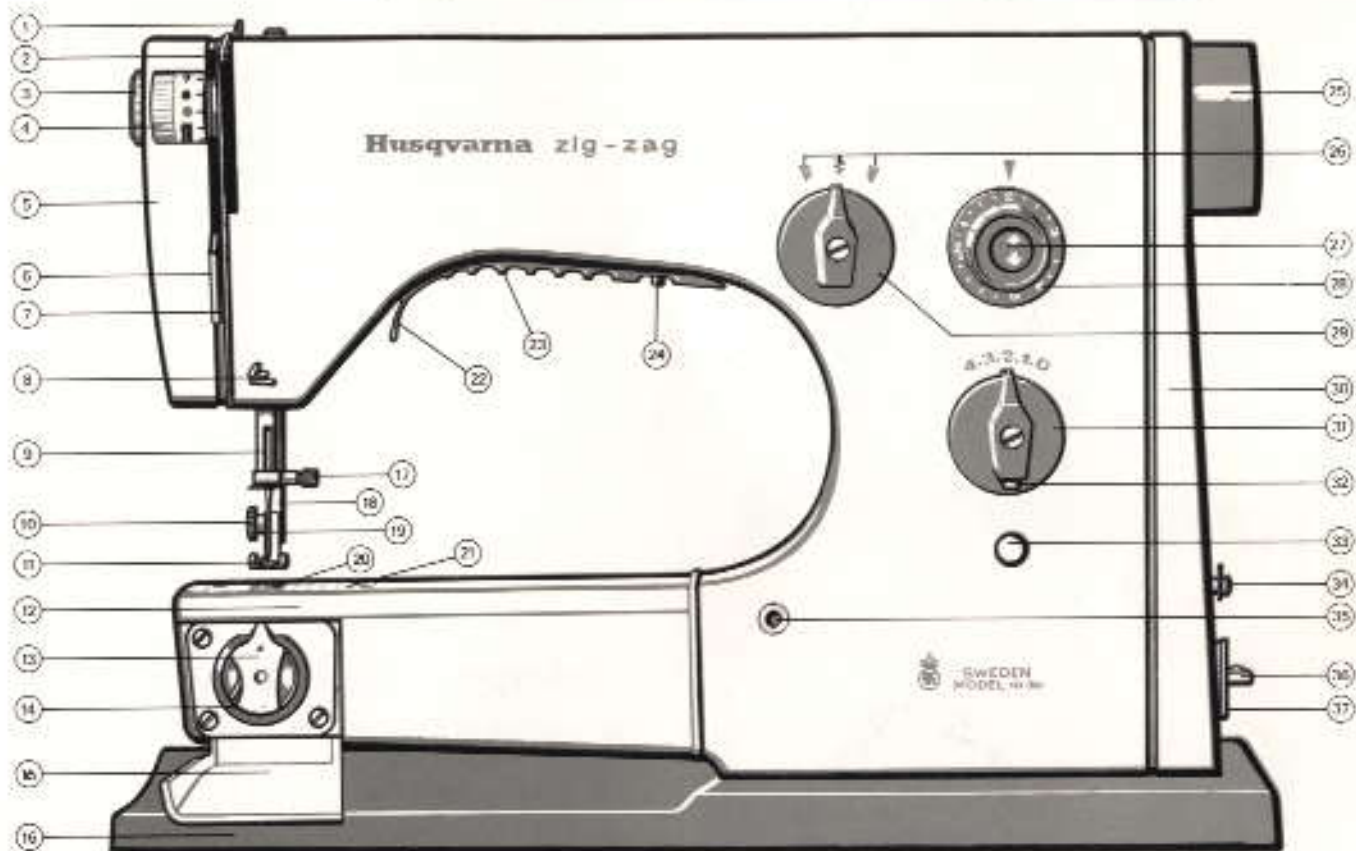
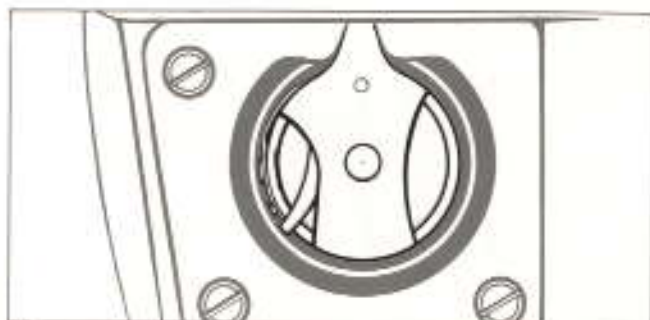

Spoelen

Neem een lege spoel uit de apparatendoos. Aan de ene kant van de spoel zit een punt. Schuif de spoel, met de punt buitenwaarts gericht, op de spoelas, die zich aan de rechterkant van de machine bevindt. De draad inrijgen zoals afgebeeld. Begin van boven en wikkel de draad enkele malen om de spoel. Het draadeinde vasthouden en de voetpedaal indrukken. Zodra het spoelen begint, moet u het draadeinde loslaten. Met spoelen ophouden voordat de spoel helemaal vol is, ca. 1 mm van de rand.

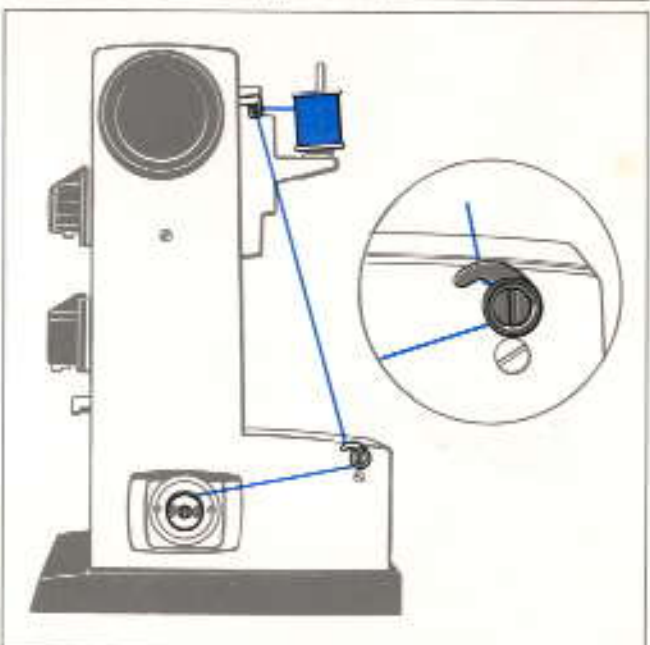

Gerrijts

Handelsstraat 14
9501 ET Stadskanaal
tel. 0599-612419

www.naaimachinehandel.com
en www.paspop.com
info@gerrijts.nl

Onderdraad inrijgen

Wanneer de spoel vol is, legt u hem naast de spoelhuls met de punt naar boven. Opletten hoe de draad loopt. Leg de spoel daarna, *zonder hem om te keren*, in de spoelhuls.

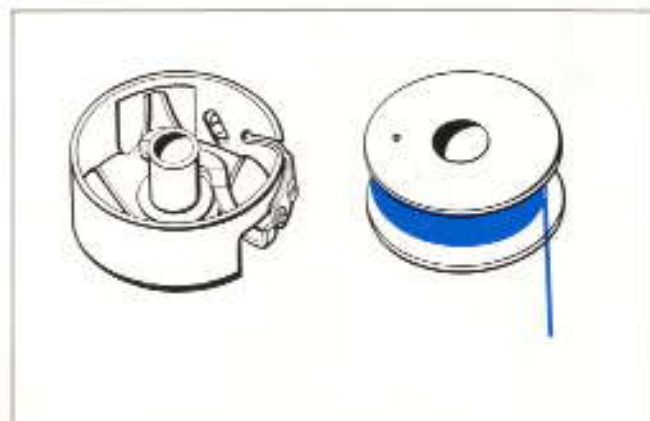

De draad in de gleuf aan de kant van de spoelhuls leiden. De draad onder de spanningsveer trekken. Controleren of de spoel in de richting van de pijl draait, als aan de draad wordt getrokken.

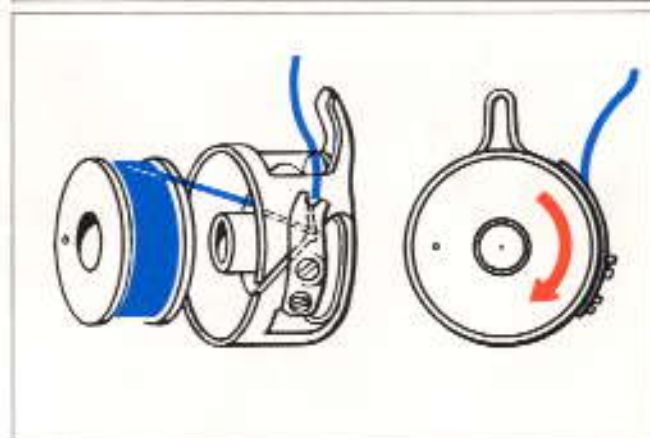

Inzetten van de spoel

Breng de spoel op z'n plaats met de hoorn naar boven. Door licht op de spoel te drukken, komt deze op z'n plaats te zitten. Laat de draad hangen. Sluit het grijperdeksel.

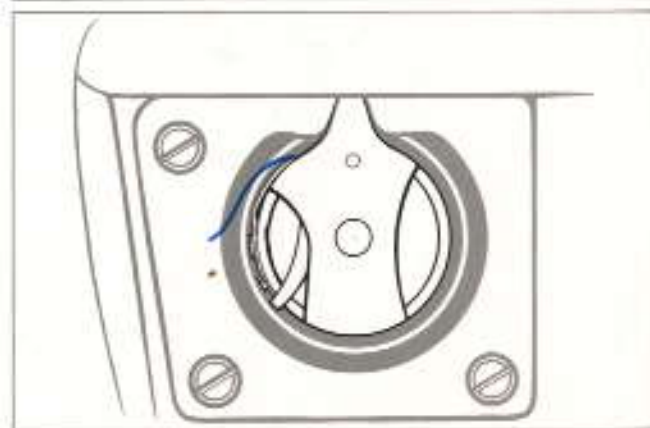

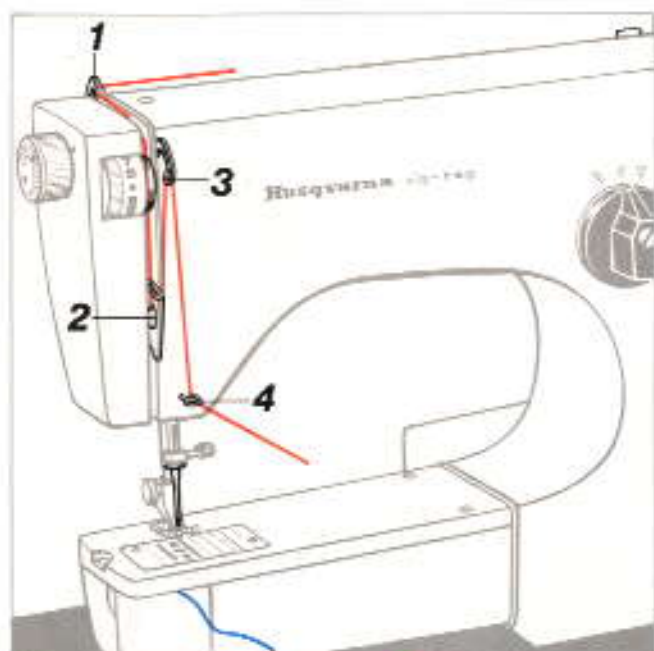

Het inrijgen van de bovendraad

Let erop dat het naaivoetje gelicht is. Draai het vliegwiel naar u toe, totdat de naald in de hoogste stand staat. Zet de garenklos op de linker garenpin en rijg de draad door draadgeleider 1 op de bovenarm. Vervolgens trekt u de draad naar onderen en om draadgeleider 2. Nu rijgt u verder, waarbij u de draad van links in het gleufje van draadhefboom 3 trekt. Vervolgens moet de draad door de spiraalvormige geleider 4 geleid worden.

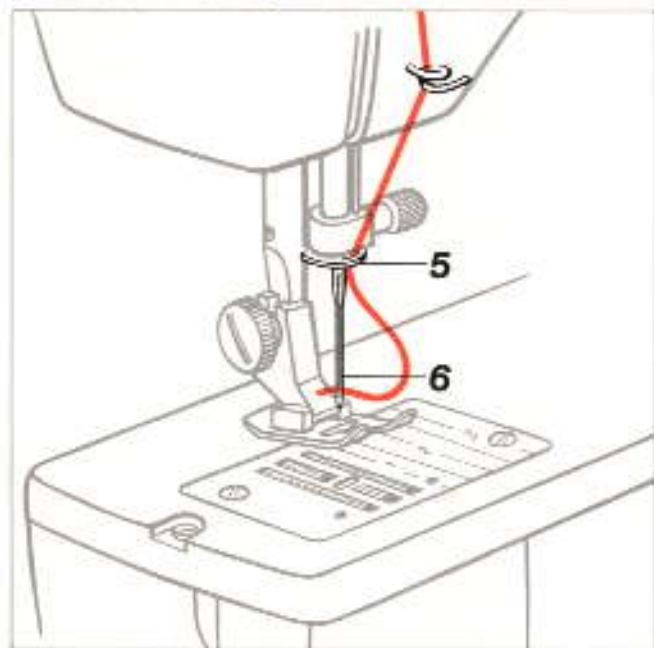

Men moet er vooral voor zorgen, dat de draad werkelijk achter de zwarte draadgeleider 5 onder de naaldklem ligt. De draad wordt van voren naar achteren in de naald gestoken. Dank zij de contrasterende witte kleur achter het oog van de naald, wordt het insteken van de draad in de naald 6 vergemakkelijkt.

Het ophalen van de onderdraad

Houd de ingeregen bovendraad slap en draai het vliegwiel naar u toe tot de naald éénmaal naar beneden en weer naar boven is gegaan. Als de naald in de hoogste stand staat, trekt u voorzichtig aan de bovendraad en krijgt dan een lus van de onderdraad, die u gemakkelijk kunt pakken. Niet te hard aan de bovendraad trekken, daar dan de naald verbogen kan worden.

Gerrijts
Handelsstraat 14
9501 ET Stadskanaal
tel. 0599-612419
www.naaimachinehandel.com
en www.paspop.com
info@gerrijts.nl

De draden worden ongeveer 15 cm naar achteren getrokken. Zijn de draden te kort, dan kan het gebeuren, dat de draad uit het oog van de naald getrokken wordt als u begint te naaien.

Garenmesje

Aan de achterkant van de persvoetstang bevindt zich een schuine insnijding. Als u de draad daarlangs trekt, wordt het garen gemakkelijk afgesneden.

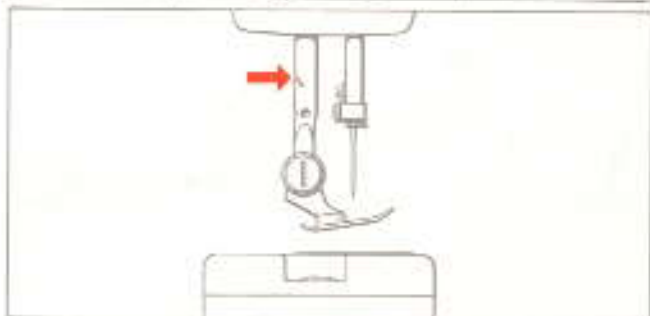
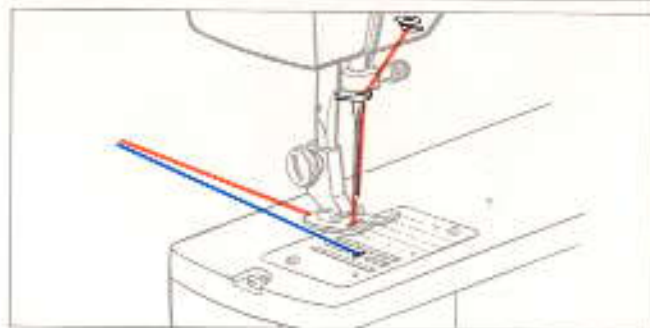
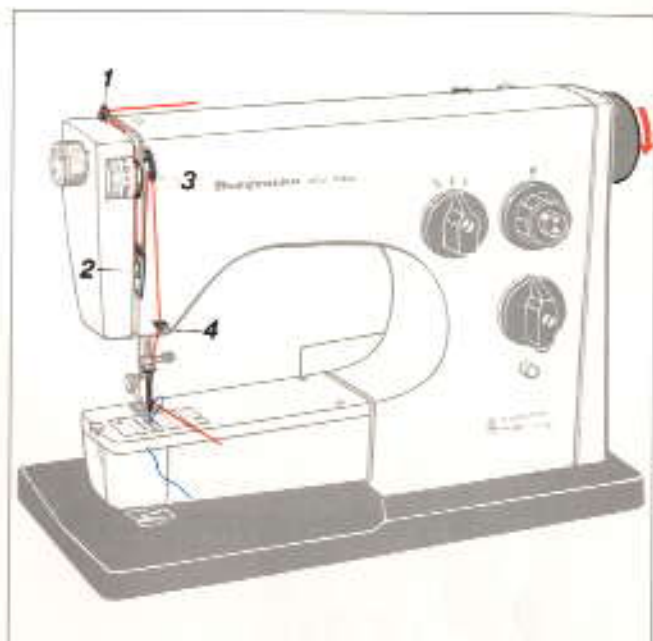

Daarna wordt de trens genaaid. De steekbreedte op 4 zetten en de achteruitknop losmaken. 3—4 steken naaien, waarbij u de stof tegenhoudt, of de transporteur verzinkt. Vergeet niet de naald uit de stof te draaien, wanneer u de volgende afstelling verricht.

Nu de 3-standenknop op de rechter uitslag draaien, de steekbreedte op 2 stellen en nogmaals over de 2 stekenrij naaien.

Het knoopsgat wordt afgemaakt door de steekbreedteknop op 4 te zetten en een trens van 3—4 steken te maken, waarbij de stof tegengehouden, of de transporteur verzonken wordt. Nu wordt de steekbreedteknop op 0 gedraaid en worden de draden door enkele steken op elkaar te naaien, afgehecht, terwijl u de stof tegenhoudt, of de transporteur verzinkt.

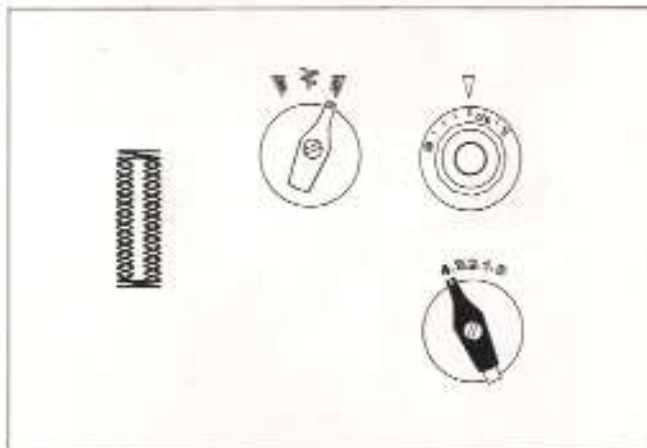
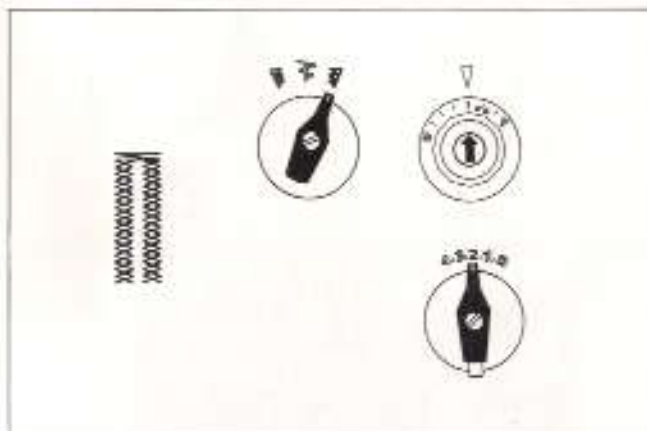
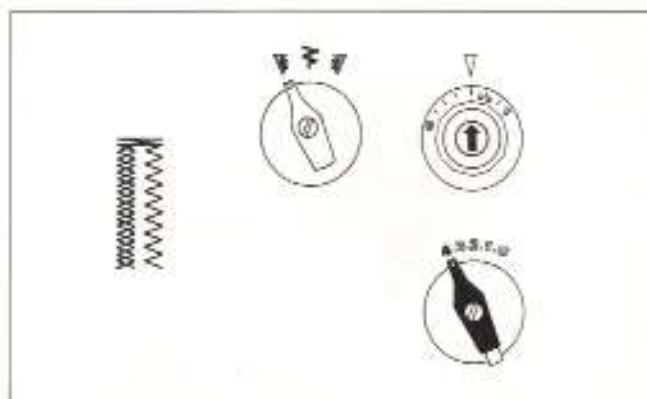

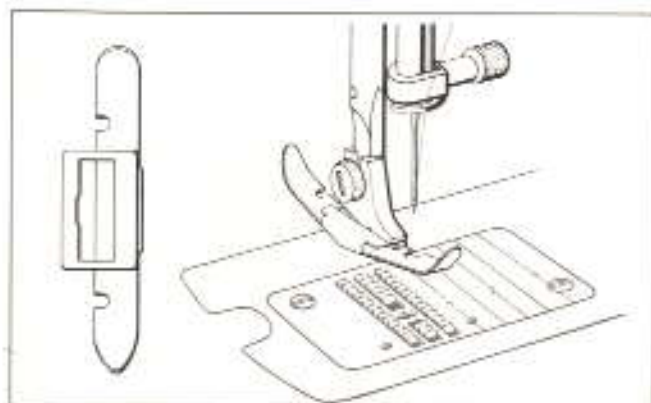

Ritssluitingvoetje

Het ritssluitingvoetje (41 12 989) kan zo vastgezet worden, dat het òf aan de rechter, òf aan de linkerkant van de naald zit. Dit maakt het mogelijk om beide kanten van de ritssluiting te naaien zonder het werk om te draaien.

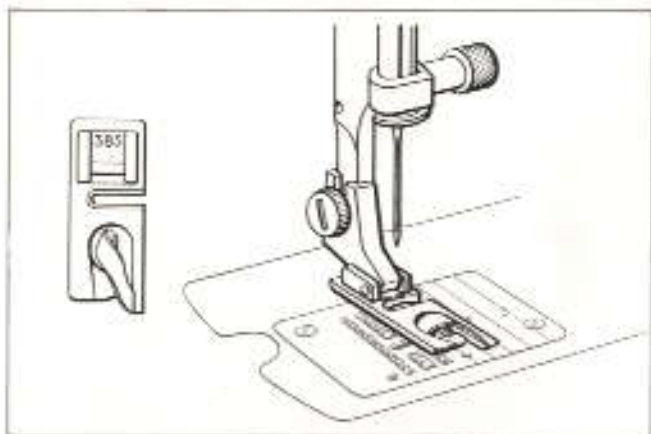

Zoomvoet

De naald wordt in de hoogste stand geplaatst en daarna kan de zoomvoet (41 11 385), op dezelfde manier als de overige klik-klaar naaivoetjes bevestigd worden.

Met behulp van de zoomvoet kunt u lange zomen in niet al te dikke stof maken. De zoomvoet 41 11 385 maakt een 5 mm brede zoom.

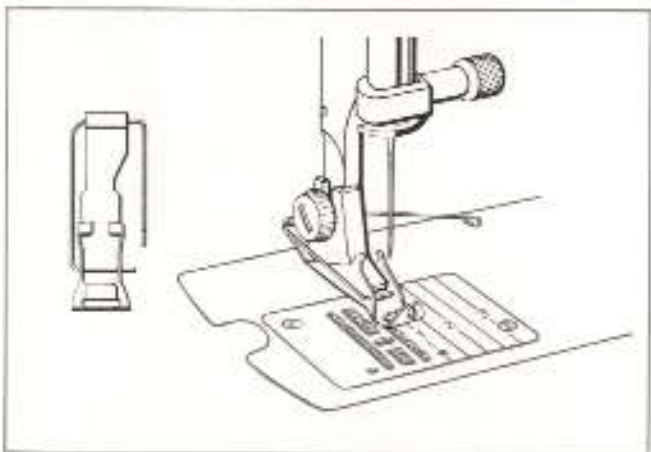

Stopvoetje

Zet de naald in de hoogste stand en het stopvoetje (41 12 897) kan daarna, op dezelfde manier als de andere klik-klaar voetjes, vastgezet worden, d.w.z. de dwarsliggende stift wordt in de houder gedrukt. De beweging van de stopvoet wordt door een vibrator geregeld. Deze wordt ingeschakeld door de knop voor de druk van de persvoet op het symbool (■) te draaien. Denk eraan dat de transporteur voor het stoppen uitgeschakeld moet worden.

Extra te leveren onderdelen

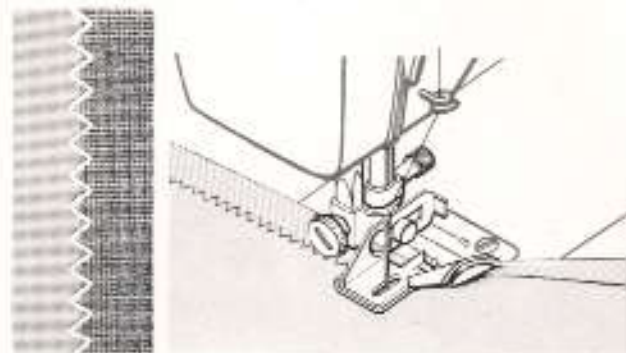

41 11 882. Bandgeleide-apparaat. Kan voor zowel gevouwen als ongevouwen banden tot een breedte van 24 mm ingesteld worden.

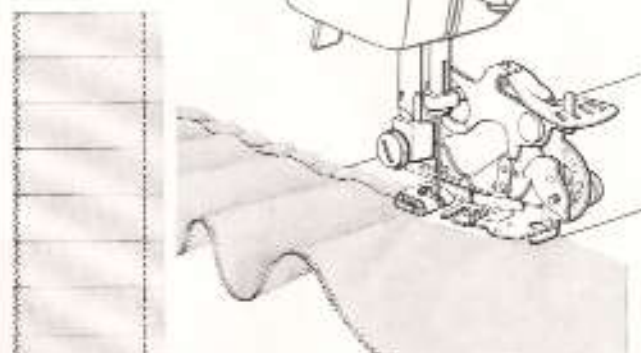

40 93 020. Plisseerapparaat. Kan voor rimpelen of plooiën van 6 tot 12 steken ingesteld worden.

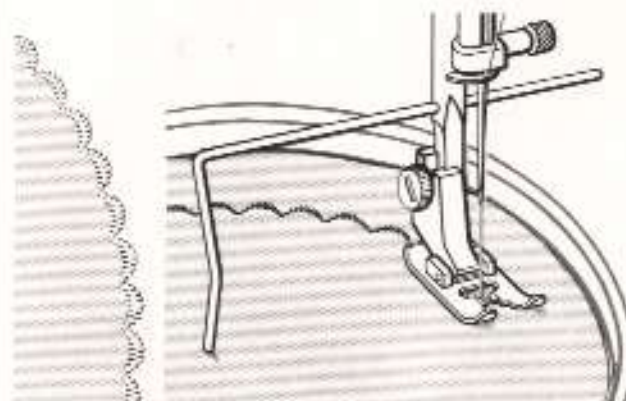

40 15 813. Rondstikapparaat. De stof in een borduurring spannen, een stift in het midden plaatsen en in de liniaal vastzetten.

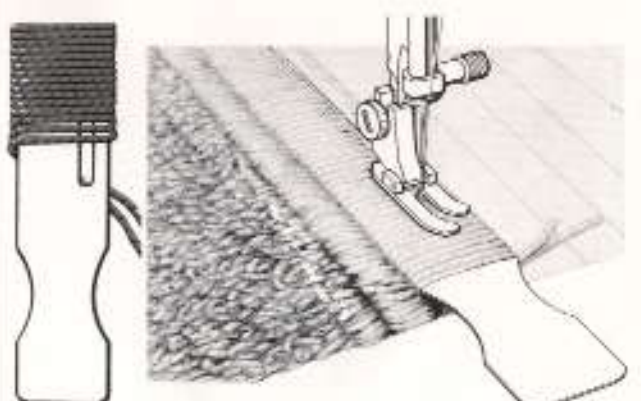

41 13 458-01, 30 mm. 41 13 458-02, 45 mm. Rya liniaal. De wol om de liniaal winden en met de rechte naad vastnaaien. Speciale nauivoet voor het naaien van rya, 41 12 964.