

**Gerrijts**  
 Handelstraat 14  
 9501 ET Stadskanaal  
 tel. 0599-612419  
[www.naaimachinehandel.com](http://www.naaimachinehandel.com)  
 en [www.paspop.com](http://www.paspop.com)  
[info@gerrijts.nl](mailto:info@gerrijts.nl)

**MODEL 4731**  
**4531**  
**4721**

**41 51 303-08**

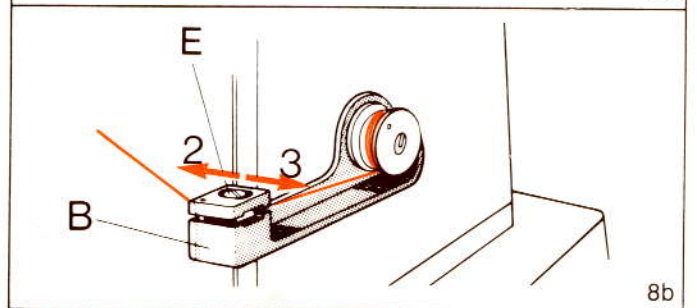

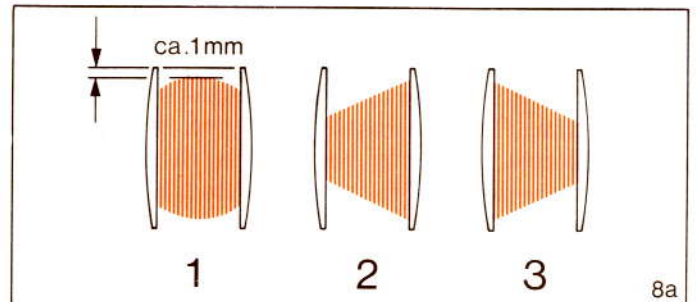
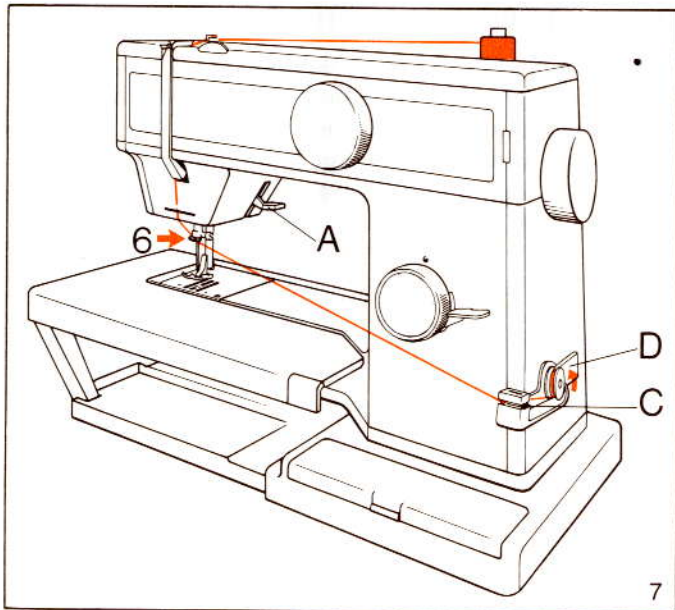
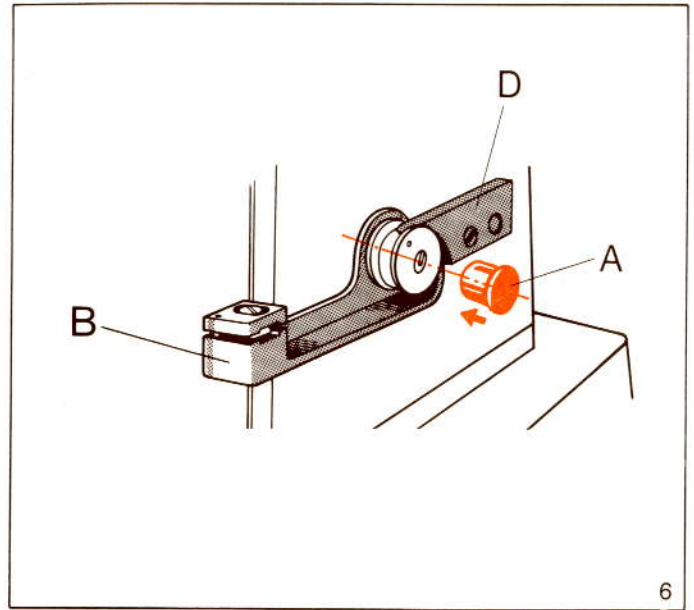
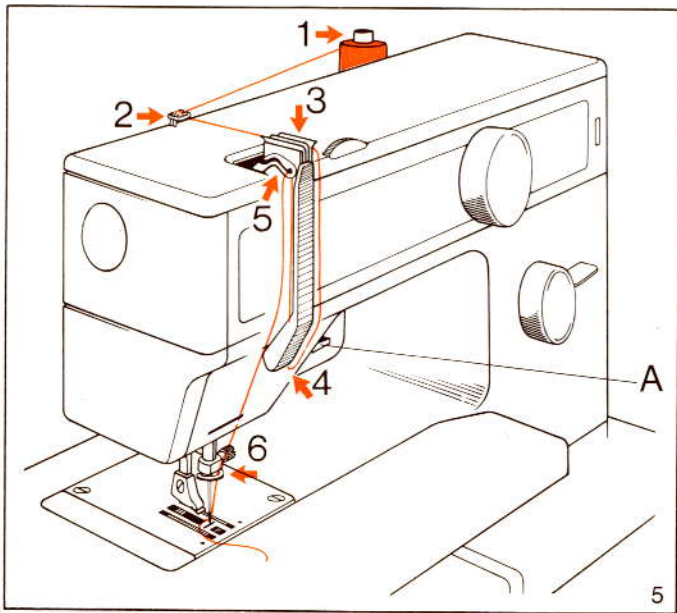
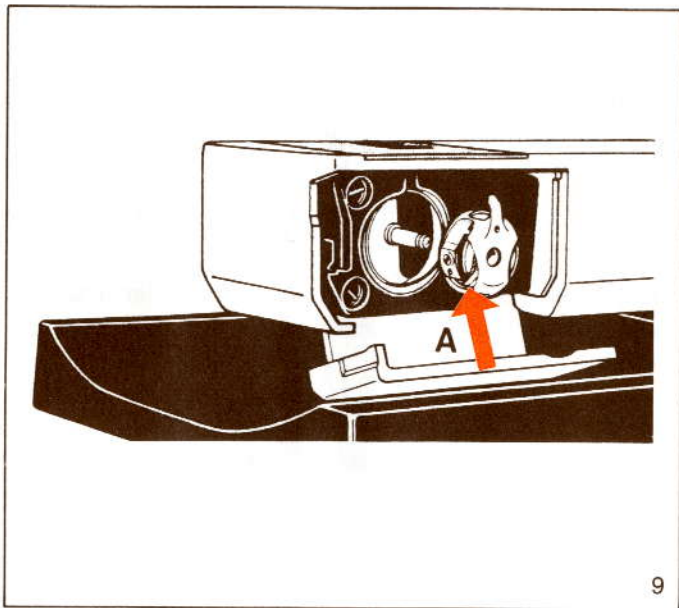

9

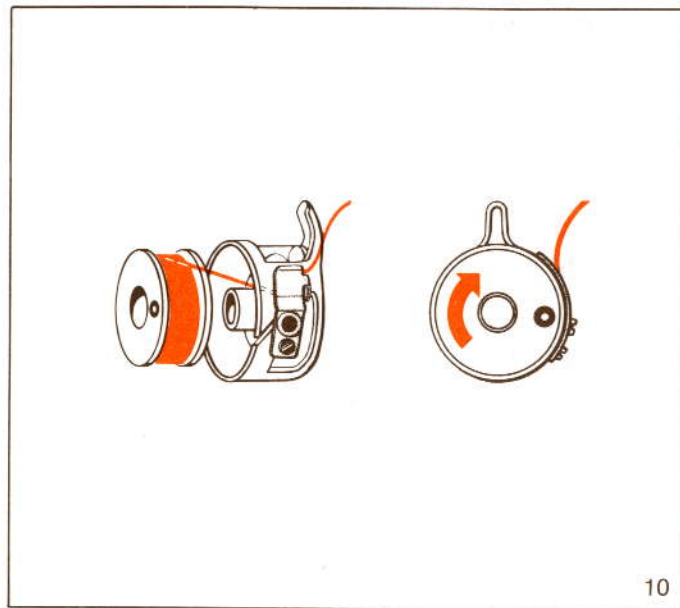

10

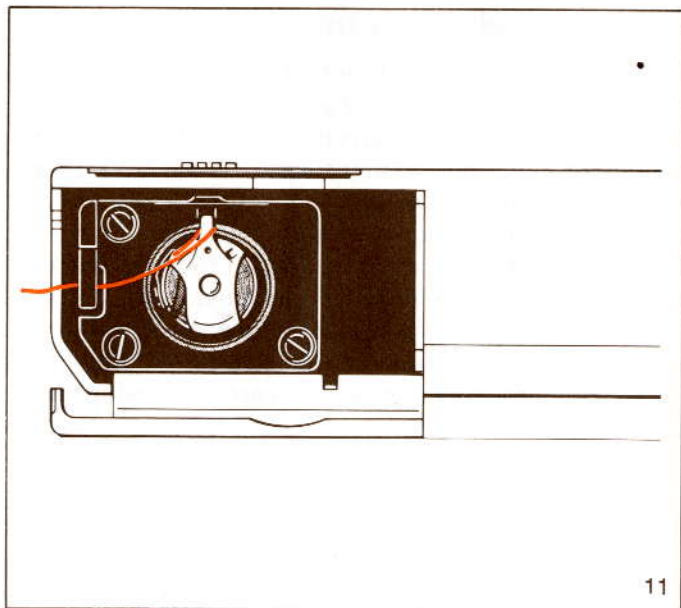

11

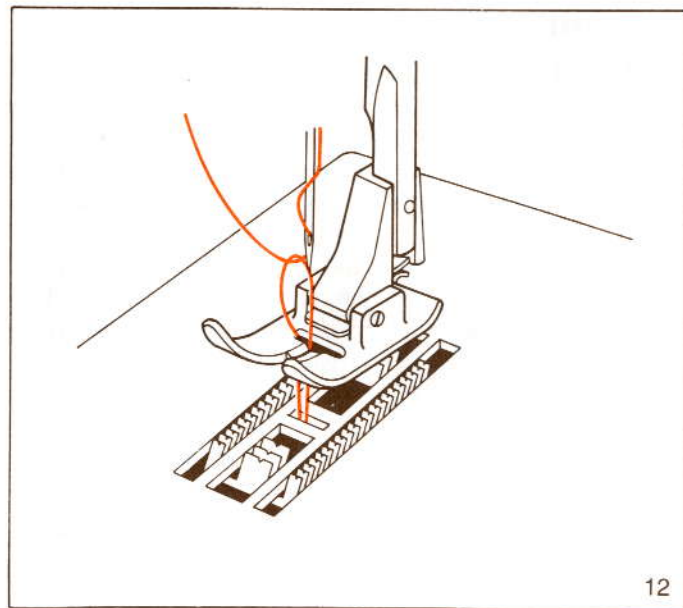

12

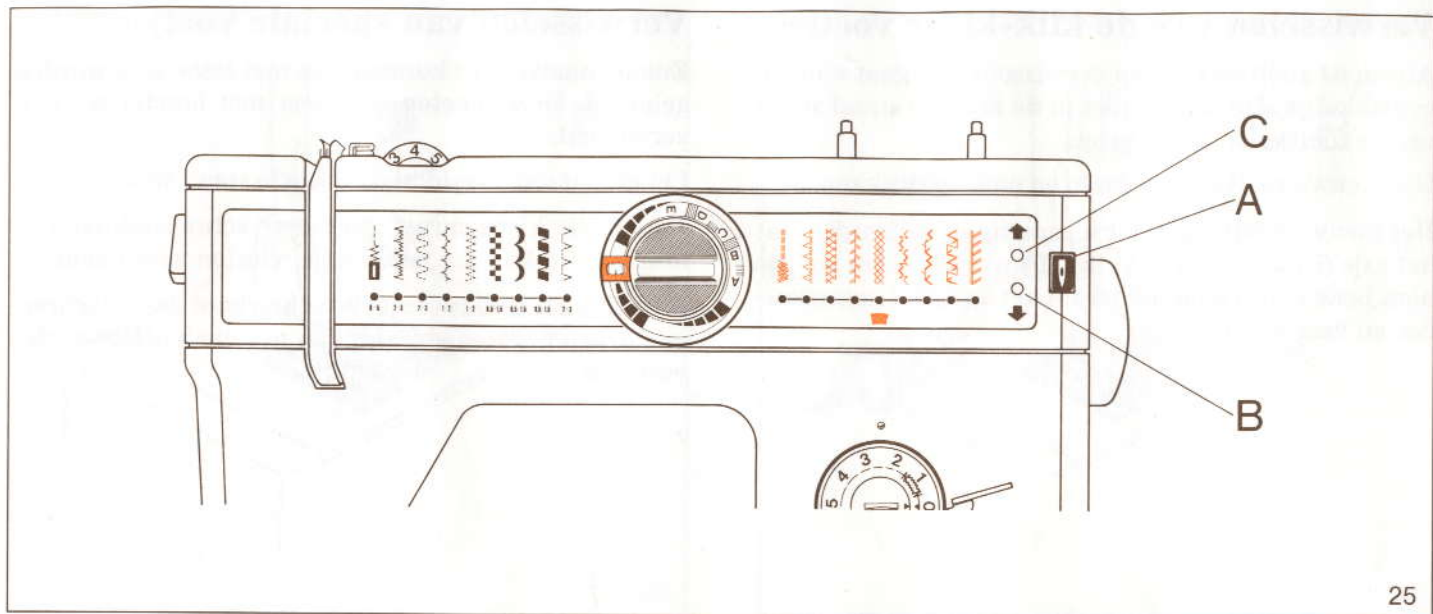

25

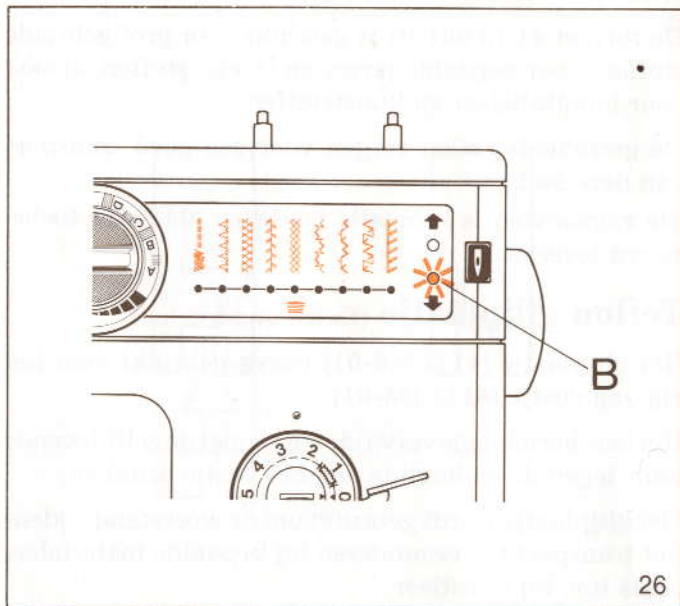

26

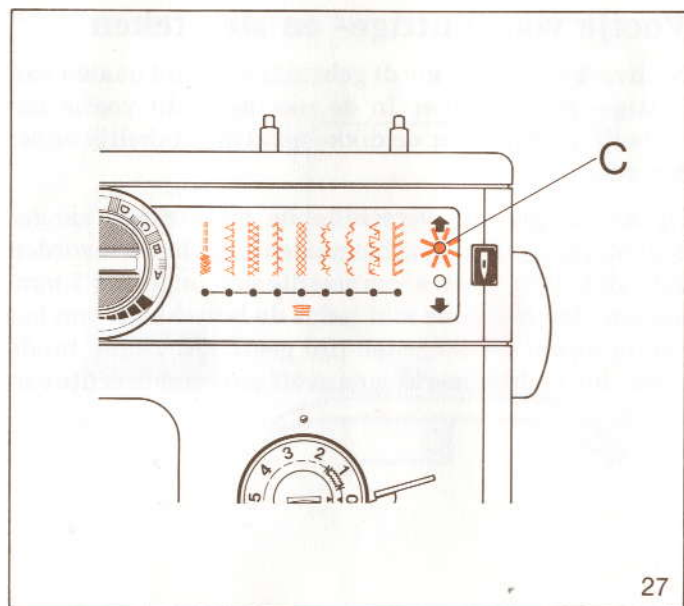

27

## Rechte naad

Breng de naald in de hoogste stand door het handwiel naar u toe te draaien. De steekkeuzeknop op de gewenste steek instellen. De meest gunstige steeklengte is onder het steeksymbool af te lezen 1,5–2,5 mm is de gebruikelijke steeklengte voor het aan elkaar naaien van twee stofdelen, 4–5 mm steeklengte is meer voor rijgen, rimpelen en siersteken.

## Rijgen

Het rijgen met de machine bespaart veel werk. De spelden moeten dwars op de naad worden ingestoken en worden één voor één weggenomen als ze tegen het naai-voetje stuiten. Het passen van kledingstukken wordt gemakkelijk door ze met de machine te rijgen. De machine wordt op de grootste steeklengte ingesteld en de bovenspanning wordt losser gezet. Daarna wordt de stof genaaid. De rijgdraad kan later worden verwijderd door de onderdraad uit te trekken.

De oranje markering op de steeklengteknop geeft de meest gunstige steeklengte aan. De rechte naad wordt gebruikt voor het samennaaien of rijgen van de stof, voor het rimpelen, voor luchtkoord enz.

## Rimpelen

Het meest gebruikelijk is met de rechte steek te rimpelen. Het beste resultaat verkrijgt u door met steeklengte 4 en een iets losse bovenspanning te naaien.

Naai 2 naden evenwijdig naast elkaar en trek aan de 2 onderdraden tot de gewenste rimpeling van de stof is bereikt.

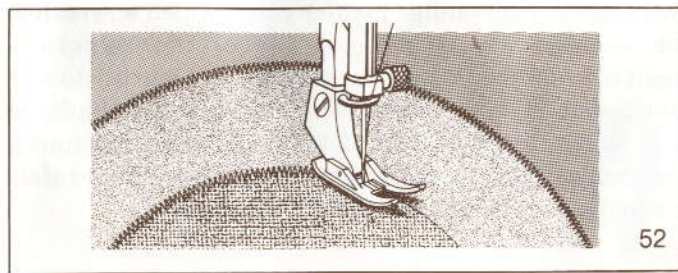
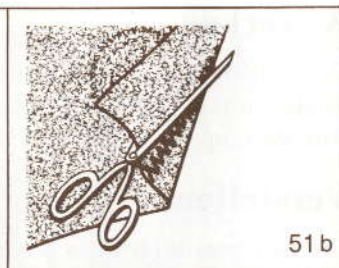
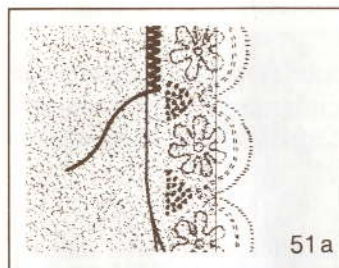
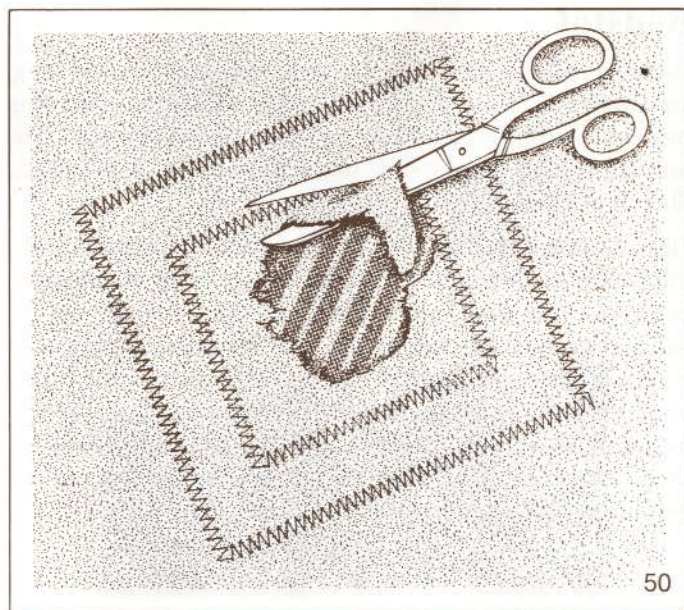
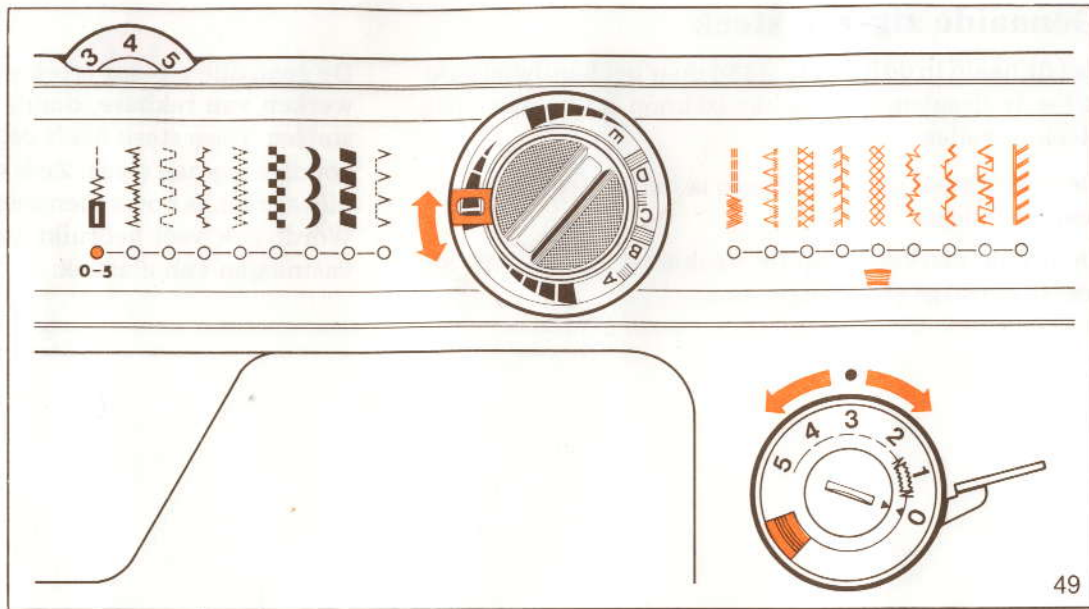
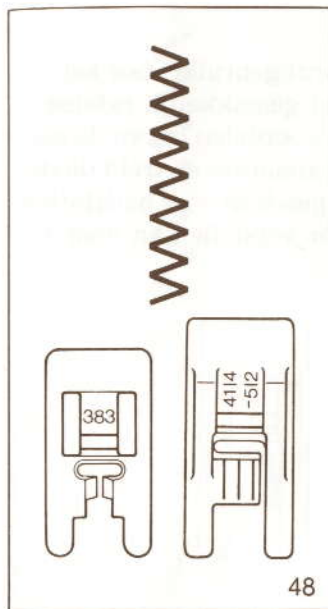

## Het knoopsgat

Zet de naald in de hoogste stand door het handwiel naar u toe te draaien.

Naar gelang het type stof wordt de steeklengte ingesteld tussen 0,5–1,5 cm. Het maken van een proefknoopsgat op een stukje van dezelfde stof is aan te bevelen.

De steekkeuzeknop moet op de rechte steek staan.

De programmakiezer wordt achtereenvolgens op de standen A tot E ingeschakeld.

Gebruik knoopsgatenvoet MN 50512841. Met het rode schuifje op de knoopsgatenvoet kunt u de gewenste lengte van het knoopsgat op het voetje afstellen. De knoop wordt op het voetje tegen de achterste aanslag gelegd en het schuifje van voren tegen de knoop gedrukt. Daarna wordt de knoop verwijderd.

Bij het punt knoopsgaten behoort nog een uitleg van de vario-schakelaar en de knoopsgaten met inlegkoord (zie blz. 36–37).

## Het naaien van een knoopsgat

Denkt U erom dat het eerste cordon met achteruittransport wordt genaaid.

Met de programmalezer op (A) naait u het eerste cordon.

Voordat de programmakiezer op (B) wordt geplaatst moet u erop letten, dat de naaldniet in de stof blijft staan. Naai nu 4–5 trenssteken, waarbij u de stof tegenhoudt om de trens niet te dik te maken.

Vervolgens stelt u de programmakiezer op (C), waarbij u wederom oplet dat de naald uit de stof staat. Nu naait u het tweede cordon even lang als het eerste. De machine stilzetten met de naald in de hoogste stand.

Met de programmakiezer op (D) naait u weer 4–5 trenssteken, waarbij u de stof tegenhoudt.

De programmakiezer op (E) en hecht het knoopsgat af met 2–3 rechte steken.

Het knoopsgat is nu klaar en u kunt het opensnijden met het tornmesje.

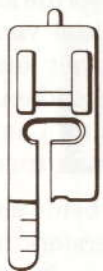

41 17 389

68

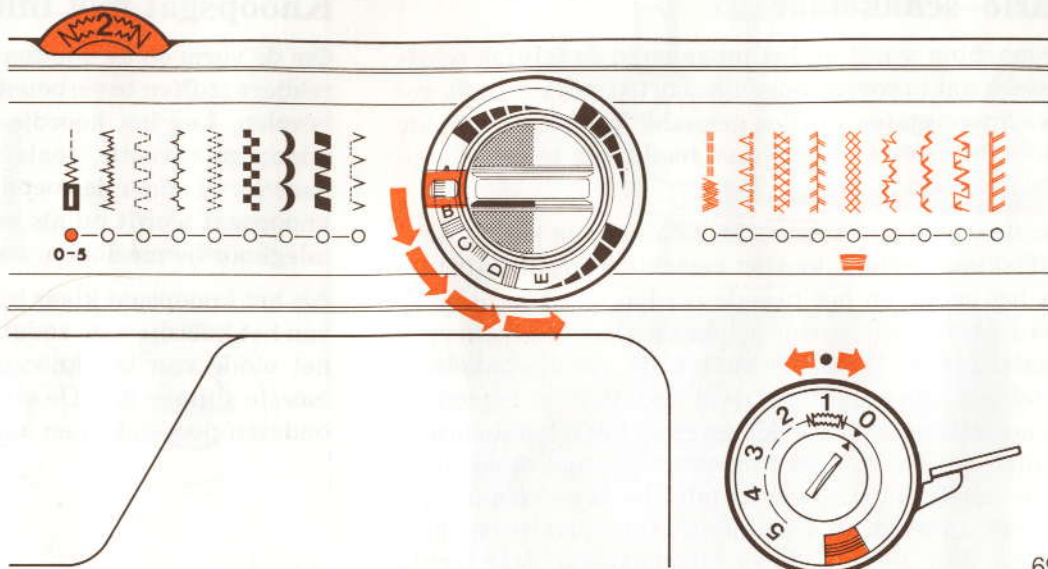

69

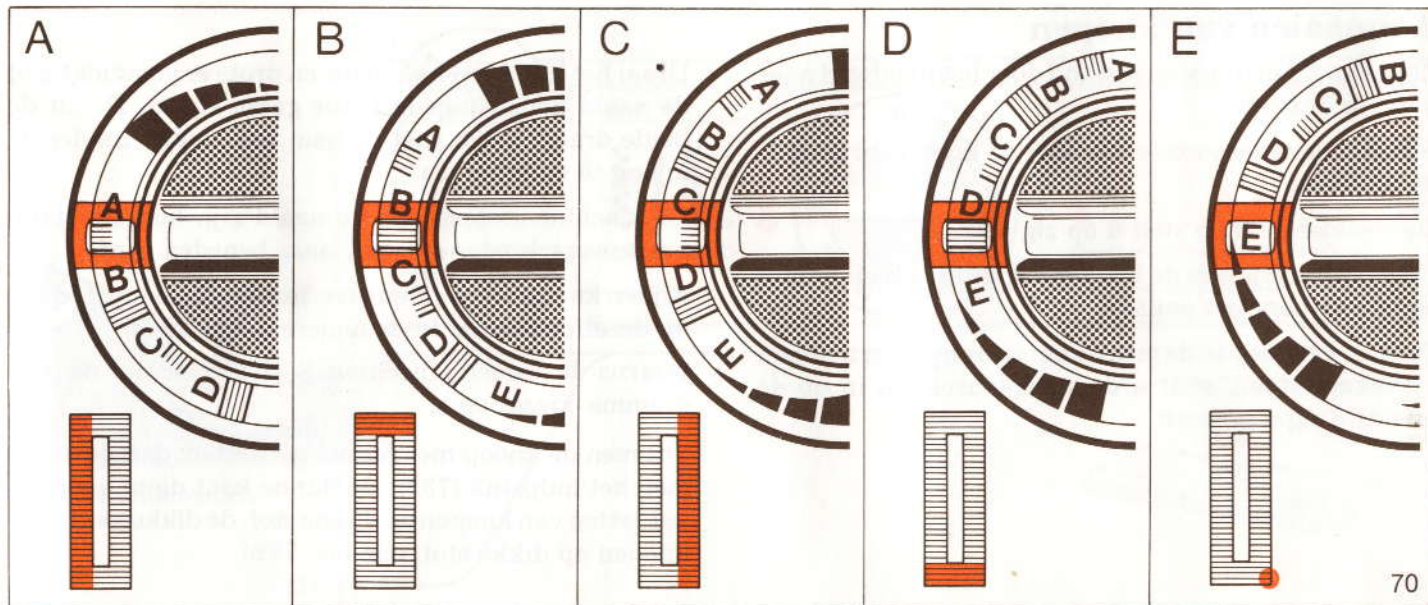

70