

1. Grondplaat
2. Arm
3. Hevel om de transporteur te laten wegzinken
4. Steekversteller
5. Zig-zag-hevel
6. Handwiel
7. Steekaantalhevel
8. Steekligginghevel
9. Garenklospennen

10. Koppelingshevel
11. Draadhevel
12. Naailamp-schakelaar
13. Kap
14. Persvoethevel  
(aan de achterkant van de machine)
15. Naaivoet
16. Steekplaat
17. Schuifplaat
18. Spanningsschijfjes



**GERRIJTS**  
Naaimachine handel  
&  
Stomerij

[www.naaimachinehandel.com](http://www.naaimachinehandel.com)  
[www.paspop.com](http://www.paspop.com)

Handelsstraat 14  
9501 ET Stadskanaal  
Tel. 0599 - 612419  
[info@gerrijts.nl](mailto:info@gerrijts.nl)

## Het inrijgen van de bovendraad.

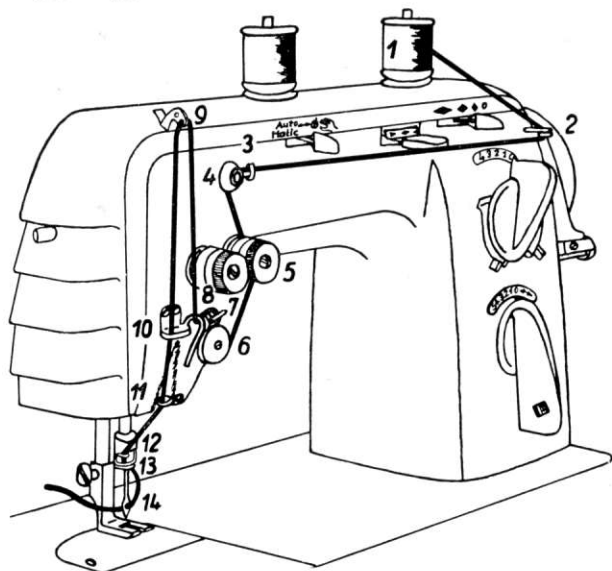

De draad wordt geleid van de garenklos 1 door de draadogen 2 en 3 over de draad-voorspanning 4 tussen de beide spanningsschijven 5 van rechts om de geleide-rol 6 achter de draadaantrekveer 7 onder de geleide-beugel 8 van rechts naar links door het draadheveloog 9 door de geleider 10 door het oogje 11 achter beugel 12 door de naaldhouder 13 en van voren naar achteren door het naaldgat 14 8—10 cm doortrekken.

## Het naar boven halen van de onderdraad.

Het losse eind van de bovendraad met de linker hand vasthouden en het handwiel naar U toe draaien, tot de naald naar onderen gegaan en weer op zijn hoogste punt is gekomen. Nu trekt men de bovendraad iets aan en kan men de

onderdraad, die in het steekplaatgat zichtbaar wordt, geheel ophalen. Beide draden worden onder het voetje door naar achteren gelegd. De machine is nu geheel gereed.

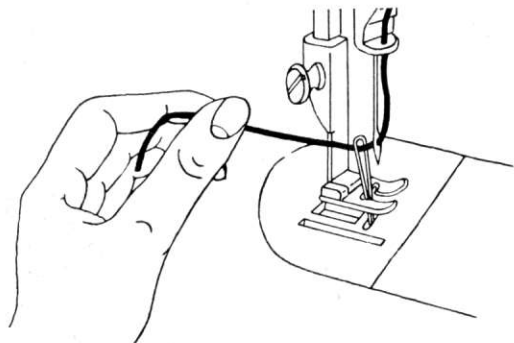

## Het naaien.

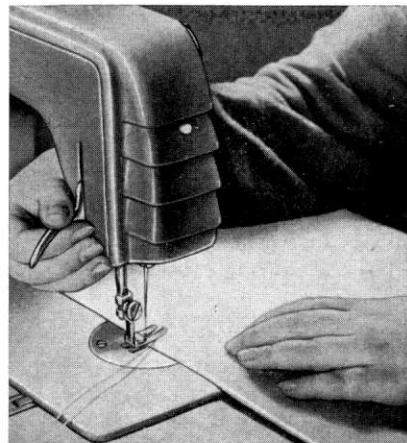

De draadhevel moet op zijn hoogste punt staan, wanneer de stof onder het naaivoetje wordt gelegd. De beide draadeinden legt U naar achteren en trekt U zo ver door, dat ze goed beet te pakken zijn. Dan laat U het persvoetje naar beneden op de stof zakken door middel van de persvoetstanghevel. De draadeinden houdt U tijdens de eerste steken vast, zonder echter daarvan te trekken. Tijdens het naaien mag men noch

Pak de kap met de linker hand links beet en druk hem omhoog tot de kapsteun inspringt en de kap vanzelf blijft staan.

Bij het sluiten van de kap houdt U deze weer met de linker hand vast, terwijl U met de rechter wijsvinger de kapsteun iets naar rechts drukt. Nu de kap naar beneden en met lichte druk sluiten.

### Het regelen van de persvoetdruk.

De druk van het persvoetje op de stof moet zo groot zijn, dat de stof geheel gelijkmatig getransporteerd wordt. Een dunne stof heeft minder druk nodig dan een dikke.

Voor het afstellen van de druk moet de kap geopend worden. (zie: Het openen van de kap) Draait U de moer naar rechts, dan wordt de druk zwaarder, naar links gedraaid, wordt deze zwakker.

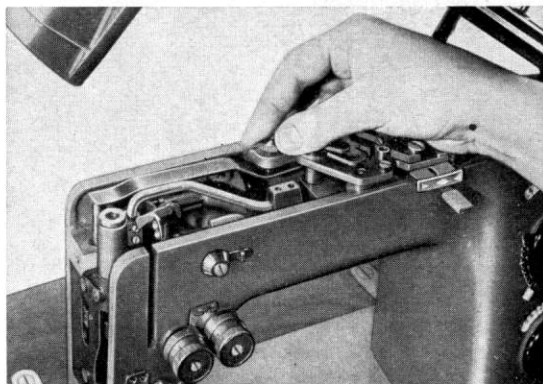

### De steekversetter voor het afstellen van de steeklengte.

Voor het afstellen van de steeklengte en het omschakelen van voor- op achteruit, dient de steekversetter 1. Staat deze hevel op 0, dan wordt de stof niet getransporteerd. Voor het afstellen van de steeklengte draait men de moer 2 naar links tot men de gewenste steeklengte op de schaal heeft afgesteld. Wil men met de afgestelde steeklengte met dezelfde steeklengte achteruit naaien, dan wordt van te voren de aanslag, door middel van de moer 2 naar rechts te draaien, afgesteld.

### De steekversetter

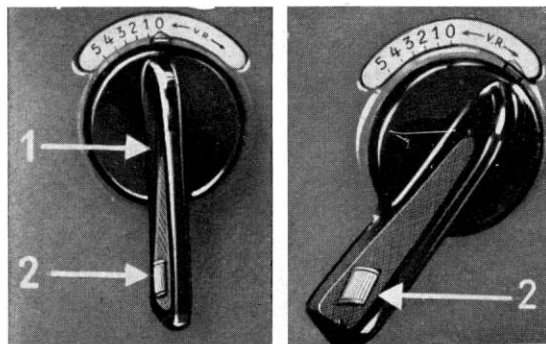

### Afstellen voor het zig-zag-naaien door hand-schakeling.

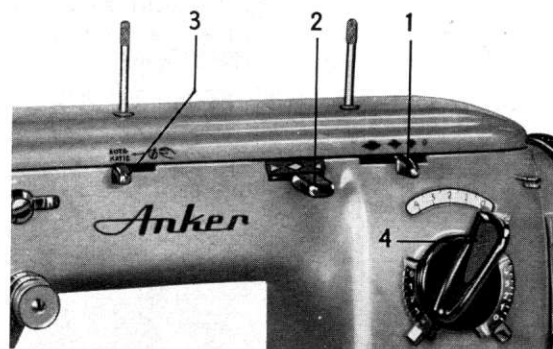

De koppelingshevel 3 staat op hand.  De steeklengthevel 1 staat op 0. Er bevindt zich geen schabloon in de machine.

Zig-zag-hevel 4 en steekligginghevel 2 kunnen nu alleen met de hand bediend worden. De siersteekinrichting (automatic) is uitgeschakeld.

Voor het afstellen van de zig-zag-steken worden principieel 2 hevels bediend:

De zig-zag-hevel 4 en de steekversetter.

## Het aan elkaar zetten van twee stukken stof.

### Scharnierende voet ZZ.

Afstelling: zig-zag-hevel  $2\frac{1}{2}$ —4, steekverzetter ca. 1, steekligginghevel centraal.

Spanning: boven en onder normaal.

### Werkwijze:

De stofkanten ca.  $\frac{1}{2}$  cm. naar onderen omvouwen en de twee stukken stof zò onder het voetje leggen, dat ze in het midden van dit voetje tegen elkaar stoten. De zig-zag-steek pakt afwisselend het linker en het rechter stuk stof. Wanneer dit gebeurd is, worden de uitstekende randen aan de onderkant dicht langs de naad weggeknipt.

Moet deze naad tegelijkertijd als versiering dienen, dan kan men gekleurd borduurgaren (MEZ) gebruiken of men naait een gekleurde perl-garendraad tegelijkertijd mee vast.

## Ajourwerk

### Scharnierende voet ZZ.

Afstelling: zig-zag-hevel  $2\frac{1}{2}$ —3, steekverzetter ca. 1, steekligginghevel centraal.

Spanning: onder vaster dan boven.

Borduur- of stopgaren, naaizijde.

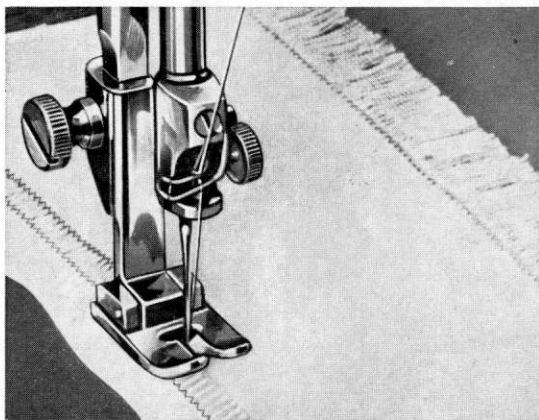

### Werkwijze:

Draden op gewenste breedte uitrekken, dan de kanten onder het midden van het voetje leggen en met zig-zag-steek overnaaien.

## Het stikken van watteringen.

### Naaivoet N of scharnierende voet ZZ.

Afstelling: zig-zag-hevel 0, steekverzetter naar keuze, steekligginghevel centraal.

Spanning: boven en onder normaal.

Naaizijde.

Watterbeugel tegen berekening leverbaar.

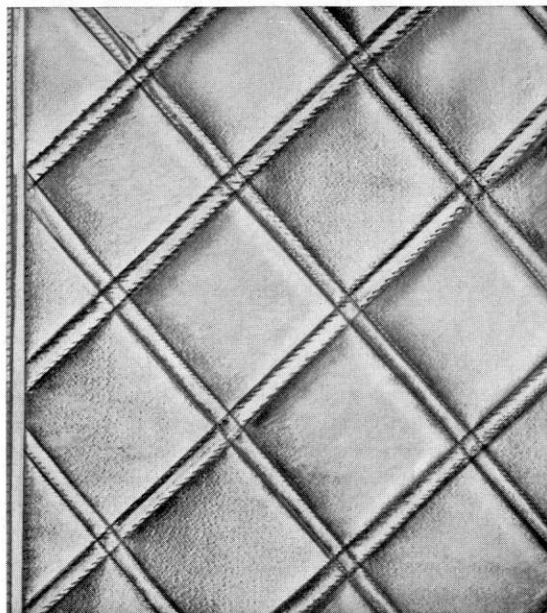

### Werkwijze:

De bovenstof wordt met rijgsteek aan de wattering of molton vastgehecht. Voor parallellopende naden gebruikt men de watterbeugel, die boven het naaivoetje met een U-klem en schroefje aan de persvoetstang wordt bevestigd. De wattering wordt op de onderkant gestikt, wanneer het noodzakelijk is, dat bepaalde lijnen van te voren worden afgetekend.

### Watteringen naaien met zig-zag-steek.

#### Scharnierende voet ZZ, steekplaat met lang steekgat.

Afstelling: zig-zag-hevel naar keuze, steekverzetter naar keuze, steekligginghevel centraal.

Spanning: naaigaren en werkwijze als hierboven omschreven.

## INHOUD.

|  |       |
|--|-------|
| Aandrijfriem . . . . .                                   | 2     |
| Aanslagheveltjes . . . . .                               | 14    |
| Aanzetten van stroken kant . . . . .                     | 39    |
| Afwerken en besteken van kanten . . . . .                | 38    |
| Ajourwerk . . . . .                                      | 40    |
| Appliceren . . . . .                                     | 42    |
| Beschrijving van borduurvoorbeelden . . . . .            | 62    |
| Biezen- en tweenaaldswerk . . . . .                      | 58    |
| Bovendraad inrijgen . . . . .                            | 8     |
| Bovendraadspanning afstellen . . . . .                   | 10    |
| Brede zoom . . . . .                                     | 26    |
| Draadafsnijder . . . . .                                 | 10    |
| Electrische aansluiting . . . . .                        | 3     |
| Fantasiewerk . . . . .                                   | 44—46 |
| Festonneren . . . . .                                    | 47    |
| Frottéewerk . . . . .                                    | 54    |
| Gaatjesborduurwerk . . . . .                             | 49    |
| Garenklospennen . . . . .                                | 2     |
| Garenwinden . . . . .                                    | 4     |
| Gouddraad of perlgarenwerk . . . . .                     | 56    |
| Handwiel- en uitschakelschijf . . . . .                  | 2     |
| Hoe verhelp ik eventuele storingen . . . . .             | 18—19 |
| Inzetten van de naald . . . . .                          | 7     |
| Inzinken en te voorschijn halen van de machine . . . . . | 2     |
| Kelimwerk . . . . .                                      | 53    |
| Knopen, haakjes, enz. aannaaien . . . . .                | 30    |
| Kousen stoppen . . . . .                                 | 37    |
| Lingerie-knoopsgat . . . . .                             | 29    |
| Monogrammen borduren . . . . .                           | 46    |
| Naaïen . . . . .   | 9     |
| Naaivoet . . . . .                                       | 23    |
| Naaivoet verwisselen . . . . .                           | 17    |
| Naalden en garens . . . . .                              | 7     |
| Onderdraad ophalen . . . . .                             | 8     |
| Onderdraadspanning afstellen . . . . .                   | 10    |
| Onderhoud van de machine . . . . .                       | 20    |
| Openen van de kap . . . . .                              | 11    |
| Opnaaiwerk . . . . .                                     | 56    |
| Opvulwerk of naaldschilderen . . . . .                   | 48    |
| Overnaainaad . . . . .                                   | 28    |
| Pluche-werk . . . . .                                    | 54    |
| Rechte steek afstellen . . . . .                         | 14    |
| Regelen van de persvoetdruk . . . . .                    | 12    |
| Richelieu-werk . . . . .                                 | 51    |
| Riemaferwerper . . . . .                                 | 3     |
| Rimpelen met losse bovendraad . . . . .                  | 33    |

|  |          |
|--|----------|
| Rimpelwerk . . . . .                                   | 31       |
| Ritssluitingen inzetten . . . . .                      | 24       |
| Rolzoom . . . . .                                      | 26       |
| Scharnierende voet . . . . .                           | 23       |
| Schelpzoom . . . . .                                   | 27       |
| Smalle zoom . . . . .                                  | 25       |
| Smeergaatjes . . . . .                                 | inlegvel |
| Smokwerk . . . . .                                     | 32       |
| Smyrna . . . . .                                       | 55       |
| Spoelhuls inzetten . . . . .                           | 6        |
| Spoelklosje inzetten . . . . .                         | 5        |
| Spoelklosje verwisselen . . . . .                      | 4        |
| Steekligginghevel . . . . .                            | 15 & 16  |
| Steekplaat verwisselen . . . . .                       | 17       |
| Steekverzetter . . . . .                               | 13       |
| Sterretjes . . . . .                                   | 48       |
| Stikken . . . . .                                      | 23       |
| Stikken van kragen, plooiën etc. . . . .               | 23       |
| Stikken van watteringen . . . . .                      | 41       |
| Stofkanten afwerken . . . . .                          | 38       |
| Stopgaren in alle kleuren . . . . .                    | 37       |
| Stoppen . . . . .                                      | 35       |
| Stoppen met twist . . . . .                            | 37       |
| Toledo-werk . . . . .                                  | 52       |
| Transporteur verzinken . . . . .                       | 16       |
| Tricot verstellen . . . . .                            | 34       |
| Twee stukken stof aan elkaar zetten . . . . .          | 40       |
| Uitschakelheveltje . . . . .                           | 15       |
| Verstellen met de „verankerde“-zig-zag-steek . . . . . | 35       |
| Verstellen van lingerie . . . . .                      | 33       |
| Verstellen van stoffen . . . . .                       | 33       |
| Voorwoord . . . . .                                    | 1        |
| Watteren van ornamenten . . . . .                      | 42       |
| Zandsteek . . . . .                                    | 55       |
| Zig-zag-steek afstellen . . . . .                      | 13       |
| Zomen aan kleding en lingerie . . . . .                | 25       |

### Gerrijts

Handelsstraat 14  
9501 ET Stadskanaal  
tel. 0599-612419

info@naaimachinehandel.com  
**www.naaimachinehandel.com**  
en www.paspop.com