

Benaming van de onderdelen

- 1 Draadgeleider
- 2 Uitschuifbare telescoop
- 3 Persvoetdrukregelaar
- 4 Garenkloshouder
- 5 Persvoethendel
- 6 Zijdeksel

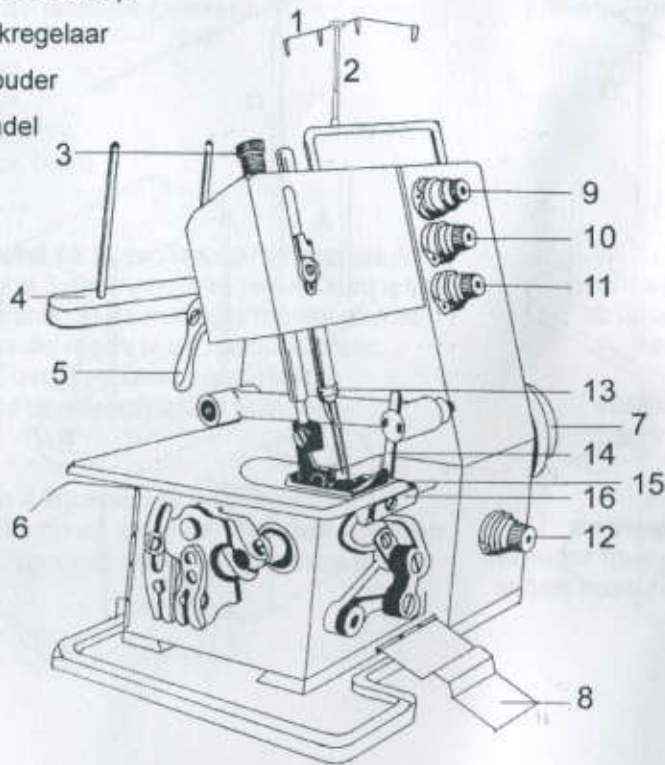

- 7 Handwiel
- 8 Mesbeschermkap
- 9 Spanning linker (naald)draad
- 10 Spanning rechter (naald)draad
- 11 Spanning rechter (grijper)draad
- 12 Spanning linker (grijper)draad
- 13 Naaldhouder
- 14 Bovenmes
- 15 Stikplaat
- 16 Ondermes
- 17 Linker grijper
- 18 Rechter grijper

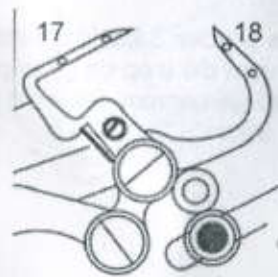

Inrijgen van de rechtergrijper (3 + 4 draads)

Plaats het garen op de kloshouder en rijg vervolgens de draad via de geleiders (1+2+3) naar de spanningsregelaar (4).

Zorg dat de draad goed tussen de spanningsplaatjes ingereggen wordt, door het voorste spanningsplaatje naar u toe te halen, zodat de draad ertussen valt en tegen het asje komt te liggen.

Hierna rijgt u de draad door geleider(5) en vanonder naar boven door geleider (6) en van voor naar achter door geleider (7) en vanonder naar boven door geleider (8)

Nu bent u met de draad bij de rechter grijper aangekomen waarin u wederom 2 ogen aantreft.

U rijgt nu de draad van achter naar voor door het rechteroog (9) en vervolgens van voor naar achter door het linkeroog (10).

Deze draad trekt u vervolgens ongeveer 15cm door naar beneden.

Inrijgtip

Om het inrijgen te vereenvoudigen door het rechteroog (9) neemt u een stukje garen van ongeveer 30cm, dit steekt u van voor naar achter door het rechteroog (9) dit knoopt u vast aan de inrijgdraad en trek de draad naar u toe.

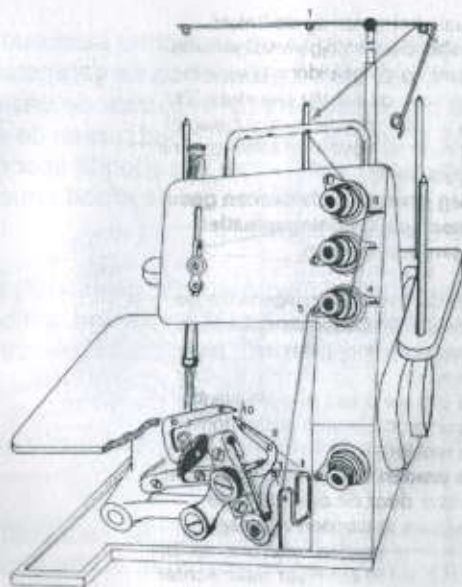

Inrijgen van de linkergrijper (3 + 4 draads)

Plaats het garen op de rechter kloshouder (1) en rijg vervolgens de draad via de geleider op de garenstandaard (2) daarna door de draadgeleiders (3+4+5) naar de onderste spanningsregelaar (6). (Zorg dat de draad goed tussen de spanningsplaatjes ingeregend wordt, door het voorste spanningsplaatje naar u toe te halen, zodat de draad ertussen valt en tegen het asje komt te liggen).

Hierna rijgt u de draad door geleider (7) en dan van boven naar onder door geleider (8) en daarna van onder naar boven door geleider (9) Dan rijgt u de draad rechtstreeks naar draadgeleider (10)

Nu bent u met de draad bij de linker grijper aangekomen waarin u wederom 2 ogen aantreft.

U rijgt nu de draad van achter naar voor door het linkeroog (11) en vervolgens van voor naar achter door het rechteroog (12).

Deze draad trekt u vervolgens ongeveer 15cm door naar beneden.

Inrijgtip !

Om het inrijgen te vereenvoudigen door het linkeroog (11) neemt u een stukje garen van ongeveer 30cm, dit steekt u van voor naar achter door het linkeroog (12) dit knoopt u vast aan de inrijgdraad en trek de draad naar u toe.

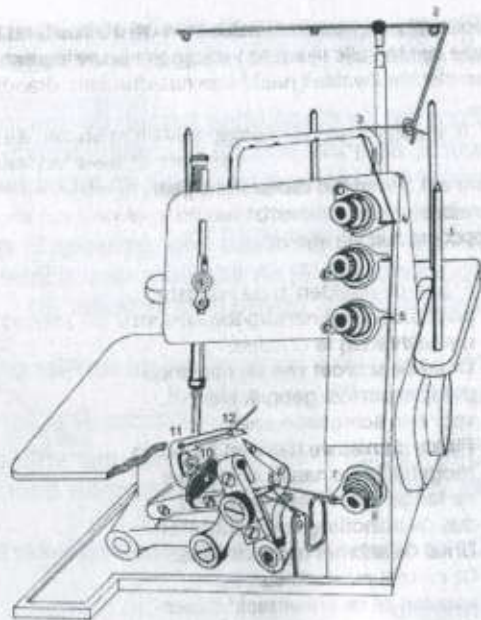

Inrijgen van de linker- en rechtergrijper (3 + 4 draads) (Detailafbeelding)

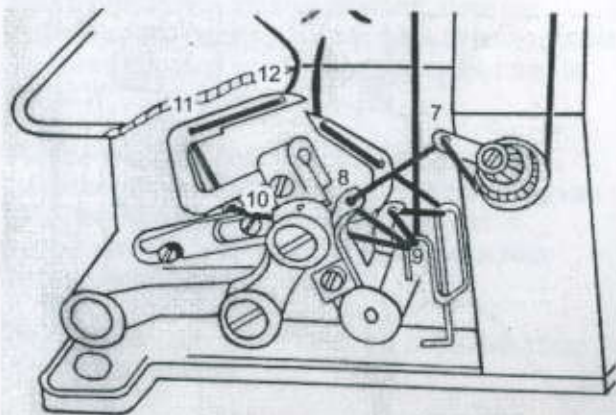

Linkerdraad

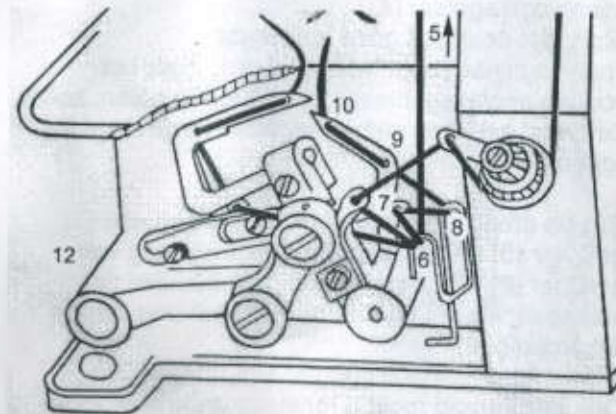

Rechterdraad

Inrijgen van de linker naainaald (4 draads)

Plaats het garen op de linker kloshouder en rijg vervolgens de blauwe draad door de geleiders (1+2) en daarna van achter naar voor door geleider (3) vervolgens naar de bovenste spanningsregelaar (4). (Zorg dat de draad goed tussen de spanningsplaatjes ingeregen wordt, door het voorste spanningsplaatje naar u toe te halen, zodat de draad ertussen valt en tegen het asje komt te liggen).

Rijg de draad nu door het bovenste oog van geleider (5) en dan door het bovenste oog van geleider (6) vervolgens naar de linkerkant van voorspanning (7) en daarna door het oog van de linkernaald (8).

Ook deze draad moet u tenslotte ongeveer 15cm naar achter trekken.

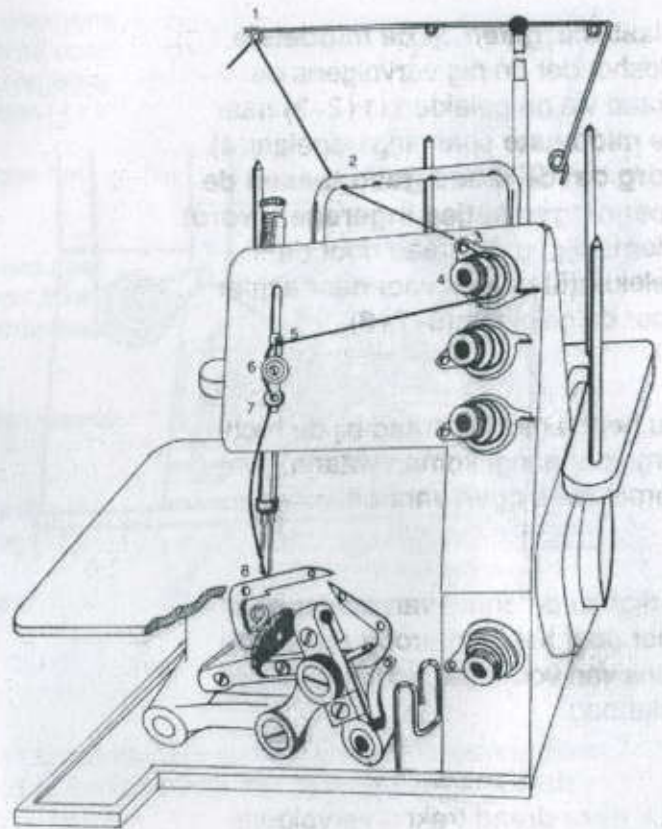

Inrijgen van de rechter naainaald (4 draads)

Plaats het garen op de kloshouder (2^e van links) en rijg vervolgens de groene draad door de geleiders (1+2+3) daarna naar spanningsregelaar (4). (Zorg dat de draad goed tussen de spanningsplaatjes ingeregen wordt, door het voorste spanningsplaatje naar u toe te halen, zodat de draad ertussen valt en tegen het asje komt te liggen).

Rijg de draad nu door het onderste oog van geleider (5) vervolgens door het onderste oog van geleider (6) dan naar de rechterzijde van voorspanning (7) en vervolgens van voor naar achter door de rechternaald (8).

Ook deze draad moet u tenslotte ongeveer 15cm naar achter trekken.

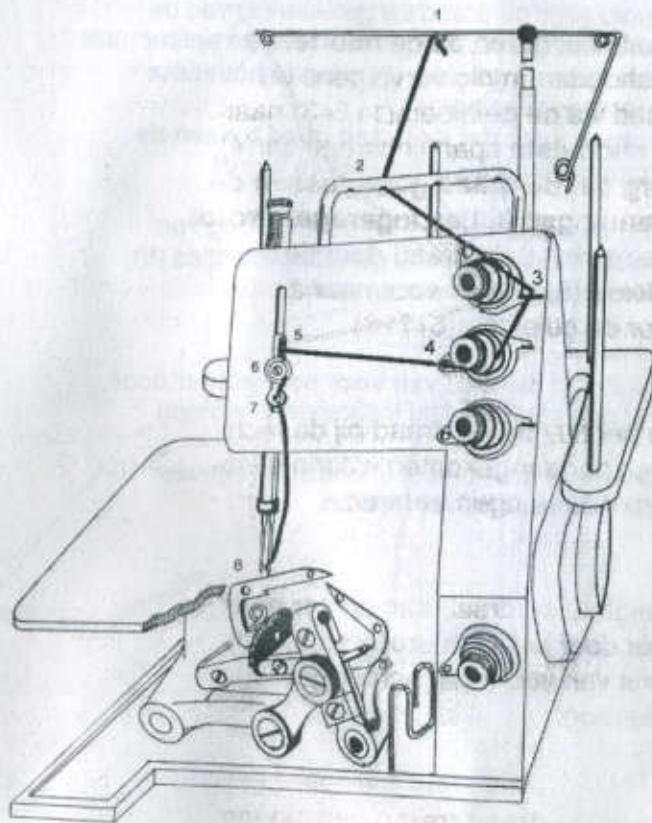

Inrijgen van de naainaald (3 draads)

Plaats het garen op de **linker** kloshouder en rijg vervolgens de draad via geleider (1) van de garenstandaard, via geleider (2), van achter naar voor door de geleider (3) naar de **bovenste** spanningsregelaar (4).

Zorg er voor dat de draad goed tussen de spanningsplaatjes ingeregeng wordt.

Rijg de draad vervolgens door het oog van geleider (5), tussen de geleidingsplaatjes (6) door geleider (7) naar de naald.

De draad dient nu **van voor naar achter** door het oog van de naald ingeregeng te worden.

Ook deze draad moet u tenslotte ongeveer 10 cm door naar achter trekken.

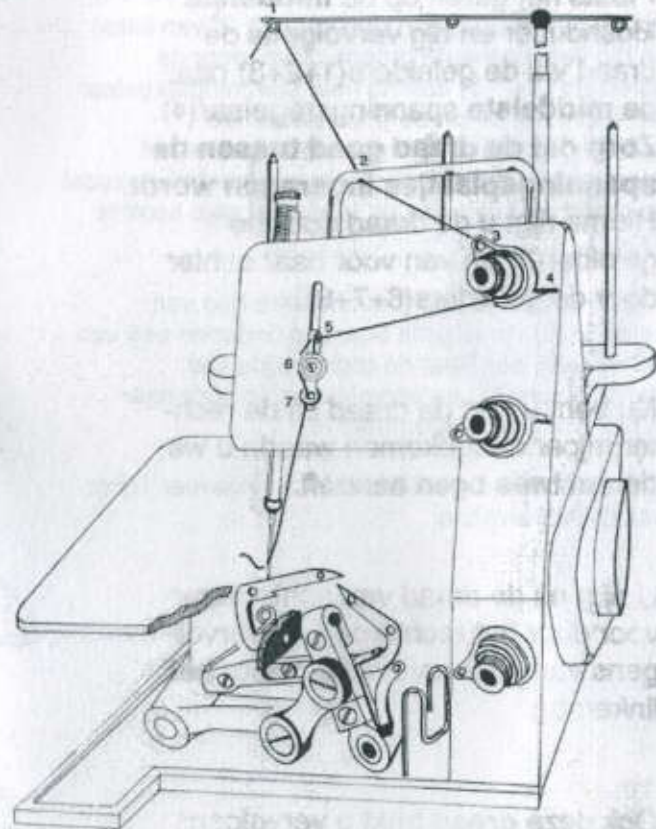

Totaal inrijdschema

Zorg dat, voordat u de draden gaat inrijgen, de stekker uit het stopcontact verwijderd wordt.

Indien u de afzonderlijke draden volgens het voorgaande bladzijden heeft ingeregen, dan ziet het totale inrijdschema er uit zoals hierboven. Gebruik voor het inrijgen bij voorkeur een **KWALITATIEF GOED PINCET**.

Dit kan zeer goed van pas komen, zeker voor moeilijk bereikbare plaatsen.

Als de machine zoals hiernaast is ingeregen dan liggen er nu twee losse draden achter de persvoet.

