

3. BELANGRIJKE ONDERDELEN.

- 1 Draadgeleider en houder.
- 2 Handgreep.
- 3 Regelschroef voor voetdruk.
- 4 Linker naald spanningschijf (blauw).
- 5 Rechter naald spanningschijf (groen).
- 6 Boven grijper spanningschijf (oranje).
- 7 Onder grijper spanningschijf (geel).
- 8 Steekplaat.
- 9 Afdek kapje vrije arm.
- 10 Aanzettafel.
- 11 Grijper afdek plaat. (voorklep)
- 12 Stroom en lichtschakelaar.
- 13 Steeklengte regelknop.
- 14 Handwiel.
- 15 Afdek plaat voor de motor.
- 16 Garenklos standaard.
- 17 Vulstuk voor garencoon.
- 18 Garenpen.

Gerrijts
Handelsstraat 14
9501 ET Stadskanaal
tel. 0599-612419
www.naaimachinehandel.com
en www.paspop.com
Info@gerrijts.nl

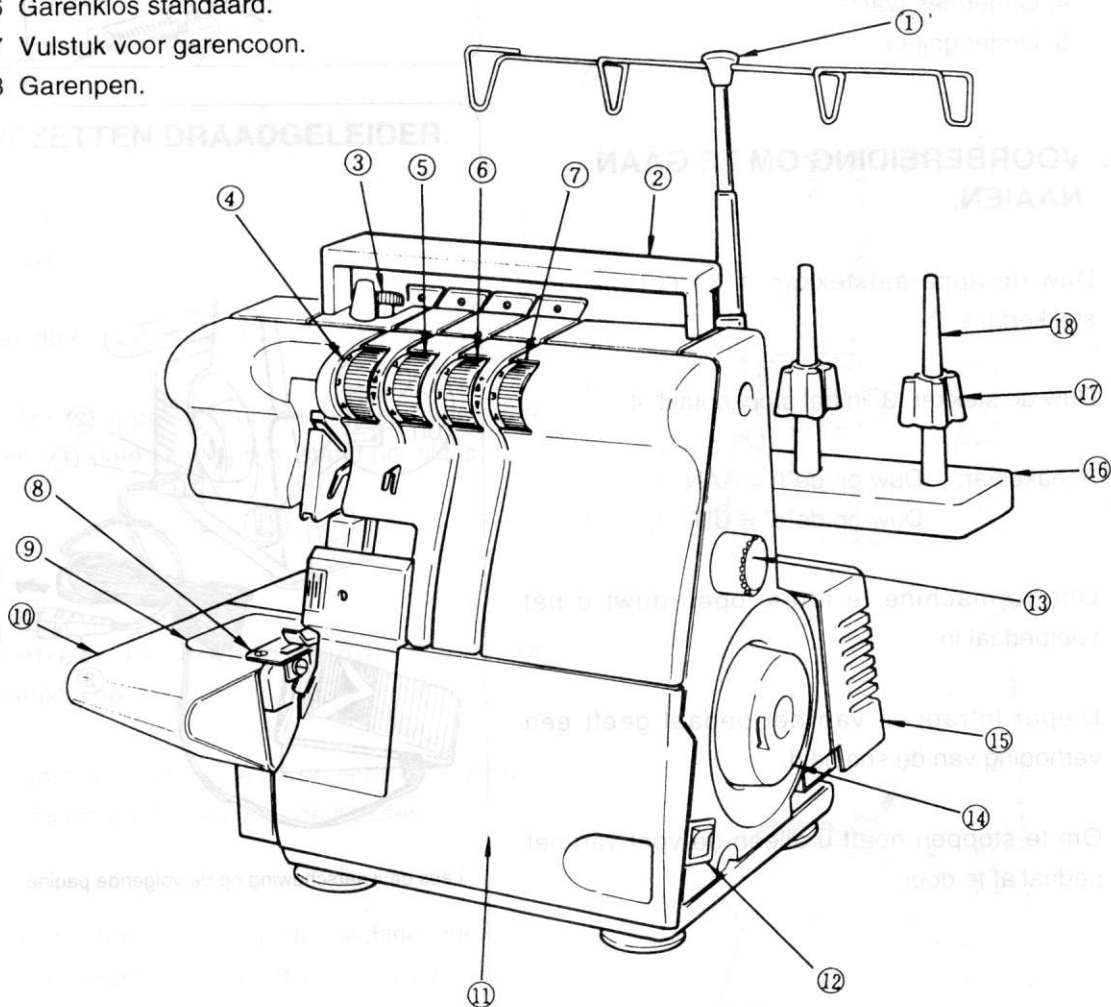

4. OPENEN VAN DE VOORKLEP

- * Duw de voorklep zo ver mogelijk naar rechts. (1)
- * Trek de voorklep naar u toe. (2)

WAARSCHUWING:

Sluit de klep voor u begint te naaien.

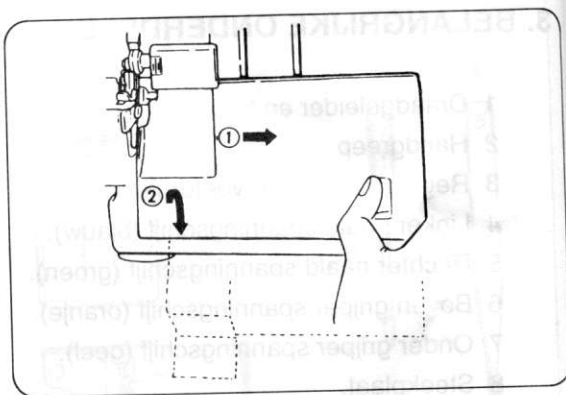

5. BELANGRIJKE ONDERDELEN ACHTER DE VOOKLEP.

1. Boven grijper.
2. Bovenmes (beweegbaar).
3. Persvoet.
4. Ondermes (vast).
5. Onder grijper.

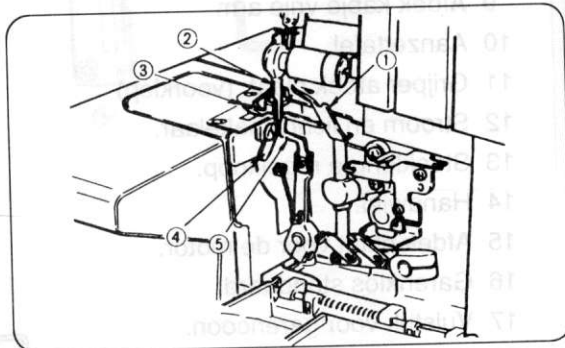

6. VOORBEREIDING OM TE GAAN NAAIEN.

- * Duw de apparaatstekker 1 in het machine stekkerhuis 2.
- * Duw de stekker 3 in het stopcontact 4.
- * Schakelaar: Duw op de "I" = AAN
Duw op de "O" = UIT
- * Om de machine te laten lopen duwt u het voetpedaal in.
- * Dieper intrappen van het pedaal geeft een verhoging van de snelheid.
- * Om te stoppen hoeft u alleen de voet van het pedaal af te doen.

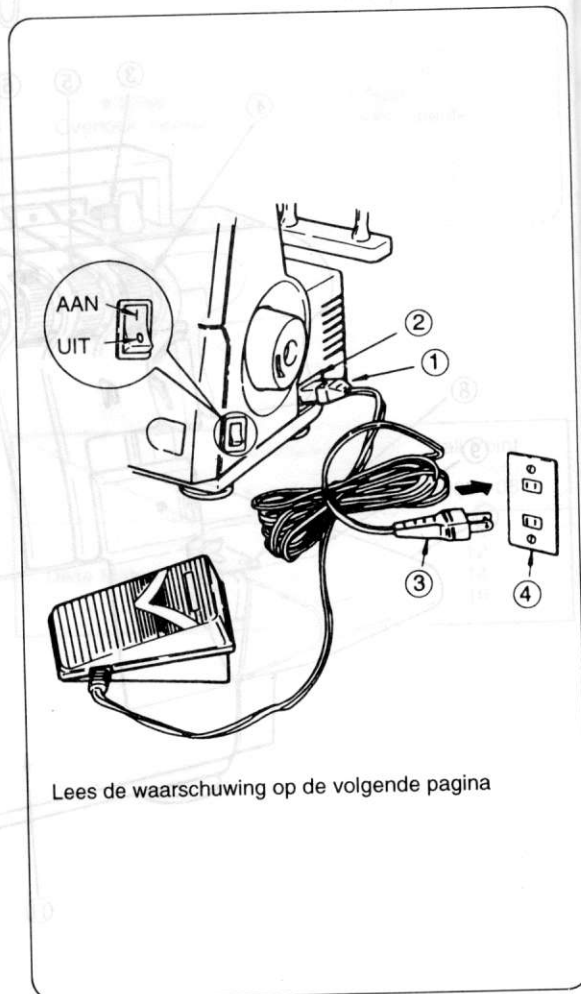

Lees de waarschuwing op de volgende pagina

- * Haal de draad naar voor door de draadgeleider 1.

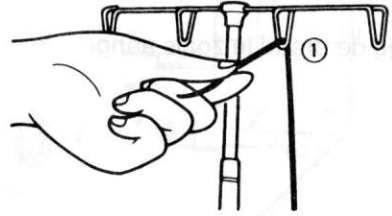

- * Doe de draad van voor naar achter door gat 2 en daarna de draad naar u toe.

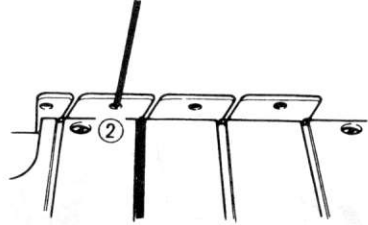

- * Terwijl u de draad vast houdt haalt u de draad door de spanning. Trek iets met de linkerhand om de draad goed tussen de spanningsplaatjes te krijgen.

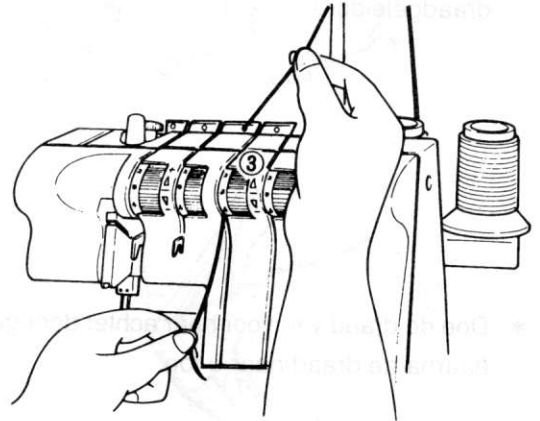

- * Rijg nu het grijpergedeelte in door de gekleurde punten te volgen van 4 tot 7.

- * Breng de draad door het grijperoog van voor naar achter 8.

TIP:

Gebruik de bijgeleverde pincet om het inrijgen te vereenvoudigen.

- * Trek ongeveer 5 cm. garen door het oog een leg de draad naar achter.

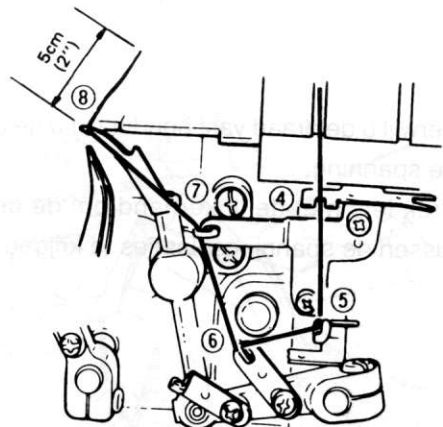

• **VOORBEELD SPANNING AFSTELLING 3 DRAADS OVERLOCK STEEK**

NOTE:

- * Dit is maar een voorbeeld.
- * Spanningen worden beïnvloed door:
 - 1) Soort en dikte van de stof.
 - 2) Naald dikte.
 - 3) Soort en dikte van de gebruikte garensort.

• **JUIST AFSTELLEN VAN DE SPANNING VAN EEN 3 DRAADS OVERLOCK STEEK.**

• **JUIST AFSTELLEN VAN DE SPANNING VAN EEN 3 DRAADS OVERLOCK STEEK.**

- * Als de boven grijper draad aan de onderzijde van de stof ligt;
 - Draai de boven-grijper spanning (oranje) naar een hoger nummer.
 - Of draai de onder-grijper spanning (geel) naar een lager nummer.
- * Als de onder-grijper draad boven op de stof ligt.
 - Draai de onder-grijper spanning (geel) naar een hoger nummer.
 - Of draai de boven-grijper spanning (oranje) naar een lager nummer.
- * Als de naald draad te los ligt draai dan de naald spanning (groen of blauw) naar een hoger nummer.

Linker naald/ breede 3 draads overlock steek

Stof	Spanning knop			
	Blauw	Groen	Orange	Geel
Licht	3		1	2
Middel	4		1	2
Zwaar	5		1.5	2.5

Rechter naald/ smalle 3 draads overlock steek

Stof	Spanning knop			
	Blauw	Groen	Orange	Geel
Licht		3	1.5	2
Middel		4	1.5	2
Zwaar		5	2	2.5

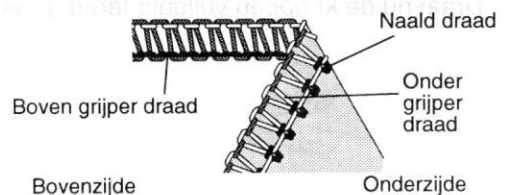
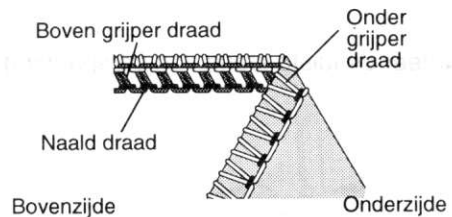
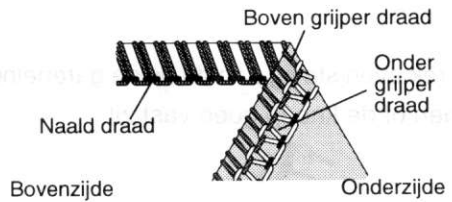
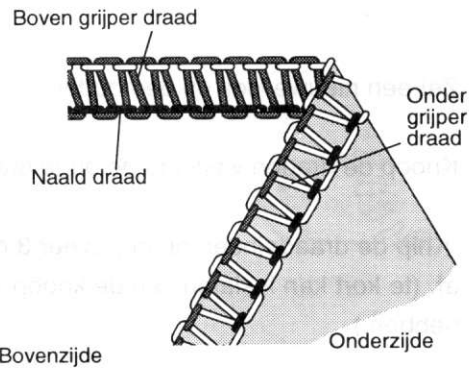

- * Vouw de stof met de verkeerde zijden tegen elkaar.

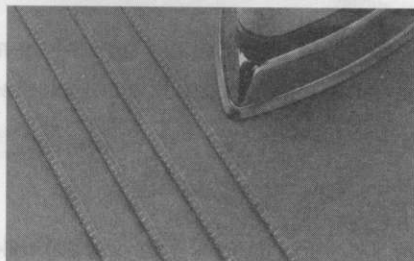
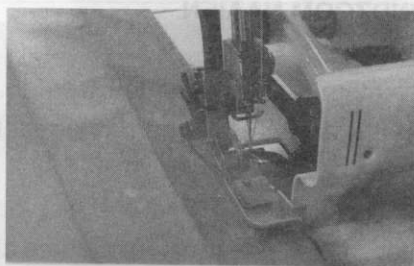

- * Pers de plooi in de zelfde richting.

• RECHTE HOEKEN

1) Buiten Hoek.

- * Snij een hoek uit van 2 cm. in de hoek van de stof.
- * Naai een steek voorbij punt (A) en stop.
- * Naald en persvoet omhoog.
- * Trek voorzichtig de stof naar achter om de draad vrij te maken van de vinger van de steekplaat.

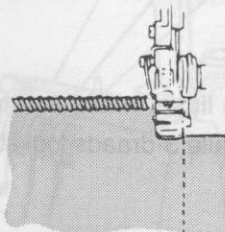
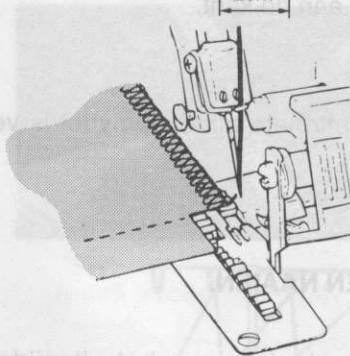
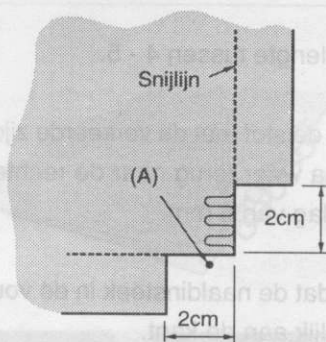

NOTE:

De persvoet is verwijderd om u gedetailleerd te laten zien wat er gebeurt.

- * Draai de stof en zet de persvoet omlaag zodat het mes in lijn is met de uitgesneden hoek.

- * Hou het restje draad vast en begin te naaien.

2) Binnenhoek Naaien.

- * Snij de stof af aan het zoomeind.

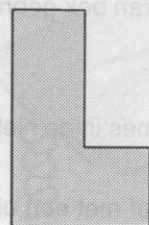

22. INSTELLEN PERSVOETDRUK.

- * De persvoetdruk is vooringesteld op de fabriek.
- * Het kan nodig zijn om de persvoetdruk te corrigeren bij verandering van stof.
Lichtgewicht stof: Verminderen druk
Zwaardere stof: Vermeerderen druk

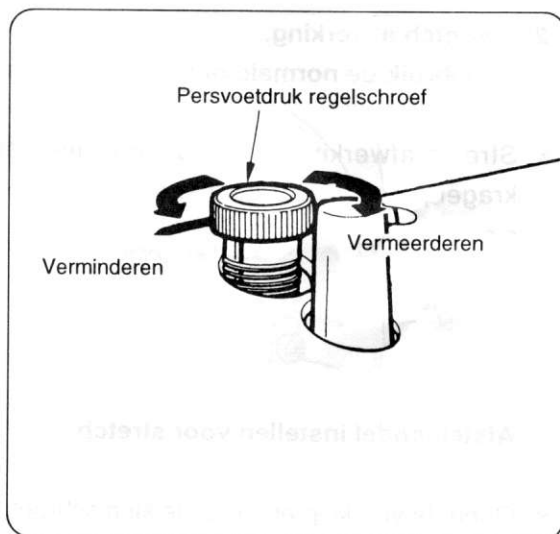

23. VRIJE ARM NAAIEN (buiswerk)

- * Deze machine is uitgerust met een vrije arm. Deze is te bereiken door afnemen van het aanschuifstuk. Speciaal geschikt voor b.v. mouwen.

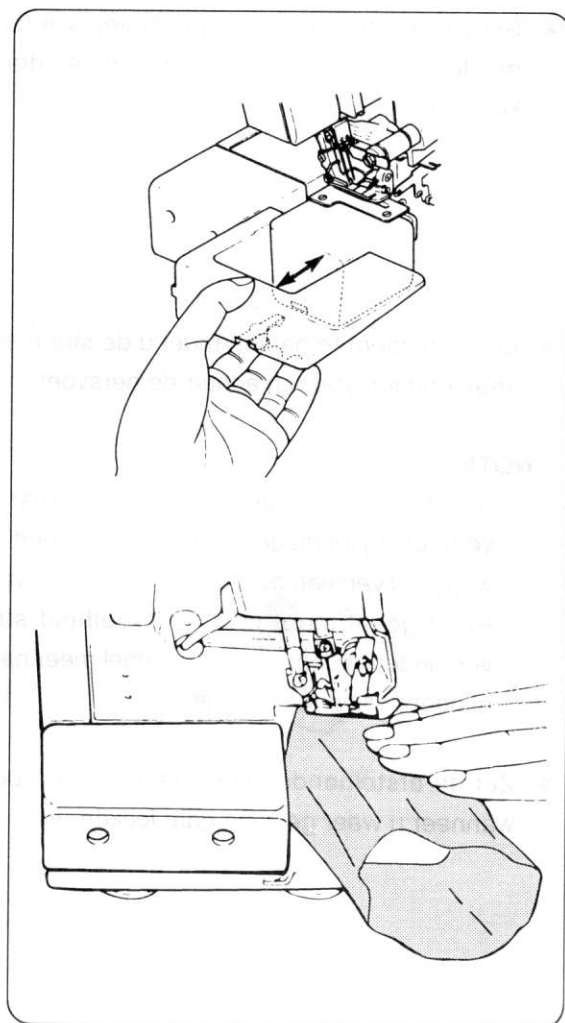

- * Schuif het kledingstuk over de vrije arm en naai.

5) BLINDZOOMVOET. (onderdeelnummer - 376719)

- * Speciale voet om makkelijker blindzoomnaden te naaien (zie pag.31).

6) SNIJ AFVALZAKJE. (onderdeelnummer - 370292)

- * Past onder de machine om snij- afval op te vangen.

7) STOFSEPARATOR (onderdeelnummer - 281464)

- * Wordt gebruikt voor scheiding van twee stoffen die aan elkaar genaaid gaan worden.

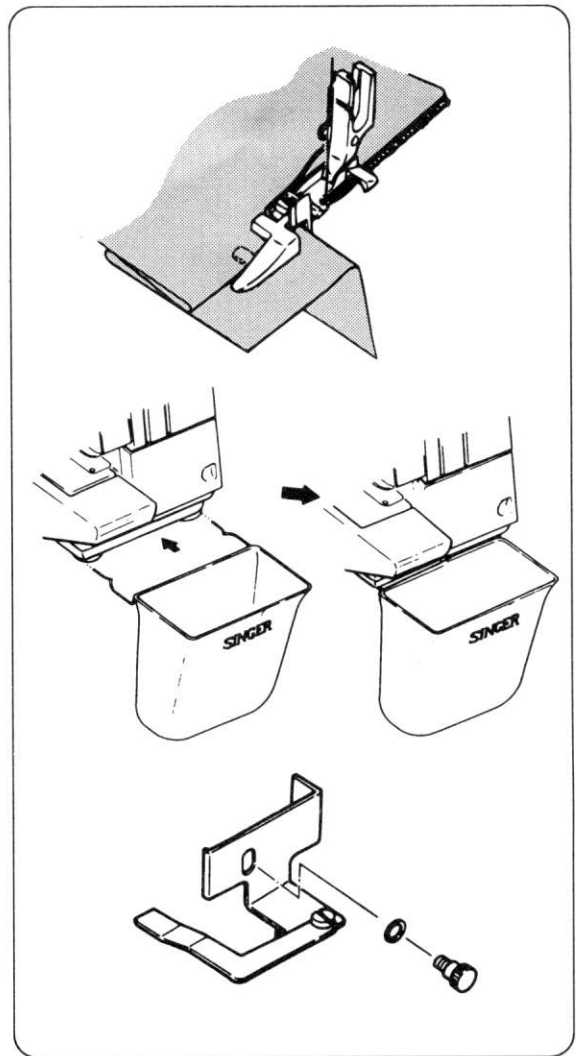

28. SPECIFICATIES.

Item	Specificaties
Naaisnelheid	1,300 spm
Steeklengte	1 tot 5 mm. : Rolzoom F tot 2, Standaard 3 mm.
Differentieel bereik	1 : 0.77 / 1 : 2.0 (model 14U454B)
Rijzing naaldstang	27 mm.
Rijzing persvoet	5 mm.
Naaldtype	Singer 2054 - #10 tot #14
Aantal draden	4
Afmetingen	Breed 326 mm. / Diep 272 mm. / Hoog 270 mm.
Gewicht: 14U444B	5.8 kg.
14U454B	6.1 kg.

INHOUD

1. Accessoires	4	21. Steeksoorten en naaitechniek	29
2. Informatie over naalden	4	- Naaien van een decoratieve flatlock	29
3. Belangrijke onderdelen	5	- Blindzoom naaien	31
4. Openen van de voorklep	6	- Plooien naaien	31
5. Belangrijke onderdelen achter de voorklep	6	- Rechte hoeken	32
6. Voorbereidingen om te gaan naaien	6	- Spelden plaatsen	33
7. Opzetten draadgeleider	7	- Vastzetten van de draadketting	33
8. Inzetten en verwijderen verwijderen van naalden	8	- Toevoegen van elastiek	34
- Verwijderen	8	- Versterken van een zoom	35
- Inzetten naalden	8	- Vlechten van kettingdraden	35
9. Verwijderen en plaatsen van de aanzettafel	9	- Differentieel transport (alleen op model 454U)	36
10. Verwijderen en plaatsen van de afdekkap	9	22. Instellen persvoetdruk	38
11. Inrijgen van de machine	10	23. Vrije arm naaien (buiswerk)	38
- Inrijgschema	10	24. Relatie tussen stof, garen en naald	39
- Uitleg van de kleurcode	10	25. Onderhoud	40
- Steek diagram	10	- Schoonmaken van de machine	40
- Correct inrijgen	10	- Smeren van de machine	40
- Belangrijke informatie	17	- Vervangen van het onder mes	41
12. Kettingdraad vormen en proefnaaien	18	- Vervangen van het lampje	42
13. Standaard steektypes	19	26. Probleemoplossingen	43
- 4 draads overlock mock safety steek	19	27. Optionele accessoires	44
- 3 draads overlock (breed)	19	28. Specificaties	45
- 3 draads overlock (smal)	19		
14. Afstellen van de draadspanning	19		
- Voorbeeld spanning afstelling voor 4 draads mock safety steek	20		
- Correcte afstelling van een 4 draads mock safety steek	20		
- Juist afstellen van de spanning van een 4 draads mock safety steek	20		
- Voorbeeld spanning afstelling 3 draads overlock steek	21		
- Juist afstellen van de spanning van een 3 draads overlock steek	21		
- Juist afstellen van de spanning van een 3 draads overlock steek	21		
15. Wisselen van garen/vastknoop methode	22		
16. Instellen juiste steeklengte	23		
17. Uitschakelen van beweegbaar bovenmes	23		
- Het mes in de niet werkstand brengen	23		
- Bovenmes in werkstand brengen	24		
18. Zoom geleider lijnen	24		
19. Instellen van overlock zoombreedte	25		
20. Rolzoom naaien	26		
- Instellen van de machine	26		
- Basis spanning instellingen voor rolzoom	27		
- Basis spanning instelling voor gedraaide rolzoom	27		
- Spanning correctie bij gedraaide rolzoom	27		
- Nuttige informatie over rolzomen	28		
- Vastzetten rolzoomdraad	28		

Gerrijts
 Handelsstraat 14
 9501 ET Stadskanaal
 tel. 0599-612419
www.naaimachinehandel.com
 en www.paspop.com
Info@gerrijts.nl