

1. Belangrijkste
Delen.

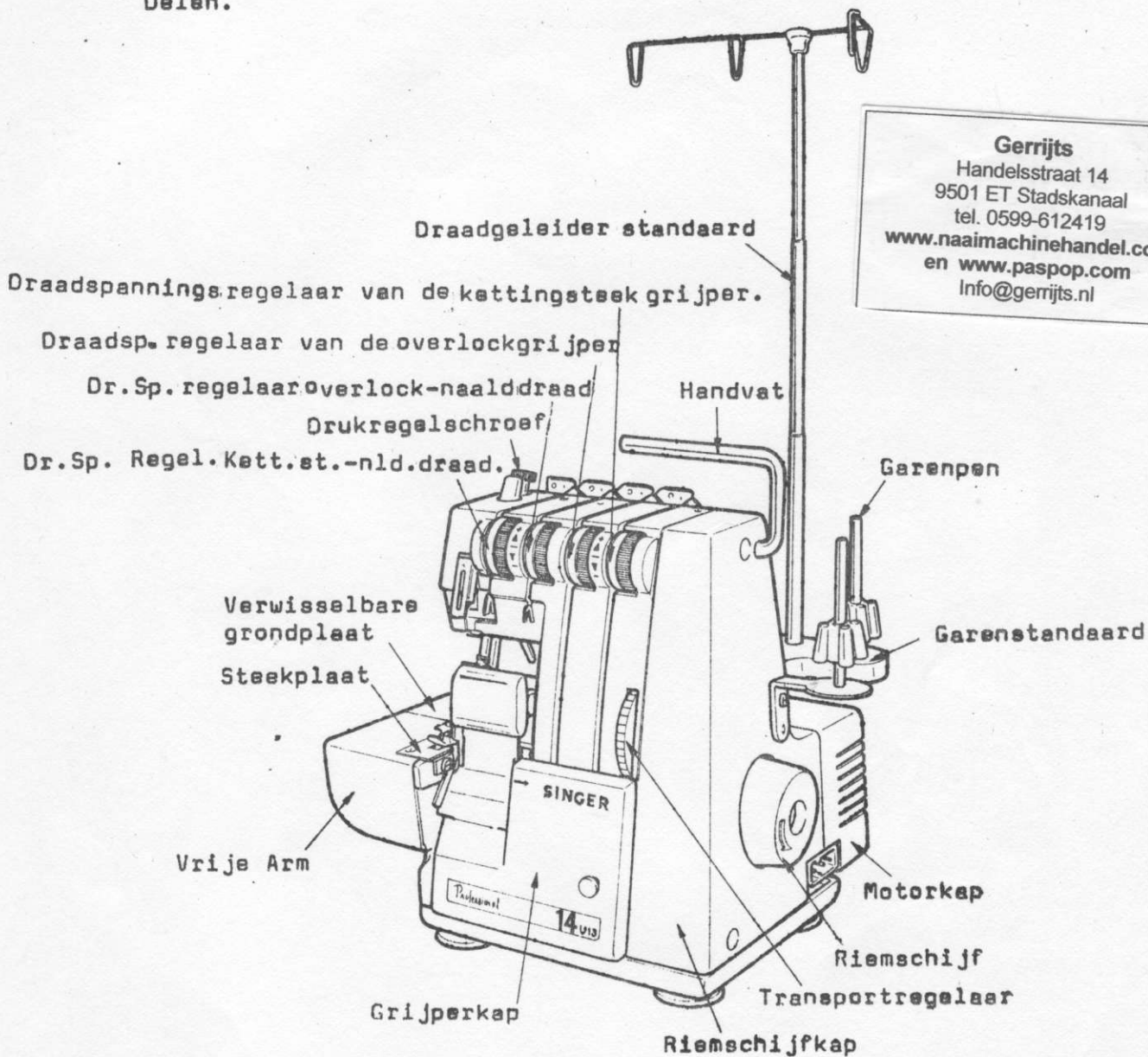

Gerrijts
Handelsstraat 14
9501 ET Stadskanaal
tel. 0599-612419
www.naaimachinehandel.com
en www.paspop.com
Info@gerrijts.nl

• MACHINE MET DE GRIJPERKAP GEOPEND

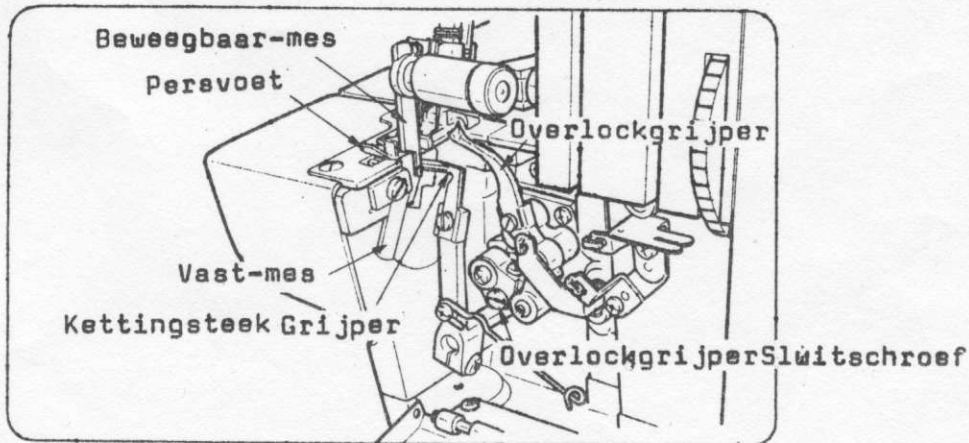

2. VOORBEREIDINGEN VOOR HET NAAIEN

- Verbindt de machine-pedaal-stekker met het elektrische stopcontact in de machine en de stroomstekker met het stopcontact in de muur.

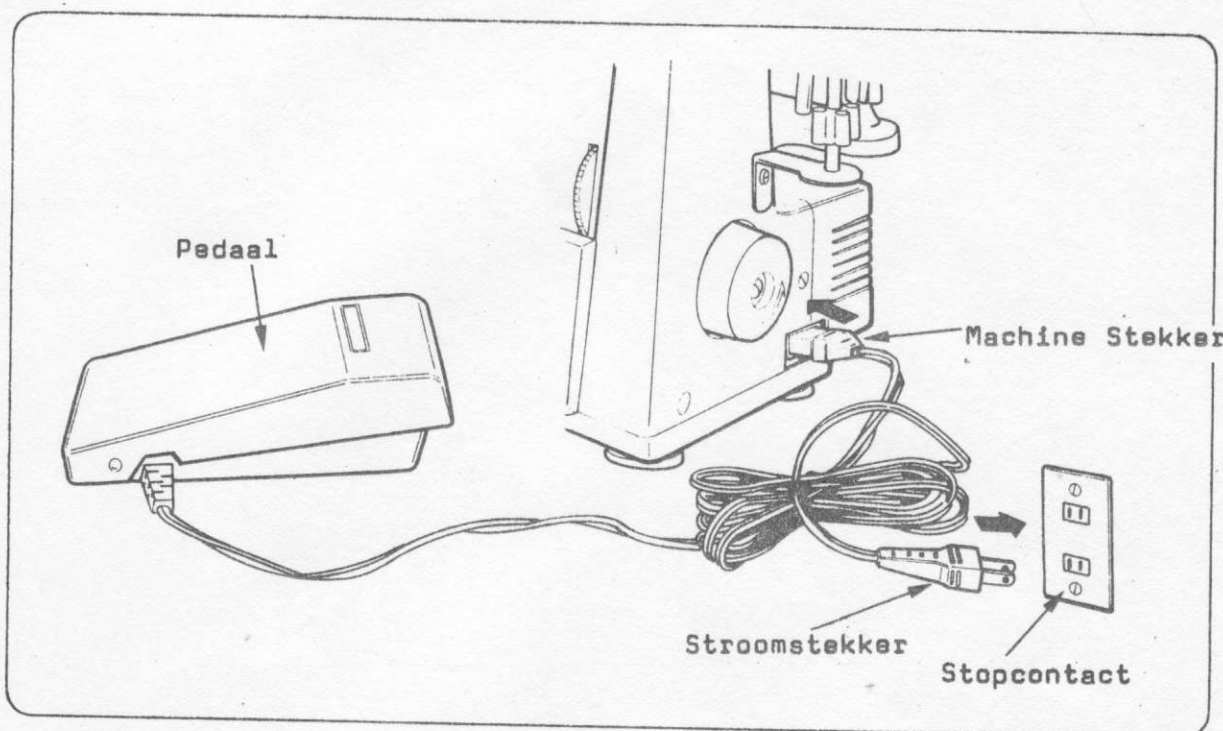

Om de machine op gang te brengen en de snelheid te regelen, drukt men op het pedaal. Hoe harder men de pedaal indrukt, hoe sneller de machine gaat naaien. Om de machine tot stilstand te brengen, moet men de voet van het pedaal afhaken.

WAARSCHUWING.

- Overtuig U ervan, dat het voltage van het wandstopcontact hetzelfde is als dat van de motor.
- Behandel het pedaal voorzichtig en voorkom, dat het op de grond valt. Wees er zeker van, dat U er per ongeluk niets opzet.
- Haal de stekker uit het stopcontact als U een naald verwisselt of een persvoet of steekplaat. Ook wanneer U de machine even ongebruikt laat. Dit voorkomt de mogelijkheid, dat U de machine ongecontroleerd laat draaien.
- Voor U de machine schoonmaakt, eerst de stekker uit het stopcontact halen.

3. HET INRIJGEN VAN DE MACHINE

- Het opstellen van de garen-standaard.

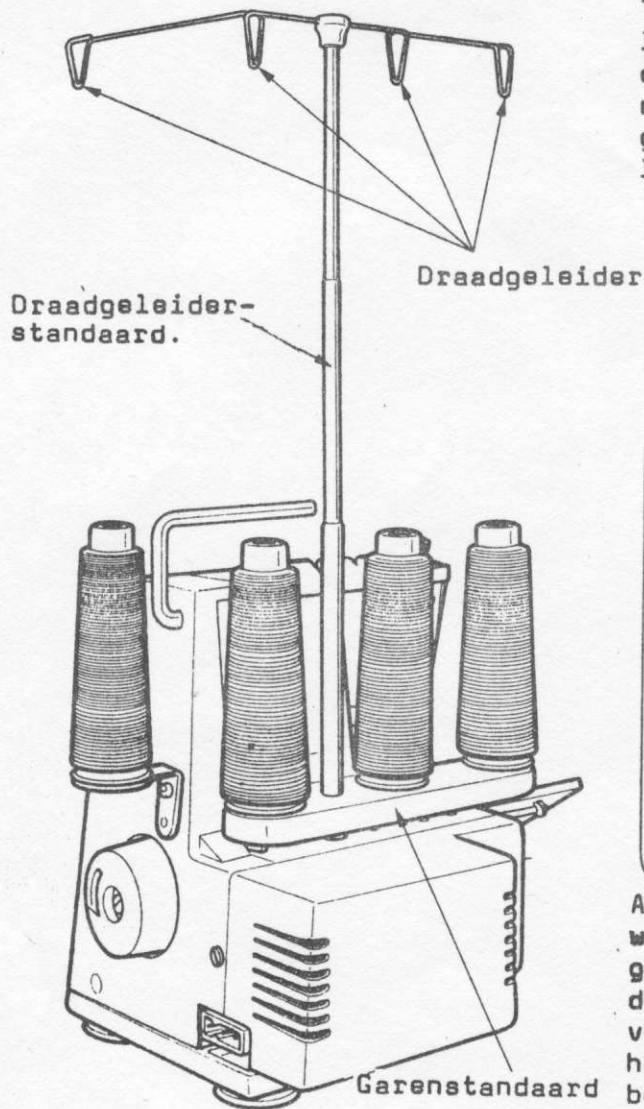

Trek de garenstandaard zo ver mogelijk uit en zet de draadgeleiders zo, dat ze zich recht boven de garenpen- nen bevinden. Plaats het garen op de garenstandaard, zoals op de tekening links getoond wordt.

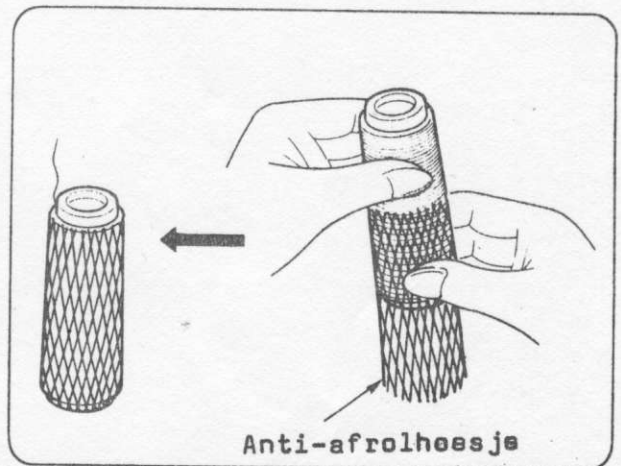

Als er synthetisch garen gebruikt wordt, dat makkelijk van de coon af- glijdt, schuif dan de anti-afrolhoes, die bij de machine geleverd wordt, vanaf de onderkant van de coon over het garen, terwijl het gareneinde vrij boven het hoestje uithangt, zoals op de tekening hierboven.

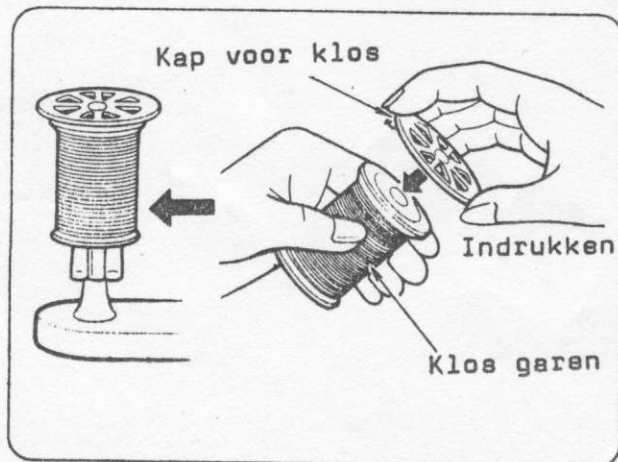

Als er echte klosjes garen gebruikt worden (geen conen), gebruik dan de kloskap, die bij de machine geleverd wordt, zoals links op de tekening.

overlockgrijper Aandrijfhevel
(voorkant)

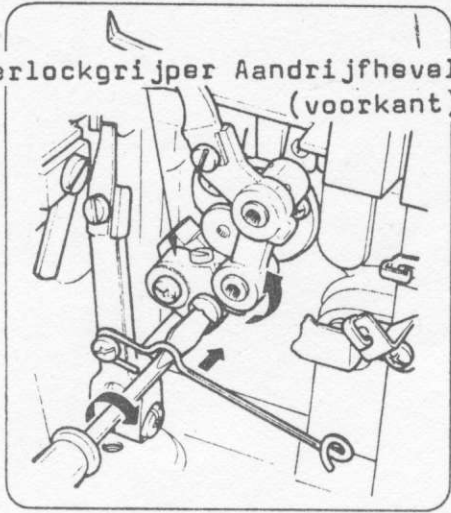

Om de overlockgrijper weer in werking te stellen, moet U de aandrijfhevel van van de overlockgrijper (voorkant) zover mogelijk omhooghalen, zoals links getoond. U moet daarna de sluitschroef van de overlockgrijper vast zetten en in de richting van de pijl vastdraaien.

Als U naait, met het beweegbare mes buiten werking, kan dit makkelijker gaan, door de mal voor de breedte van de kettingsteek te installeren in plaats van de meskap.

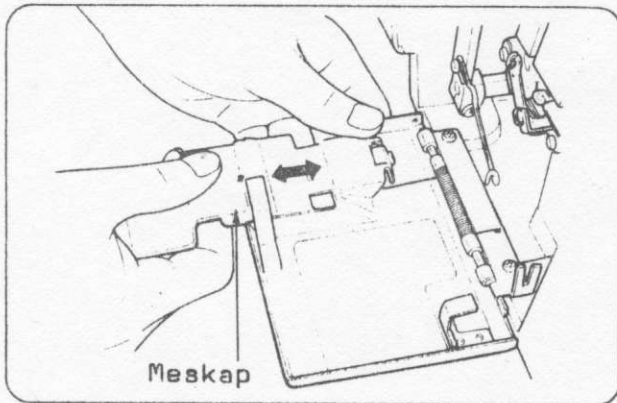

Meskap

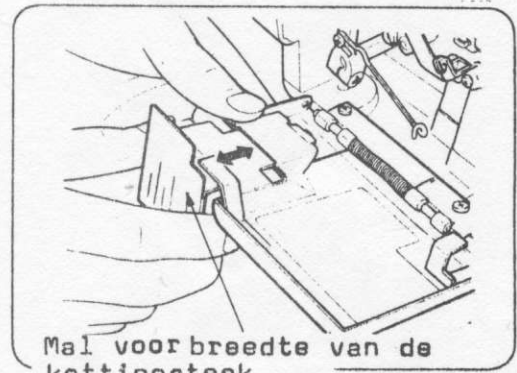

Mal voor breedte van de kettingsteek

3. OVERLOCK STIK FORMATIE

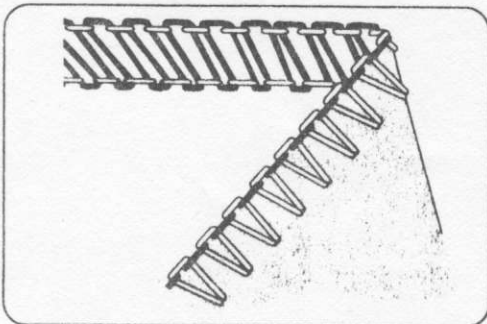

Mooie overlocknaden worden verkregen, als de naald-draad voor overlock en de grijper-draad voor overlock gebruikt worden.
(Toepassing) Overlocken van costuums, blouses, pantalons, etc.

8. HET VRIJE ARM NAAIEN (KOKERWERK)

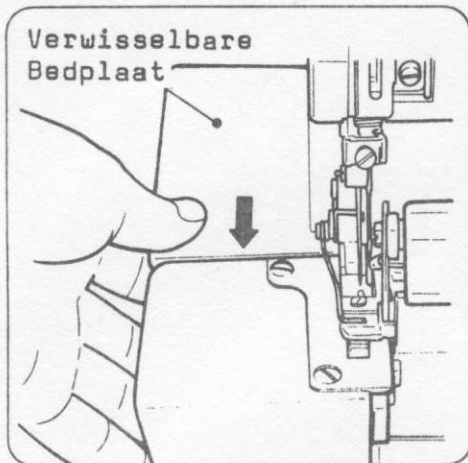

Zoals getoond in fig. links, wordt deze machine een vrije arm machine, door alleen de verwisselbare bedplaat naar te drukken, zodat kokerwerk, zoals mouwen, etc erg makkelijk verwerkt kunnen worden.

Dit is erg makkelijk, ook bij moeilijk te bereiken delen, zoals broekomlagen en armsgaten.

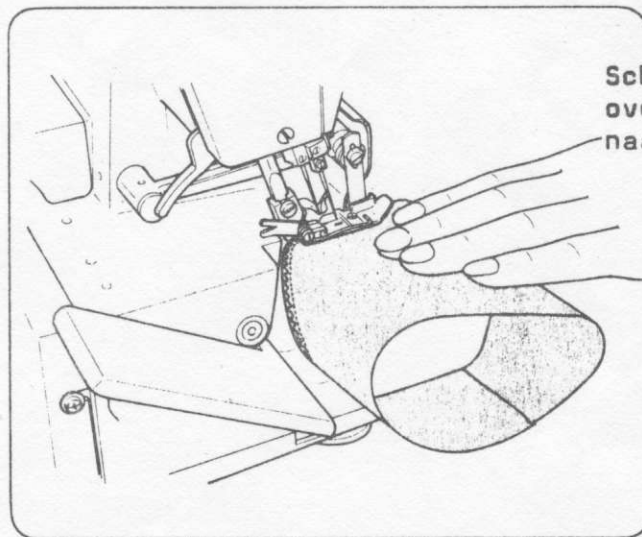

14. REDEN VOOR SLECHTE STEKEN EN HOE DIT TE VERHELPEN

Wanneer U naaimoeilijkheden tegenkomt, verander die dan zoals hieronder aangegeven.

Condition	Reason	Method of Adjustments (reference pages)
Als het Mater. niet getransp. wordt.	<ul style="list-style-type: none"> • Onvoldoende Persvoetdruk 	<ul style="list-style-type: none"> • Maak persvoetdruk groter (P.17)
Als de naald breekt	<ul style="list-style-type: none"> • Naald niet goed y. ingezet. • mater. te hard l. getrokken • Losse naaldstelschroef.. 	<ul style="list-style-type: none"> • Stop naald er correct in (P17.) • Trek niet aan materiaal • draai schroef vast.
Als de draad breekt	<ul style="list-style-type: none"> • Incorrect ingeregen. • Gebogen naald beschad. punt draadspanning te strak • draad gedraaid • Naald niet goed ingezet 	<ul style="list-style-type: none"> • Rijk mach. goed in (pag.6) • Verruil naald (17) • verstel spanning (14) • rijk goed in (p6) • zet nld.good in (p17).
Als steken overslaan.	<ul style="list-style-type: none"> • naald gebogen of besch. punt • Naald te los • incorr.ingeregen • foute naald • foute persvoet druk 	<ul style="list-style-type: none"> • nieuwe naald (p17) • zet naald vast (page 17). • correct inrijgen (page 6). • gebruik Cat 2053 dikte 10,11,14 • verzwaar druk (p17)
Als de steken onregelmatig zijn	<ul style="list-style-type: none"> • draadspanning niet in balans 	<ul style="list-style-type: none"> • verstel dr.spann (p14)
als mater.rimpelt	<ul style="list-style-type: none"> • draadspanning te sterk. • incorrect of gedraaid ingeregen 	<ul style="list-style-type: none"> • verstel spanning (p14) • rijk correct in (p6)
Als de machine het niet doet	<ul style="list-style-type: none"> • snoer niet ingestopt. • motor stuk. 	<ul style="list-style-type: none"> • stop stekker in. • vernieuw koolborstel.
Als de motor veel lawaai maakt of vonkt.	<ul style="list-style-type: none"> • motor stuk 	<ul style="list-style-type: none"> • zet nieuwe koolborstel in * laat nieuwe koolborstel inzetten door leverancier

- (2) Rijk de overlockgrijper in in de volgorde van -1- tot -6-
(aangegeven in oranje)

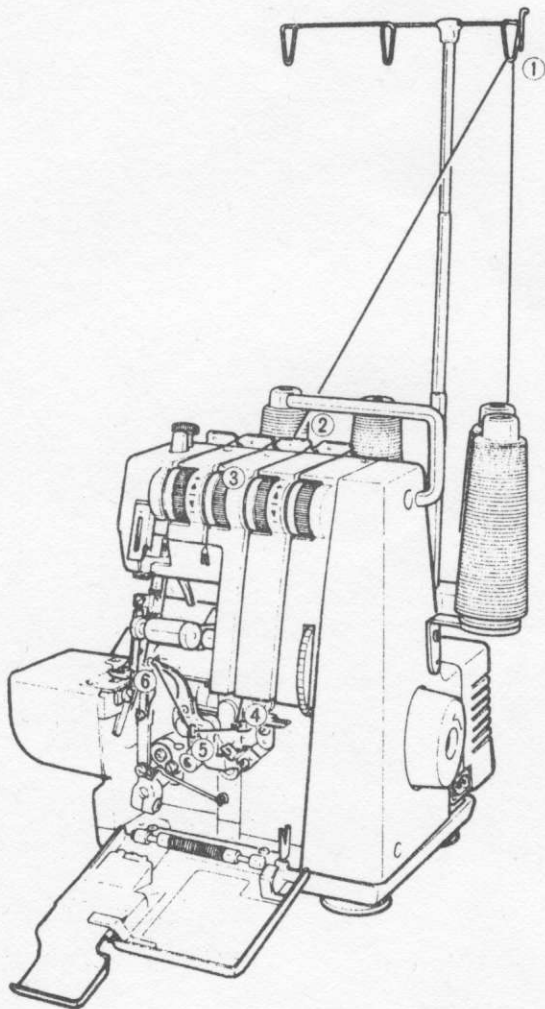

Wind de draad om de draadgeleider als U -2- inrijgt zoals in tek. hieronder

Spanningsplaatjes

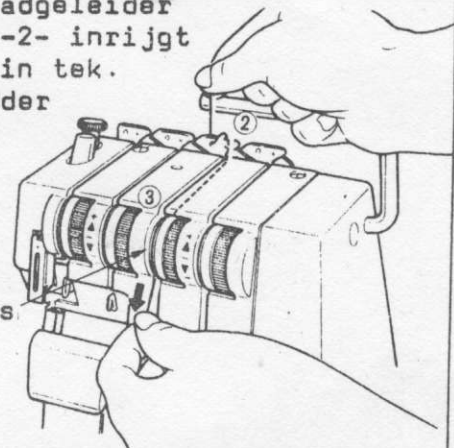

Terwijl U de draad tussen de vingers vasthoudt, rijgt U de draad tussen de spanningsplaatjes en druk de draad neer om er zeker van te zijn, dat hij goed tussen de plaatjes zit,

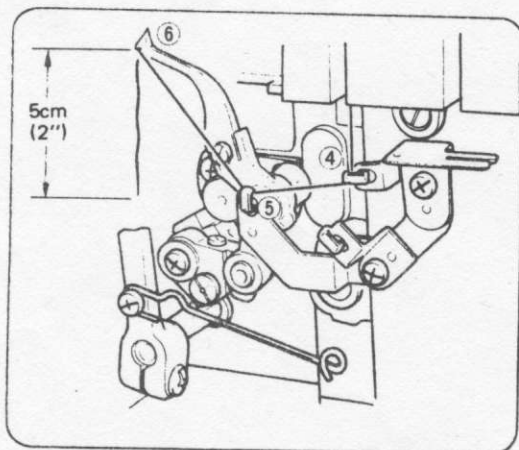

Gerrijts

Handelsstraat 14
9501 ET Stadskanaal
tel. 0599-612419
www.naaimachinehandel.com
en www.paspop.com
Info@gerrijts.nl

- Gebruik de pincet die bij de accessoires geleverd wordt als de draad door de grijper geregen wordt.
- Trek de draad \pm 5cm uit het grijperoog

I N H O U D

	Pagina.
1. Belangrijkste delen.....	2
2. Voorbereidingen voor het naaien.....	3
3. Inrijgen van de machine.....	4
. Opstellen van de garenstandaard.....	4
. Het openen van de grijperklep.....	5
. Het verwijderen van de cilinderkap.....	5
. Het correct inrijgen van Uw machine.....	6
. Het verwisselen van het garen.....	10
4. Hoe te naaien.....	11
5. Ketteldraadafsnijden en testnaaien.....	13
6. Het regelen van de draadspanning.....	14
7. Het verstellen van de steeklengte.....	15
8. Vrije arm (broekspijpen, mouwen, etc.).....	16
9. Het verstellen van de persvoetdruk.....	17
10. Het vervangen van de naald.....	17
11. Het verstellen van de stikbreedte van de overlocknaad.....	18
12. Het vervangen van de mesjes.....	20
13. Het smeren.....	21
14. Het ontstaan van slechte steken en hoe deze te verstellen.....	22
15. De relatie tussen de stof, de draad en de naald.....	23
16. Accessoires.....	24
17. Specificatie van de 14U13 machine.....	24

Gerrijts
Handelsstraat 14
9501 ET Stadskanaal
tel. 0599-612419
www.naaimachinehandel.com
en www.paspop.com
Info@gerrijts.nl