

DESIGNATION DES PIECES ET FONCTIONS
NAMEN VAN ONDERDELEN EN HUN FUNCTIES

TABLE D'IDENTIFICATION

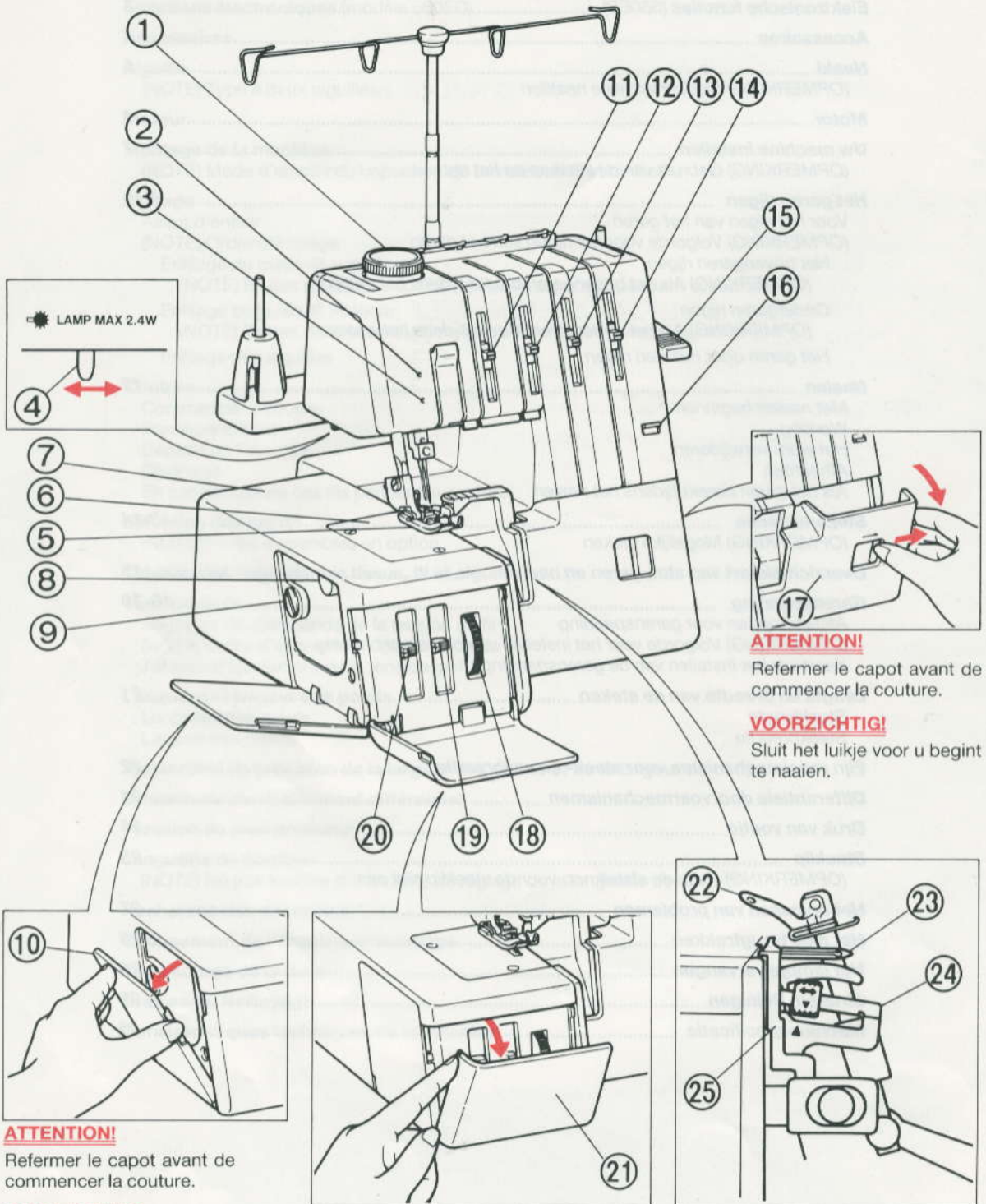

ATTENTION!

Refermer le capot avant de commencer la couture.

VOORZICHTIG!

Sluit het luikje voor u begint te naaien.

ATTENTION!

Refermer le capot avant de commencer la couture.

VOORZICHTIG!

Sluit het luikje voor u begint te naaien.

NOTE **OPMERKING**

Sens de rotation du moteur

Le moteur de la machine tourne dans le sens anti-horaire (sens de la flèche), comme toute machine à coudre pour usage domestique.

In de richting van de motor draaien

De motor van de machine draait linksom (in de richting van de pijl) zoals een gewone naaimachine voor huishoudelijk gebruik.

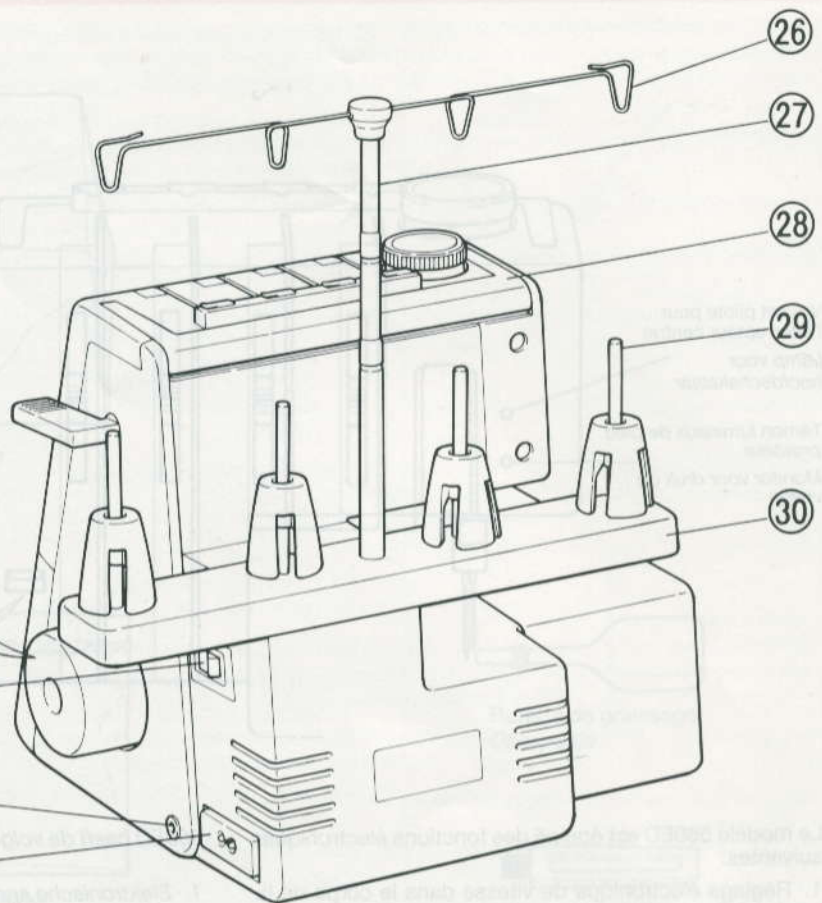
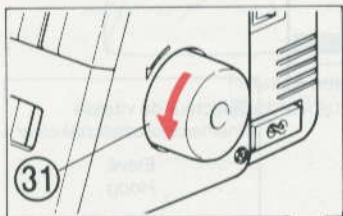

- | | | |
|---|---|--|
| <ol style="list-style-type: none"> 1. Molette d'ajustement de pression 2. Voyant pilote pour l'interrupteur central 3. Témoin de pied presseur (560ED) 4. Interrupteur d'éclairage 5. Pied presseur 6. Plaque à aiguille 7. Plaque de protection du tissu 8. Bouton d'escamotage de lame 9. Vis de réglage de la protection du tissu 10. Capot latéral, doit être fermé pendant le travail de couture 11. Réglage de tension du fil pour le fil de l'aiguille gauche (jaune) | <ol style="list-style-type: none"> 12. Réglage de tension du fil pour le fil de l'aiguille droite (rouge) (560/560D/560ED) 13. Réglage de tension de fil pour le fil du guide-fil supérieur (vert) 14. Réglage de tension de fil pour le fil du guide-fil inférieur (bleu) 15. Réglage de pied presseur 16. Sélecteur de vitesses (560ED) 17. Capot avant, doit être fermé pendant le travail de couture 18. Commande de largeur de point 19. Commande de longueur de point 20. Commande de rapport différentiel (460D/560D/560ED) | <ol style="list-style-type: none"> 21. Capot de commande 22. Guide-fil supérieur 23. Guide-fil inférieur 24. Dispositif d'enfilage 25. Languette de couture 26. Porte-fil 27. Broche de guide-fil 28. Poignée 29. Axe de dévidoir 30. Support de dévidoir 31. Volant 32. Interrupteur d'alimentation secteur 33. Jack de contrôleur (560ED) 34. Prise femelle de cordon d'alimentation |
|---|---|--|
-
- | | | |
|--|--|---|
| <ol style="list-style-type: none"> 1. Draaiknop voor afstellen van de druk 2. Lamp voor hoofdschakelaar (560ED) 3. Monitor voor voetje (560ED) 4. Lichtknopje 5. Voetje 6. Naaldplaatje 7. Stofkap 8. Afstelknop voor het mes 9. Instelschroef voor stofkap 10. Zijklepje, moet tijdens het naaien gesloten zijn 11. Instelknop garensparing voor linker naald (geel) | <ol style="list-style-type: none"> 12. Instelknop garensparing voor rechter naald (rood) (560/560D/560ED) 13. Instelknop garensparing voor bovengaren (groen) 14. Instelknop garensparing voor ondergaren (blauw) 15. Hendel van voetje 16. Snelheidskeuzeschakelaar (560ED) 17. Voorklepje, moet tijdens het naaien gesloten zijn 18. Insteldraaiknop voor stekbreedte 19. Instelknop voor steeklengte 20. Instelknop voor differentiele doorvoersnelheden (460D/560D/560ED) | <ol style="list-style-type: none"> 21. Controlklepje 22. Bovenste klem 23. Onderste klem 24. Rijninstallatie 25. Lip 26. Garenhouder 27. Garengelidingsarm 28. Hendel 29. Klospin 30. Klossteun 31. Handwiel 32. Hoofdschakelaar 33. Controle-eenheid (560ED) 34. Hoofdsnoercontact |
|--|--|---|

ENFILAGE

HET GAREN RIJGEN

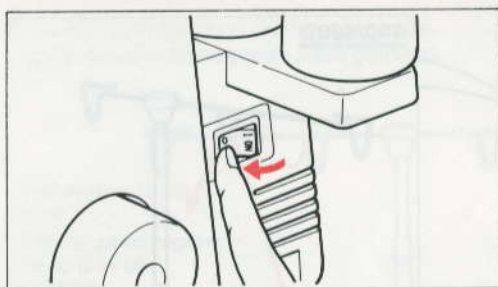

1) A des fins de sécurité, mettre l'alimentation électrique hors circuit.

1) Zet de hoofdschakelaar om veiligheidsredenen uit.

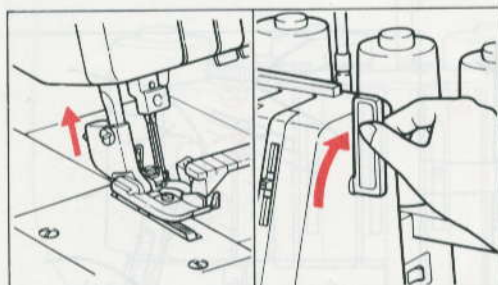

2) Soulever le pied presseur au moyen du levier de commande de pied presseur. Lorsque le pied presseur est soulevé, les deux disques de tension du fil dans le tableau de commande de la tension du fil sont débrayés de sorte que le fil passe clairement entre eux. Il est sinon impossible d'obtenir la tension correcte du fil.

2) Breng het voetje omhoog met behulp van de arm van het voetje. Als het voetje omhoog staat, staan de twee garenspanningschijven in het garenspanningscontrolepaneel los van elkaar zodat het garen er vrij tussendoor loopt. Anders kan de juiste garenspanning niet worden ingesteld.

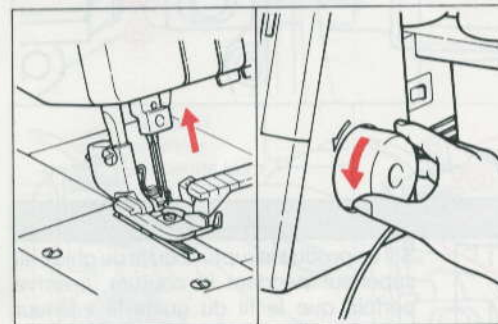
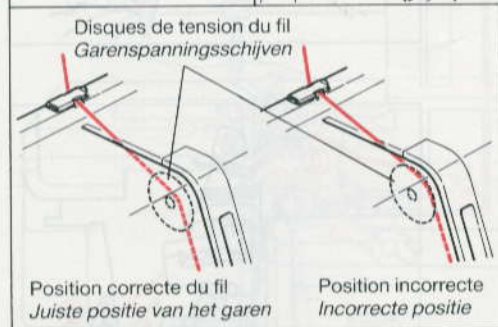

3) Régler la barre à aiguille sur sa position la plus élevée en manoeuvrant le volant vers vous. Dans cette position, il est facile d'assurer l'enfilage de toutes les pièces, c'est-à-dire le guide-fil supérieur, inférieur, l'aiguille de droite et de gauche.

3) Zet de naald in de hoogste positie door het handwiel naar u toe te draaien. In deze positie kunt u het garen gemakkelijk overal doorrijgen, namelijk bovenlangs en onderlangs, en door de rechter naald en de linker naald.

NOTE OPMERKING

Ordre d'enfilage

Exécuter l'enfilage dans l'ordre suivant:

1) Fil de guide-fil supérieur (vert)



2) Fil de guide-fil inférieur (bleu)



3) Fil d'aiguille droite (rouge)
(560/560D/560ED)



4) Fil d'aiguille gauche (jaune)

Volgorde voor het rijgen van het garen:

1) Bovengaren (groen)



2) Ondergaren (blauw)



3) Garen voor rechter naald (rood)
(560/560D/560ED)



4) Garen voor linker naald (geel)

ENFILAGE DU GUIDE-FIL SUPERIEUR BOVENGAREN RIJGEN

Exécuter l'enfilage comme représenté sur l'illustration.
Rijg het garen in de volgorde zoals getoond.

460/460D

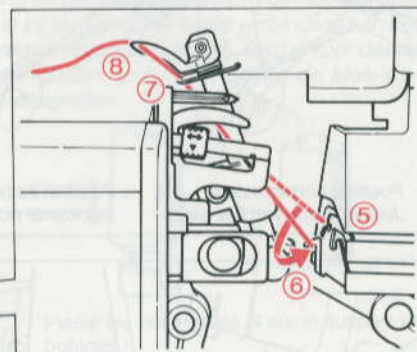
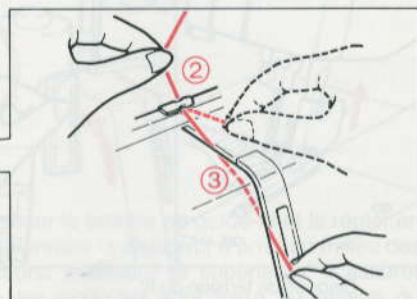
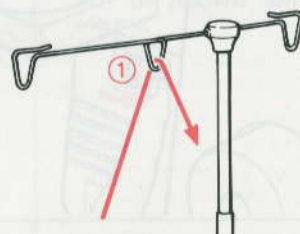
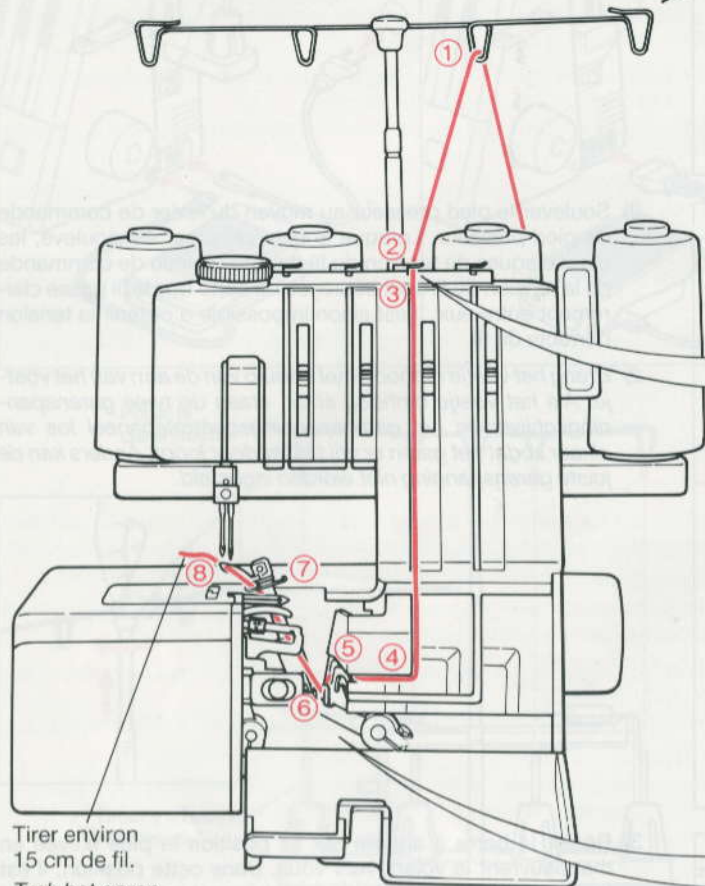

Tirer environ
15 cm de fil.
Trek het garen
ongeveer 15 cm
(6 in) van u af.

NOTE OPMERKING

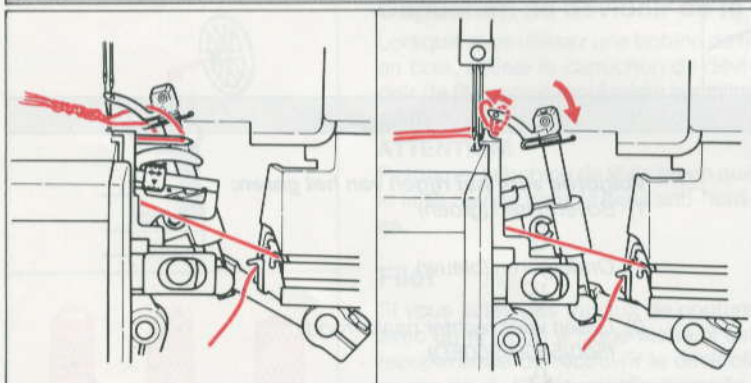

S'il se produit la rupture du fil du guide-fil supérieur pendant la couture, il arrive parfois que le fil du guide-fil inférieur pende sur le guide-fil supérieur. Dans ce cas, faire descendre le guide-fil supérieur au moyen du volant et retirer le fil de guide-fil inférieur du guide-fil supérieur. Effectuer à nouveau l'enfilage du guide-fil supérieur.

Als het bovengaren breekt tijdens het naaien ondergaren blijft soms op bovengaren steken. Breng in zo'n geval het bovengaren omlaag door aan het handwiel te draaien en haal het ondergaren van het bovengaren af. Rijg dan het bovengaren opnieuw.

ENFILAGE DU GUIDE-FIL INFÉRIEUR ONDERGAREN RIJGEN

Exécuter l'enfilage dans l'ordre représenté.
Rijg de draad in de volgorde zoals getoond.

Tirer environ 15 cm
de fil
Trek het garen ongeveer
15 cm (6 in) bij u
vandaan.

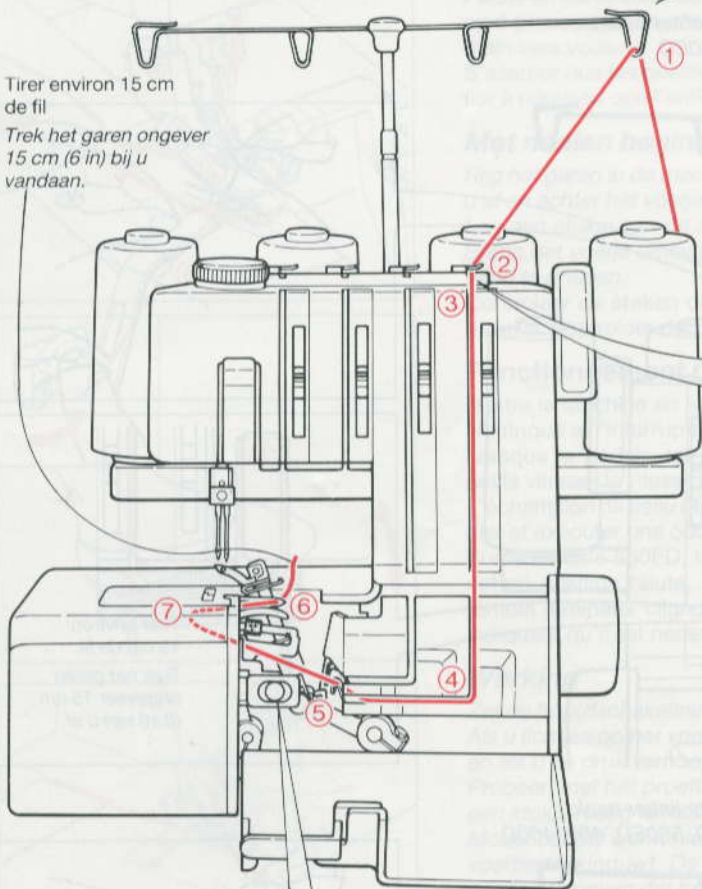

460/460D

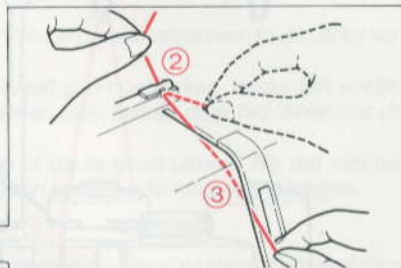

NOTE OPMERKING

Rupture du fil du guide-fil inférieur pendant la couture. Avant de réenfiler le guide-fil inférieur, sectionner et déposer les fils des deux aiguilles. Enfiler à nouveau le guide-fil inférieur. S'assurer que le réenfilage est exécuté dans l'ordre indiqué plus haut sinon la machine ne fonctionnera pas correctement lorsqu'elle est remise en service.

Als het ondergaren breekt tijdens het naaien. Knip het garen in beide naalden door en verwijder deze, voordat u het ondergaren opnieuw rijgt. Rijg het ondergaren dan opnieuw. Zorg ervoor dat het rijgen in dezelfde volgorde gebeurt als hierboven beschreven, anders zal uw machine niet correct werken als u weer begint.

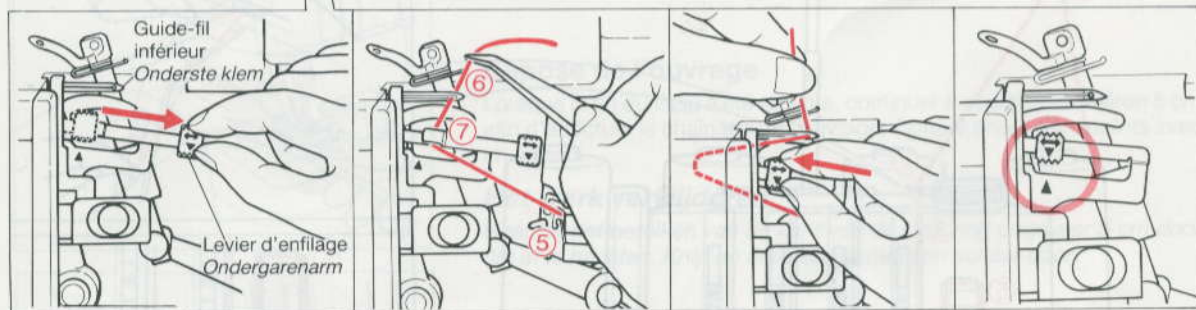

Méthode d'enfilage facile

- Tirer le levier de filetage du guide-fil inférieur.
- Enfiler le guide-fil inférieur et positionner le fil sur le crochet du levier d'enfilage du guide-fil inférieur.
- Pousser le levier d'enfilage de guide-fil à sa position d'origine tout en tenant l'extrémité du fil.

Mechanisme om het garen gemakkelijk te rijgen

- Trek de ondergarenarm uit.
- Rijg het ondergaren en plaats het garen op de haak van de ondergarenarm.
- Duw de ondergarenarm terug in de originele positie, terwijl u het garen vasthoudt.

ATTENTION!

En poussant le guide-fil inférieur vers l'arrière, s'assurer que les repères triangulaires rouges se font face, voir illustration.

VOORZICHTIG!

Wanneer die draadgeleider van de onderste klem teruggedrukt wordt, controleer dan of de twee rode waarschuwingsdriehoekjes recht tegenover elkaar staan. Zie afbeelding.

ENFILAGE DES AIGUILLES HET GAREN DOOR DE NAALDEN RIJGEN

Enfiler les aiguilles après avoir effectué l'enfilage du guide-fil supérieur et du guide-fil inférieur.

Rijgen het garen door de naalden nadat u het ondergaren en het bovengaren heeft geregen.

1) Fil d'aiguille de droite,
560, 560D, 560ED

1) Garen voor rechter naald,
560, 560D, 560ED

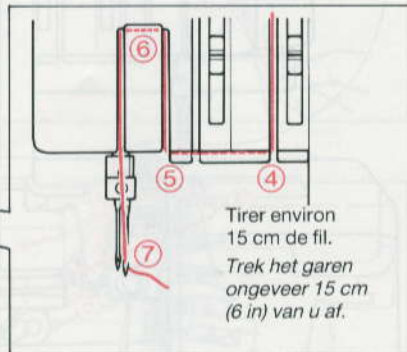
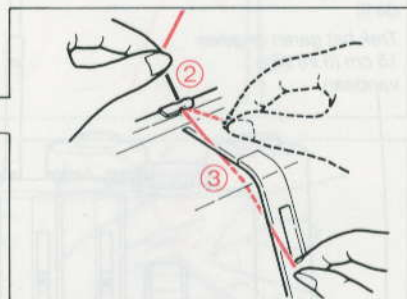
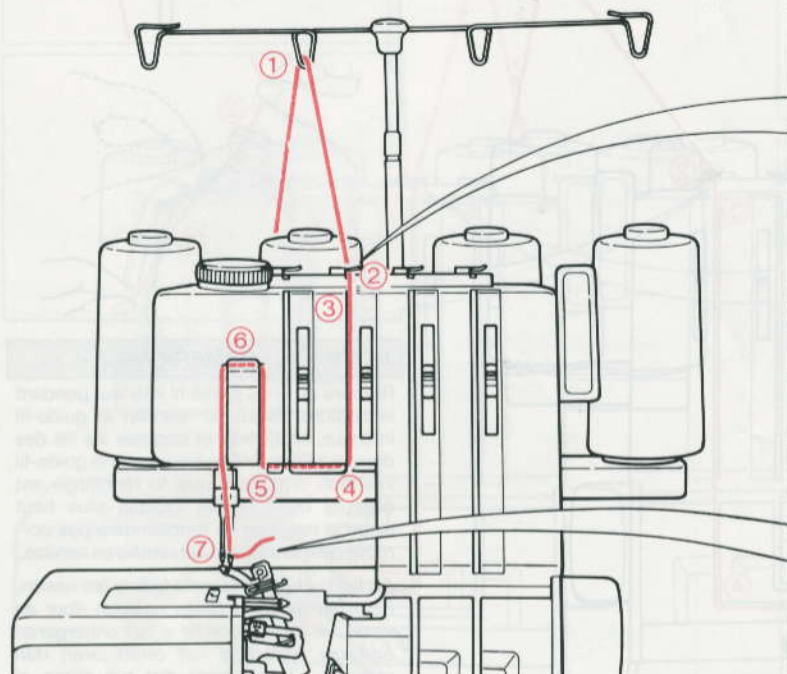

2) Fil d'aiguille de gauche,
560, 560D, 560ED, 460, 460D

2) Garen voor linker naald,
560, 560D, 560ED, 460, 460D

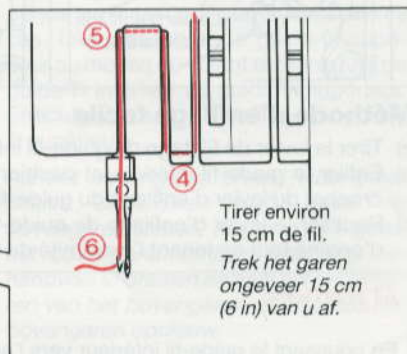
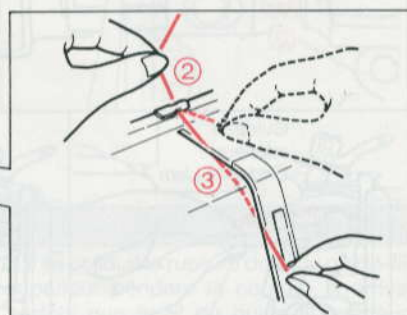
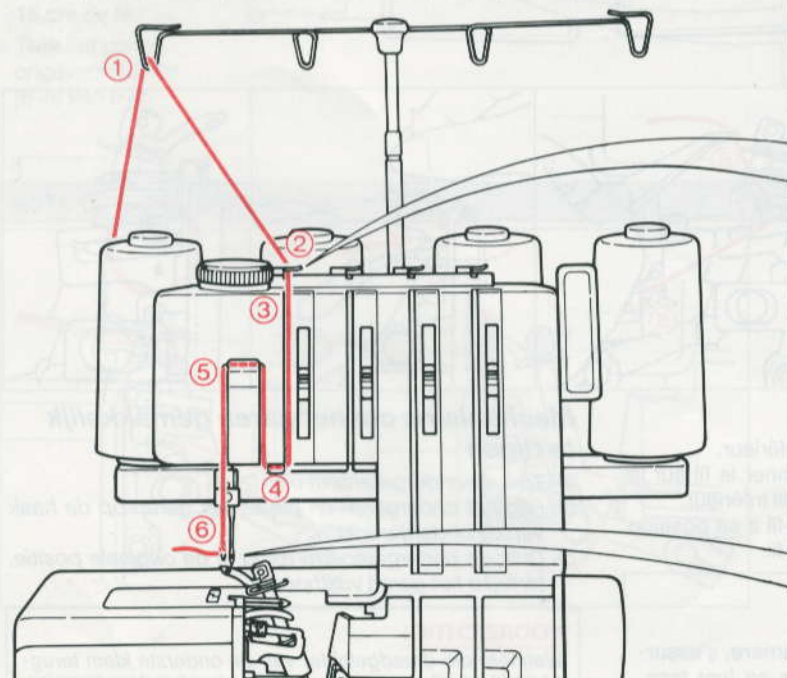

MECANISME D'ENTRAINEMENT DIFFERENTIEL

460D/560D/560ED

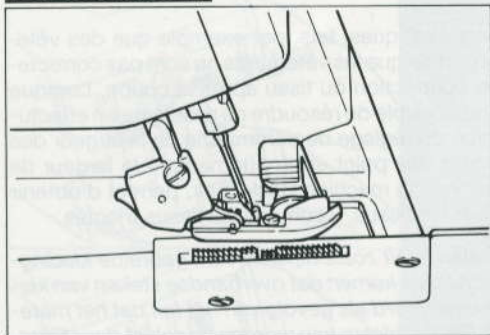

En quoi consiste le rapport d'entraînement différentiel?

La machine à coudre est équipée de deux entraînements, dont l'un, l'entraînement avant (l'entraînement différentiel) peut être ajusté pour fonctionner plus ou moins relativement à l'entraînement arrière (l'entraînement principal).

Il peut être ajusté entre 0,7 et 2,0 mm. L'ajustement précis dépend de l'épaisseur et de l'élasticité du tissu. La longueur du point influence aussi l'ajustement. Plus le point est long, plus le tissu est entraîné vers l'avant.

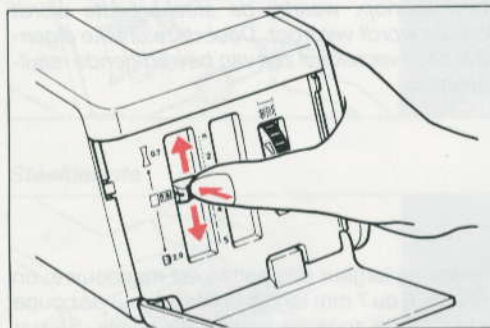

Méthode d'ajustement du rapport d'entraînement différentiel

1. Ouvrir le capot du panneau de commande.
2. Ajuster le rapport d'entraînement selon les besoins au moyen du réglage de commande de rapport différentiel.
3. Refermer le capot du panneau de commande.

Exemple d'ajustement

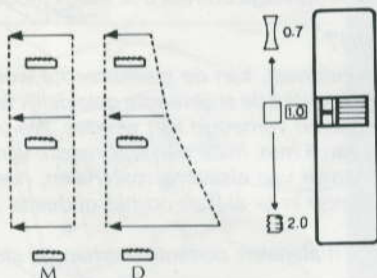

NB

- M = Entraînement principal
- D = Entraînement différentiel
- ← = Sens de l'entraînement

Tissu élastique

L'ajustement réalisé à 0,7 permet d'obtenir une lisière allongée.

L'ajustement réalisé à 2,0 empêche l'allongement de la lisière.

Tissu non élastique

L'ajustement réalisé à 0,7 permet d'obtenir une lisière allongée.

L'ajustement réalisé à 2,0 a pour résultat le fronçage.

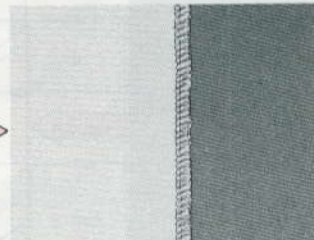
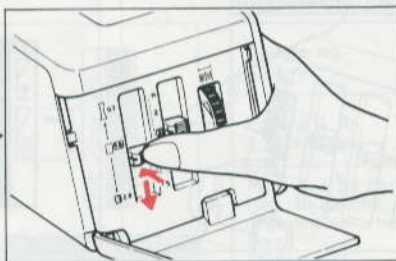

Point correct

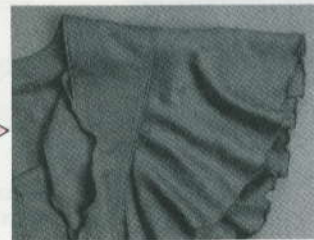
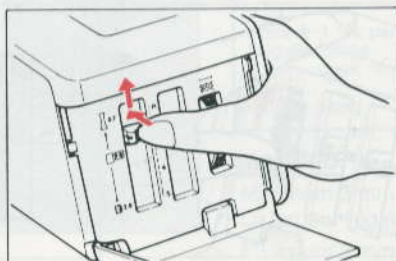

Point varié

TENSION DU FIL GARENSPANNING

Réglages de la tension du fil Afstelknoppen voor garensparing

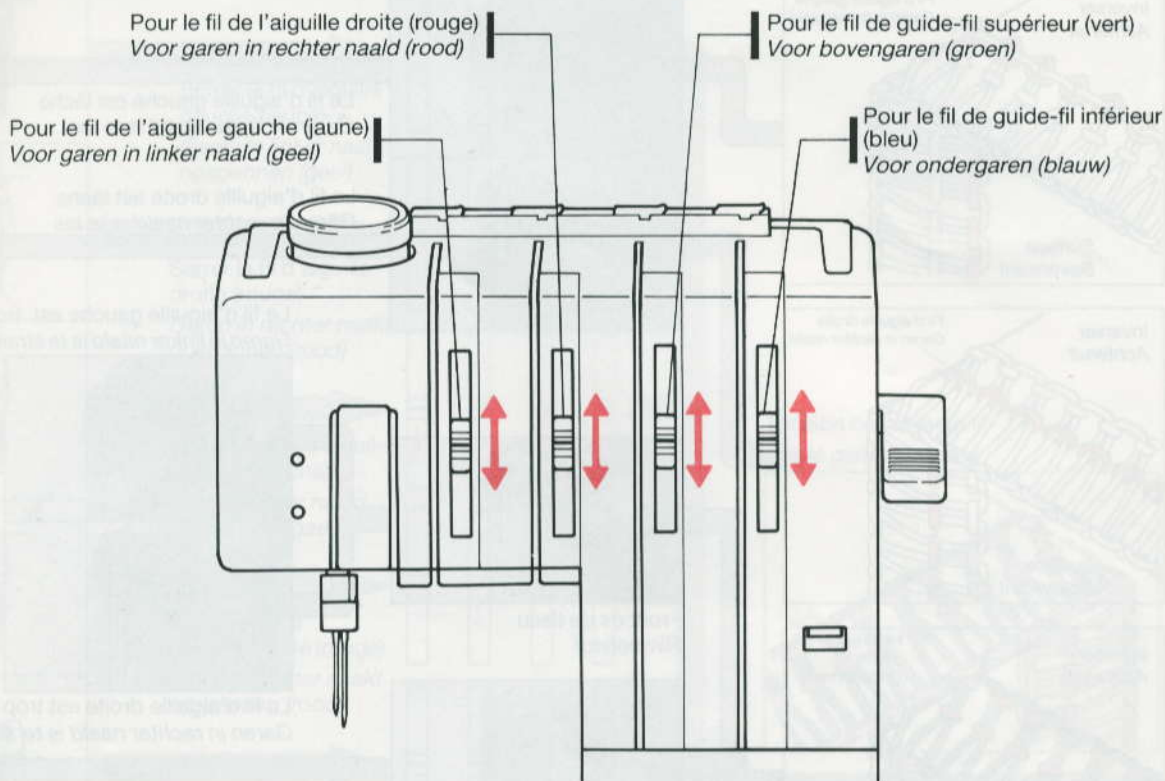

Commande de la tension

La couture est réalisable avec tension du fil réglée à l'intérieur de la zone indiquée, dans presque tous les cas. Si vous n'y parvenez pas, effectuez l'ajustement comme représenté sur l'illustration.

La tension du fil de cette machine peut être ajustée au moyen des réglages d'ajustement de tension pour le (les deux) fil (s) d'aiguille, le fil de guide-fil supérieur et le fil de guide-fil inférieur. La tension correcte du fil varie selon le type de tissu, l'épaisseur du fil, etc. Ajuster la tension du fil selon les besoins particuliers. Déplacer le levier coulissant vers le haut pour augmenter la tension et vers le bas pour la réduire. Chaque fois que vous changez de tissu, de fil ou de largeur de point, s'assurer que la tension du fil est ajustée. Voir les pages 17 – 20 "Tableau d'ajustement de la tension du fil".

Spanningscontrole

Naaien is bijna altijd mogelijk wanneer de draadspanning ingesteld is binnen het gemarkeerde gebied. Bijstellen zoals op de tekening getoond wordt, als u vindt dat dit onmogelijk is.

De garensparing van deze machine kan worden bijgesteld door middel van garensparingsafstelknoppen voor het dubbele (of enkele) naaldgaren, het bovengaren en het ondergaren. De correcte garensparing varieert met de soort stof, de dikte van het garen, enz. Stel de garensparing telkens opnieuw in. Beweeg de schuifknop omhoog om de spanning te verhogen en omlaag om die te verminderen.

Als u de stof, het garen of van steekbreedte verandert, zorg er dan voor de garensparing bij te stellen. Zie pagina 17 – 20 „Kaart voor het instellen van de garensparing”.

NOTE

Ordre d'ajustement de la tension du fil

Lors de l'ajustement de la tension du fil, l'exécuter dans l'ordre ci-après:

1. Fil d'aiguille gauche
2. Fil d'aiguille droite
3. Fil de guide-fil supérieur
4. Fil de guide-fil inférieur

Cette méthode est la plus facile pour obtenir la tension correcte du fil.

OPMERKING

Volgorde voor het instellen van de garensparing

Stel de garensparing in de volgende volgorde in:

1. *Garen in linker naald*
2. *Garen in rechter naald*
3. *Bovengaren*
4. *Ondergaren*

Dit is de gemakkelijkste manier om de juiste garensparing te verkrijgen.